

CATALOGUE



*Chaînes & Roues
de Manutention*



***DE VRAIES FORCES
DANS UN MONDE
QUI CHANGE***

GÉNÉRALITÉS

P 4

Composition d'une chaîne de manutention	_____	P 6
Technique de la chaîne de manutention	_____	P 7
Symboles, unités et formules principales	_____	P 18
Les solutions techniques SEDIS	_____	P 19

CHAÎNES NORMALISÉES

CHAINES À AXES PLEINS

P 22

CHAÎNES STANDARDS DE NORME ISO

P 24

M 20	- dimensions générales, attaches et roues	_____	P 26
M 56	- dimensions générales, attaches et roues	_____	P 28
M 80	- dimensions générales, attaches et roues	_____	P 30
M 112	- dimensions générales, attaches et roues	_____	P 32
M 160	- dimensions générales, attaches et roues	_____	P 34
M 224	- dimensions générales, attaches et roues	_____	P 36
M 315	- dimensions générales, attaches et roues	_____	P 38
M 450	- dimensions générales, attaches et roues	_____	P 40
M 630	- dimensions générales, attaches et roues	_____	P 42
M 900	- dimensions générales, attaches et roues	_____	P 44

CHAÎNES STANDARDS DE NORME BS

P 46

M 22	- dimensions générales, attaches et roues	_____	P 48
M 35 (ZM34)	- dimensions générales, attaches et roues	_____	P 50
M 68 (ZM68)	- dimensions générales, attaches et roues	_____	P 52
M 100	- dimensions générales, attaches et roues	_____	P 54
M 140	- dimensions générales, attaches et roues	_____	P 56
M 200	- dimensions générales, attaches et roues	_____	P 58
M 270	- dimensions générales, attaches et roues	_____	P 60
M 400	- dimensions générales, attaches et roues	_____	P 62

CHAÎNES À PLAQUES DÉPORTÉES (TYPE MD)

Norme ISO	- dimensions générales, attaches	_____	P 64
Norme BS	- dimensions générales, attaches	_____	P 65

CHAÎNES À PLAQUES RACLOIR (TYPE MR)

Norme ISO	- dimensions générales, attaches	_____	P 66
Norme BS	- dimensions générales, attaches	_____	P 67

CHAÎNES DE NORME FRANÇAISE

Dimensions générales	_____	P 68
Attaches	_____	P 69

CHAINES À AXES CREUX

P 73

CHAÎNES DE NORME BS

MC 27 (ZM28) - dimensions générales, attaches et roues	_____	P 76
MC 55 (ZM54) - dimensions générales, attaches et roues	_____	P 78
MC 110 - dimensions générales, attaches et roues	_____	P 80

CHAÎNES DE NORME ISO

MC 56 - dimensions générales, attaches et roues	_____	P 82
MC 112 - dimensions générales, attaches et roues	_____	P 84

CHAINES À BLOCS

P 87

Type BM _____	P 88
Type B _____	P 89

CHAINES GALLE

P 93

Chaînes à plaques évidées (série DIN8150) _____	P 94
Chaînes à plaques droites - série Française _____	P 95
- série 1961 _____	P 96
- série haute sécurité _____	P 98
Chaînes Galle pour banc à étirer _____	P 99
Chaînes à mailles jointives d'équilibrage _____	P 100
Attaches spéciales pour chaîne Galle _____	P 101

CHAÎNES SPÉCIALES

AGROALIMENTAIRE

P 103

CHAÎNES POUR L'INDUSTRIE AGROALIMENTAIRE _____	P 104
CHAÎNES POUR FRUITS ET LÉGUMES _____	P 106
CHAÎNES POUR PRODUITS DE BOULANGERIE _____	P 108
CHAÎNES POUR PRODUITS LAITIERS _____	P 109
CHAÎNES POUR ALIMENTATION ANIMALE _____	P 110
CHAÎNES POUR ABATTOIRS _____	P 112
CHAÎNES POUR BOISSONS _____	P 116
CHAÎNES POUR SUCRERIES _____	P 118
Sucre de canne _____	P 118
Sucre de betterave _____	P 124

SOMMAIRE

URBAIN



P 130

CHAÎNES POUR ESCALIERS MÉCANIQUES ET TROTTOIRS ROULANTS	P 132
CHAÎNES POUR L'AUTOMOBILE	P 138
CHAÎNES POUR LE TRAITEMENT DES EAUX	P 148
CHAÎNES POUR LE TRAITEMENT DES DÉCHETS	P 154
CHAÎNES POUR TRAVAUX PUBLICS	P 156
CHAÎNES POUR BRIQUETERIE & TUILERIE	P 160

INDUSTRIES LOURDES



P 165

CHAÎNES POUR CIMENTERIE	P 166
CHAÎNES POUR PAPETERIE	P 178
CHAÎNES POUR SIDÉRURGIE	P 184

ÉNERGIE



P 192

CHAÎNES POUR BARRAGES	P 194
CHAÎNES POUR BIOMASSE	P 200

AUTRES INDUSTRIES



P 204

CHAÎNES POUR L'INDUSTRIE DU BOIS	P 206
CHAÎNES POUR PARCS D'ATTRACTIONS	P 210
CHAÎNES POUR TRANSPORT DE BAGAGES	P 212
CHAÎNES POUR L'INDUSTRIE DE L'ISOLATION	P 213

PIGNONS SPÉCIAUX

EXEMPLES DE PIGNONS SPÉCIAUX



P 214

ANNEXES

SCHÉMAS DE COTES	P 224
NOTES	P 232

GÉNÉRALITÉS

SEDIS
FRANCE

Généralités
TECHNIQUES

COMPOSITION D'UNE CHAÎNE DE MANUTENTION



AUTRES ATTACHES

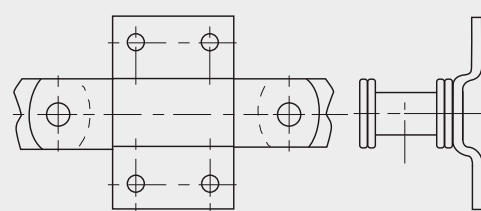
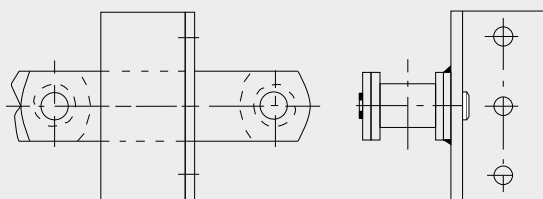

1 - TECHNIQUE DE LA CHAÎNE

Comme toutes les chaînes, les chaînes de manutention se composent d'articulations formées d'axes et de douilles reliées par des plaques. Elles se distinguent essentiellement par leur possibilité de recevoir divers moyens de fixation d'accessoires adaptés au mode de manutention utilisé et à la nature de la charge à déplacer. Leur pas, généralement important, n'est pas une caractéristique univoque mais peut être choisi dans une large gamme.

1.1- CHAÎNES DE MANUTENTION DE NORME ISO

CHAÎNES DE BASE

Les chaînes SEDIS sont conformes à la norme ISO 1977. Cette gamme est basée sur la résistance minimale à la traction, le pas, le type d'axe et de rouleau et les particularités des plaques. Ces diverses caractéristiques entrent dans leur désignation.

- La résistance minimale à la traction s'échelonne, selon une série basée sur les nombres normaux, de 20 à 900 kN.
- Les axes de ces chaînes sont généralement pleins, mais ils peuvent être creux destinés à la fixation d'accessoires ou d'entretoises reliant deux chaînes travaillant en parallèle.
- Le pas est à choisir selon les conditions d'utilisation, le genre de produit à transporter, la fréquence des accessoires, la place disponible, etc. Toutes les valeurs de pas établies également selon une série normale, ne sont pas réalisables. Des pas à des valeurs intermédiaires ou des pas en pouces peuvent être réalisés.

Ces chaînes de base peuvent être :

- ▶ **à douilles** pour des vitesses lentes (transporteurs, alimentateurs, racleurs) et dans certains cas précis où les accessoires de la chaîne sont porteurs, la chaîne devenant essentiellement un organe de traction.

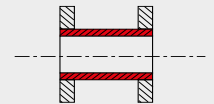

- ▶ **à rouleaux** dans les élévateurs où la vitesse de la chaîne est plus élevée et provoque des chocs à l'engrènement. Les rouleaux, en acier cémenté trempé ou autre traitement, protègent les douilles et évitent l'usure de la denture.

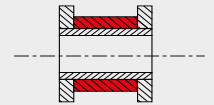

- ▶ **à galets** (rouleaux ayant un diamètre supérieur à la hauteur des plaques). Ils permettent à la chaîne de rouler sur une surface plane. Les galets peuvent être droits ou épaulés pour assurer un guidage latéral. Les galets droits ou épaulés sont fabriqués en acier traité.

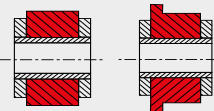

VARIANTES POUR APPUI ET ATTACHE DES CHARGES

En plus des axes creux il existe diverses variantes pour assurer, directement ou à l'aide d'accessoires, l'appui ou l'accrochage des charges transportées :

- **Plaques percées** avec un, deux ou trois trous pour recevoir des attaches ou des barres entretoises. Si celles-ci traversent la chaîne, il est nécessaire de pratiquer des dégagements sur la denture des roues.
- **Plaques déportées** dissymétriques permettant de poser directement les charges sur la chaîne roulant sur galets droits. Ces chaînes sont généralement utilisées en parallèle pour former un tapis et répartir les charges,
- **Plaques avec des attaches** réalisées soit par pliage ou sous forme d'équerres rapportées par soudure ou par rivetage :

- ▶ **attaches G** avec ou sans trous qui forment un plan de fixation parallèle aux plaques.

- ▶ **attaches F** qui forment un plan de fixation perpendiculaire aux plaques.

- ▶ **attaches K** à un ou plusieurs trous qui forment un plan de fixation perpendiculaire aux plaques avec choix de trois valeurs d'entraxe de trous (K2 à entraxe court, moyen et long), la largeur des attaches variant en conséquence. Ces attaches sont réalisables sur les maillons intérieurs, extérieurs, d'un côté ou des deux, selon une fréquence et une disposition à préciser à la commande.

- ▶ **attaches spéciales** peuvent être réalisées sur demande pour des quantités suffisantes.

TECHNIQUE DE LA CHAÎNE DE MANUTENTION

MAILLONS DE JONCTION

Il existe trois types de maillons de jonction :

► **à écrous auto-freïnés** : les deux axes sont rivés sur une plaque à une de leurs extrémités, l'autre extrémité recevant une plaque de jonction immobilisée par des écrous auto-freïnés.

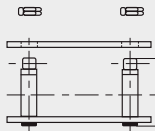

► **à axes goupillés** où la plaque de jonction est immobilisée par des goupilles afin de faciliter leur démontage. Pour certaines applications, nous pouvons livrer des chaînes avec des maillons extérieurs goupillés d'un côté.

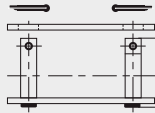

► **à axes rivés** où la plaque de jonction est immobilisée par un rivetage des axes après montage de la plaque.

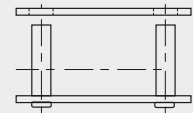

DÉSIGNATION

Les chaînes de manutention ISO à axes pleins sont désignées par la lettre M. Les chaînes à axes creux sont désignées par les lettres MC, celles à plaques déportées par les lettres MD, suivies des indications suivantes :

► leur **résistance minimale à la traction exprimée en kN**
 ► une **lettre** indiquant le **type de chaîne** :

- **B** pour les chaînes à douilles
- **P** pour les chaînes à galets droits traités
- **S** pour les chaînes à rouleaux
- **F** pour les chaînes à galets épaulés traités

► un nombre correspondant à **leur pas (en mm)**

Exemple : La chaîne **M160F200** est une chaîne de manutention normalisée à axes pleins, ayant une résistance minimale à la traction de 160 kN, des galets épaulés traités et un pas de 200mm.

Les plaques à trous sont à définir en clair sur la commande : intérieures, extérieures, nombre de trous, disposition et fréquence de ces plaques sur la chaîne.

1.2- CHAÎNES DE MANUTENTION DE NORME BS

Ces chaînes ont été conçues selon la **norme Anglaise** (BS 4116) en terme de **résistance à la traction et de dimensions**. Leur désignation est similaire à la gamme de manutention ISO. Chaque chaîne dispose des attaches suivantes : Plaques percées, plaques déportées, attaches K, raclours et axes creux.

- Chaînes BS - **norme Usine** : les dimensions et les pas sont métriques
- Chaînes BS - **norme Anglaise** : les dimensions et les pas sont impériaux.

1.3- CHAÎNES DE MANUTENTION SÉRIE FRANÇAISE

La particularité des chaînes série française repose sur leur **articulation (axe/douille) qui permet aux chaînes de supporter les à-coups et les chocs** parfois inévitables. Il existe trois séries de chaînes : légère, normale et haute résistance).

Les chaînes **haute résistance** (plaques traitées) sont utilisées pour des applications difficiles (efforts élevés, transport de produits abrasifs...).

Les **accessoires** des chaînes manutention série française sont : **attaches K, G et F**.

1.4- CHAÎNES À BLOCS

Les chaînes à blocs présentent une **résistance à la traction élevée sous un faible encombrement**. Elles sont utilisées pour la **manutention de corps lourds, abrasifs ou lorsque des chocs violents** sont prévus (banc d'étirage par exemple). Afin d'augmenter la durée de vie de la chaîne (meilleure résistance à l'usure), les blocs sont parfois bagués.

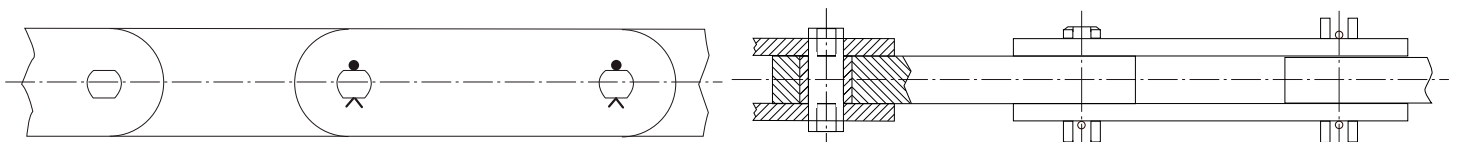

1.5- CHAÎNES GALLE

Les chaînes Galle sont composées de **maillles (ou de plaques) droites ou évidées et d'axes épaulés**. Les épaulements des axes maintiennent l'écartement entre les plaques et permettent l'engrènement sur le pignon. Les chaînes sont dites à simples, doubles ou triples mailles suivant la résistance à la traction souhaitée.

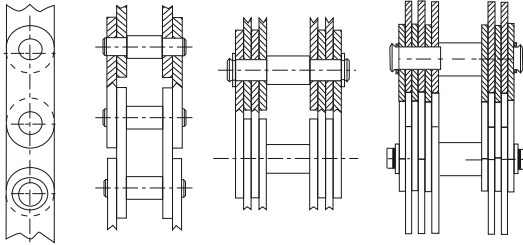

Les chaînes Galle peuvent transmettre des efforts variant de quelques centaines de Newtons à plus de mille kilo Newtons, la **vi-tesse quant à elle, ne doit pas excéder 20 m/min**.

Les chaînes Galle sont utilisées pour des transmissions à **faibles vi-tesse**s (banc d'étirage) ou pour assurer des **mouvements de va et vient** (monte-charge, vannes de barrages...).

1.6- ROUES ET PIGNONS

Les roues utilisées avec les chaînes de manutention sont en acier mécano-soudé ou en fonte. Les dentures sont normalement brutes de fonderie ou d'oxycoupage mais, sur demande, elles peuvent être livrées avec une denture taillée, ce qui est impératif lorsqu'on utilise des chaînes à douilles. Les moyeux sont déportés par rapport au plan de denture sauf spécification particulière précisant un moyeu symé- trique. Les roues peuvent être fournies alésées et rainurées. Dans le cas de clavette à pente sur moyeu déporté, l'entrée de la clavette est prévue côté denture sauf indication contraire.

NOMBRE DE DENTS ET DIMENSIONS

Les tableaux de données dimensionnelles précisent les nombres de dents réalisés couramment. Mais, sur demande, nous pouvons fournir des roues ayant un nombre de dents différent. Ces tableaux donnent égale- ment les principales dimensions des roues pour les pas les plus courants :

- **diamètre primitif D_p** et **diamètre extérieur D_e**
- **diamètre de moyeu D_m** et sa **largeur L**
- **côte a : position du plan de la denture** des roues à moyeu dissymétrique
- **largeur de denture** normale et pour galet épaulé
- **diamètre mini d et maxi D d'alésage**
- **poids** approximatif

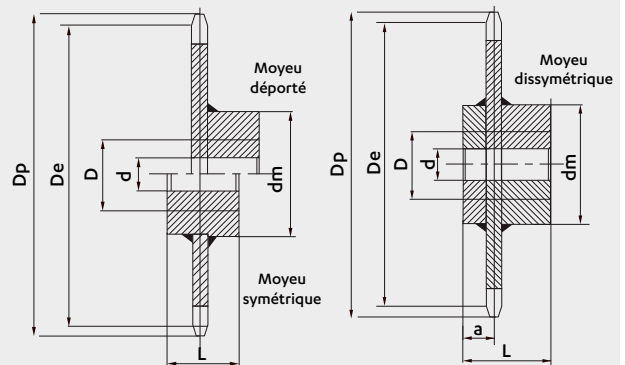

2 - MODE DE TRAVAIL DES CHAÎNES DE MANUTENTION

Une installation de manutention comprend une roue motrice, comme dans le cas de la transmission de puissance. L'effort sur la chaîne provient de la masse et des divers frottements de la charge à transporter et de la chaîne elle-même.

2.1- APPUI DE LA CHAÎNE

La chaîne peut être soutenue entre les roues de diverses façons :

► la chaîne glisse sur un guide **en appui sur le chant de ses plaques**

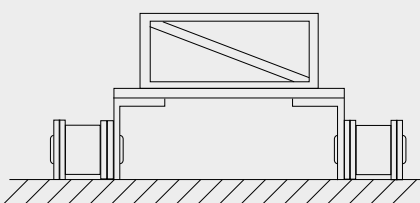

► la chaîne roule sur un guide **en appui sur ses rouleaux** ou plus généralement **sur ses galets** droits ou épaulés

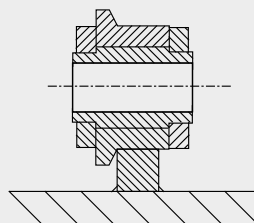

► la chaîne est **soutenue par une ou plu- sieurs roues folles** soit lisses soit dentées **en appui sur le chant des plaques ou sur les galets**. Configuration utilisée pour le brin mou uniquement. L'appui de la chaîne au niveau du brin tendu et du brin mou ne sont pas forcément identiques.

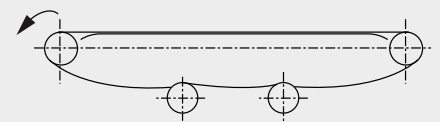

Dans le cas d'une installation verticale, on peut éventuellement se passer de tout dispositif de soutien et de guidage de la chaîne qui est alors suspendue sur la roue supérieure généralement motrice.

TECHNIQUE DE LA CHAÎNE DE MANUTENTION

2.2- NATURE DE LA CHARGE

Les charges transportées sont de nature très variée ce qui conduit à une grande diversité des installations de manutention :

► **La charge est continue sur toute la longueur** du transporteur, cette charge étant :

• **du vrac** (charbon, grains, etc...)

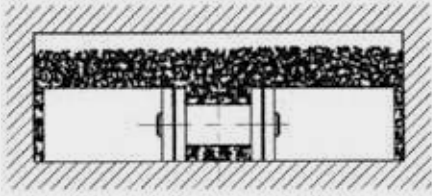

• **des objets distincts mais jointifs** (cartons, caisses, etc...)

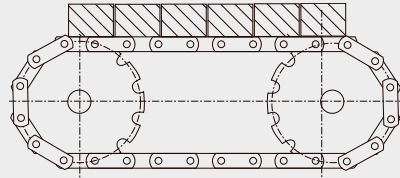

► **La charge est discontinue**. Ce sont des objets répartis plus ou moins régulièrement le long du transporteur

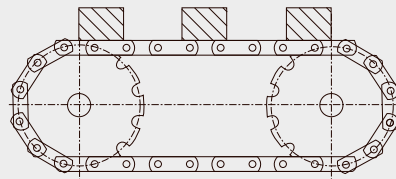

2.3- SUPPORT DE CHARGE

Indépendamment de la nature de la charge, celle-ci peut être supportée pendant son transport de différentes façons :

► **La charge n'est pas supportée par la chaîne** qui n'a alors qu'un rôle de traction. La charge repose sur une surface de guidage sur laquelle elle glisse ou roule. Ce cas se rencontre le plus souvent dans le cas de transport en goulotte de vrac dans lequel la chaîne est noyée.

► **La charge est supportée par la chaîne :**

- soit **directement**, généralement grâce aux plaques déportées,
- soit **à l'aide de divers accessoires** accrochés par l'un des moyens décrits au paragraphe précédent (axes creux, plaques à trous, attaches K, etc).

2.4- PARCOURS

L'origine et la valeur des efforts s'exerçant sur la chaîne dépendent non seulement des modes d'appui de la chaîne et du support de la charge, mais aussi de la nature du parcours de celle-ci :

► **Parcours rectiligne horizontal** (cas le plus simple) :

En principe les efforts de traction sur la chaîne ne proviennent que du frottement :

- **glissement et/ou roulement** des deux brins de la chaîne sur ses guides,
- **frottement** éventuel de la charge sur ses appuis,

De plus, la chaîne est chargée perpendiculairement à sa direction par les masses (chaîne et charge), effort qui peut s'exercer sur les galets.

► **Parcours rectiligne incliné** : Les efforts indiqués précédemment sont à pondérer :

- aux frottements s'ajoute l'**élévation de la masse**,
- la masse ne s'exerce que par sa composante normale

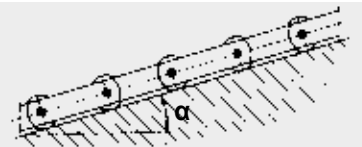

► **Parcours courbe** : Les lois de la mécanique permettent de calculer l'effet de la courbure du guide sur le frottement de la chaîne. Celui-ci n'est à prendre en considération que pour de faibles rayons de courbure et de fortes déviations.

► **Parcours mixte** : Bien entendu, une même installation peut comporter des secteurs de parcours combinant les configurations décrites.

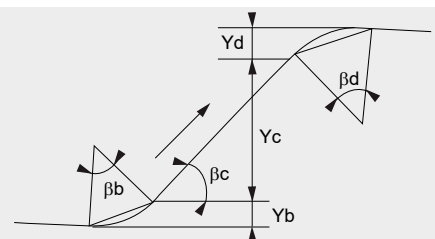

2.5- AUTRES CONDITIONS DE TRAVAIL

Différentes conditions de travail peuvent venir s'ajouter aux conditions de base décrites ci-dessus. Il faut en tenir compte lors de la description des conditions d'utilisation de la chaîne (paragraphe suivant). Il s'agit essentiellement de paramètres mécaniques mais aussi de la nature de l'environnement.

► **Dragage** : Un effort supplémentaire s'exerce sur la chaîne lorsque la charge du transporteur s'effectue par dragage comme cela se trouve fréquemment dans les élévateurs à godets.

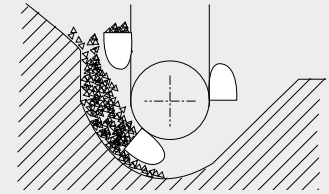

► **A-coups** : Indépendamment des à-coups pouvant survenir au démarrage, l'arrivée des charges sur le transporteur en marche peut également provoquer des surcharges dont il faut tenir compte.

► **Torsion** : Les efforts exercés sur la chaîne ne doivent pas avoir de composante de torsion. Il n'est pas toujours possible de l'éviter complètement. Il faudra alors en tenir compte.

► **Effet polygonal** : Lorsque le nombre de dents des roues est petit, ce qui est souvent le cas en manutention, leur forme polygonale provoque des oscillations transversales et des variations de vitesse qui peuvent occasionner des surcharges et être prohibitives dans certaines conditions.

► **Vitesse** : Les masses en mouvement étant généralement élevées, la valeur moyenne et les variations de la vitesse de la chaîne sont des paramètres importants. Le tableau ci-contre indique les valeurs de vitesse couramment utilisées dans les principales utilisations des chaînes de manutention.

Utilisation de la chaîne	Vitesse
Transporteur à palettes bois ou métal	0,10 à 0,50 m/s
Élévateur vertical à godets espacés	0,60 à 1,75 m/s
Élévateur incliné à godets espacés	0,60 à 0,95 m/s
Élévateur vertical à godets continu	0,30 à 0,70 m/s
Élévateur incliné à godets continu	0,15 à 0,40 m/s
Transporteurs à barrettes	0,10 à 0,60 m/s
Élévateur à balancelles	0,10 à 0,30 m/s
Transporteur à racloirs	0,20 à 0,50 m/s

► **Environnement** : Il n'est pas rare que les chaînes de manutention travaillent dans un environnement difficile. Il s'agit généralement d'agression chimique (humidité, vapeurs acides, etc) et de conditions de température (haute ou basse).

3 - SÉLECTION D'UNE CHAÎNE DE MANUTENTION

3.1- PROCESSUS DE SÉLECTION

- **Rassembler le maximum de données** en particulier :
 - le **mode de travail** de la chaîne doit être parfaitement défini en se référant aux diverses possibilités exposées précédemment.
 - **masses en jeu** (y compris celle de la chaîne qui sera estimée en premier lieu), frottements de la chaîne et de la charge transportée, longueurs, angles, éléments d'une éventuelle courbure, etc...
- **Calculer les efforts** s'exerçant sur la chaîne :
 - les **efforts de traction** dus aux masses et aux frottements (ainsi qu'à une éventuelle courbure) provoquent des contraintes de traction dans les plaques et de cisaillement dans les axes ainsi qu'une pression de contact entre axes et douilles).
 - les **efforts normaux** (dus aux masses et à une éventuelle courbure) qui provoquent une pression de contact entre les rouleaux (ou les galets) et les douilles d'une part, la surface d'appui d'autre part.
- Effectuer le **choix de la chaîne** en fonction de son **mode de travail et du résultat des calculs** selon l'un ou plusieurs des critères suivants :
 - **résistance à la traction** de la chaîne,
 - **résistance à l'usure** de ses **articulations** et de ses **galets**.
- **Reprendre les calculs** en **introduisant la masse de la chaîne sélectionnée** si cette masse est sensiblement différente de la masse estimée lors des premiers calculs.
- **Arrêter les détails techniques de réalisation de l'installation** en se référant aux préconisations exposées au paragraphe 3.8. et en s'assurant que toutes les conditions de travail prévues initialement n'ont pas évolué au point de remettre en cause les calculs.

3.2- CALCULS DES EFFORTS

FORMULES GÉNÉRALES

Tous les symboles et unités dans les formules suivantes sont rappelés dans le chapitre "symboles, unités et principales formules"

► **Effort de traction maximal** en Newton (à l'entrée de la roue motrice) :

$$F_t = (P_t - P_m) \sin \alpha + (P_t \cdot f + P_m \cdot f') \cos \alpha + F_p$$

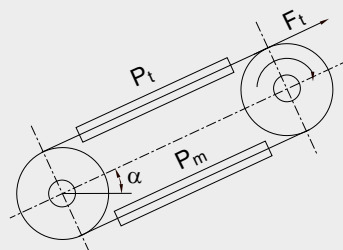

► **Effort normal maximal** en Newton (appui sur la surface de guidage) :

$$F_n = P_g \cdot \cos \alpha$$

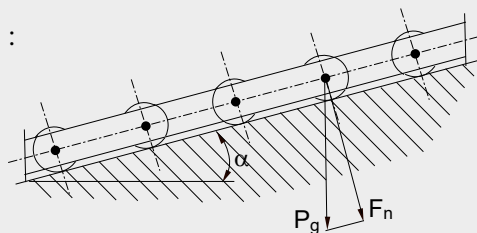

Avec :

- P_t et P_m : les poids totaux (en N) supportés respectivement par le brin tendu et le brin mou (voir chapitre 3.6)
- f et f' : les coefficients de frottement rencontrés sur le brin tendu et sur le brin mou (voir chapitre 3.7)
- α : l'angle (en degré) de la direction moyenne de la chaîne avec l'horizontale (valeur positive pour la montée)
- P_g : le poids maximal (en N) s'exerçant sur le galet
- F_p : l'effort caténaire (en N) sur le brin mou s'il n'est pas soutenu, donné par la relation ci-dessous (pour un entraxe E et une flèche h) :

$$F_p = P_m \left(\frac{E}{8h} + \frac{h}{E} \right)$$

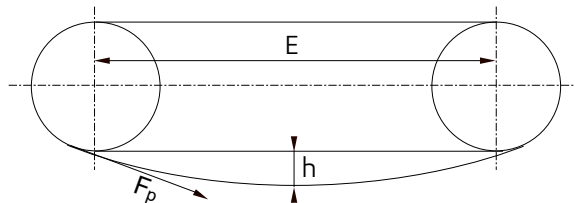
► **Influence d'une courbure**

En première approximation généralement suffisante, lorsque la direction de la chaîne est infléchi d'un angle β (en radian) sur une rampe avec un coefficient de frottement f , il suffit d'apporter une correction aux efforts calculés avec les formules ci-dessous.

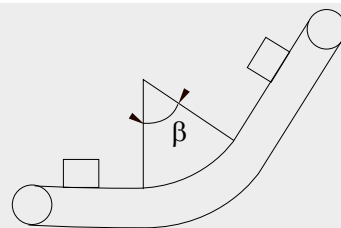

Corrections : - multiplier F_t par $e^{\beta f}$
- multiplier F_n par : $(1 + e^{2\beta f} - 2e^{\beta f} \cos \beta)^{0.5}$

3.3- SÉLECTION POUR UNE TENUE À LA TRACTION

Il s'agit d'une vérification, car dans les installations de manutention, ce ne sont que dans les cas exceptionnels où les chaînes sont soumises à d'importants efforts continus ou par à-coups que l'on peut craindre leur défaillance par rupture avant qu'intervienne leur usure.

On calcule l'effort maximal F_t sur la chaîne avec les relations données au chapitre précédent. Cet effort doit être corrigé pour tenir compte des conditions de fonctionnement. On a pour le **coefficient k**, les valeurs suivantes :

- à coups modérés $k = 1,2$
- à coups violents $k = 1,4$
- dragage $k = 1,4$

On vérifie alors que la résistance à la traction R_r soit supérieure à 5 fois l'effort corrigé F_{tc} . On appelle K_g le coefficient de sécurité (ici il est au moins égal à 5).

3.4- SÉLECTION POUR TENUE À L'USURE DES ARTICULATIONS

Pour les durées de vie généralement recherchées dans les applications industrielles (50 000 heures) et/ou lorsque l'environnement est agressif (poussière abrasive, par exemple), les risques de défaillance des chaînes ont leur origine dans l'usure des pièces en frottement, en particulier les axes sur les douilles.

Pour éviter l'usure des articulations (avec allongement anormal de la chaîne perturbant son fonctionnement) et pour éviter leur grippage provoquant un accroissement de la puissance nécessaire, il faut **limiter la pression de contact dans les articulations**.

► **Pression dans les articulations** : $P_a = \frac{F_t}{S_a}$ N/mm² ou MPa

► **Surface d'articulation** (avec un axe de diamètre d_a et une douille de longueur l_d) : $S_a = d_a \cdot l_d$ mm²

► **Pression admissible pour des conditions normales de durée de fonctionnement et d'entretien** (lubrification) : $P_a < 35 \text{ MPa}$

ON CHOISIT UNE CHAÎNE AYANT UNE SURFACE D'ARTICULATION AU MOINS ÉGALE À LA VALEUR DONNÉE PAR LA RELATION : $S_a > \frac{F_t}{35}$

Nous consulter pour des conditions de fonctionnement plus sévères.

3.5- SÉLECTION POUR TENUE À L'USURE DES GALETS

Lorsque les charges supportées par les galets de la chaîne (directement ou non) sont importantes, c'est leur usure qui risque de limiter la durée de vie de la chaîne.

Les galets supportent la composante normale F_n qui se calcule par la relation donnée au chapitre 3.2 éventuellement corrigée par les effets d'une courbure.

Pour la détermination de la valeur moyenne de P_g on utilise le calcul des poids indiqué au chapitre 3.6 en rapportant ces poids au pas p de la chaîne.

$$P_g = P_t \cdot \frac{P}{E} = \left[P_c + \frac{P_{ac} + P_u}{n_c} \right] \times \frac{P}{E}$$

n_c = nombre de chaînes en parallèle sur le convoyeur. Mais localement P_g peut être nettement supérieur à la valeur moyenne.

Au poids de la chaîne et des accessoires, il faut ajouter le **poids de la charge utile P** :

► **Charge utile appliquée directement sur l'articulation** (axe creux ou dépassant comme figure **a** ci-dessous) **ou appliquée sur les plaques** (plaques à trous ou à équerres) :

• **Sur maillons consécutifs (b)** : $P_g = \frac{P}{n_c}$

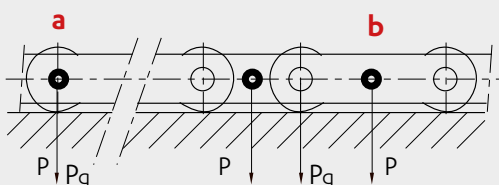

• **Sur un maillon isolé** : $P_g = \frac{P}{2n_c}$

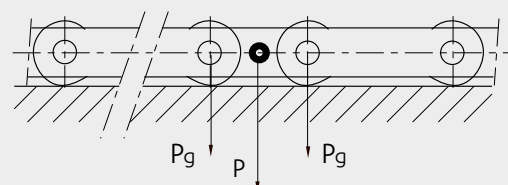

- **Charge utile P de longueur L sur une chaîne de pas p :**

$$P_g = \frac{P \cdot p}{L \cdot n_c}$$

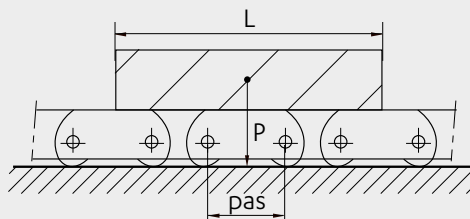

- **Pression de contact douilles/galets :** $P_g = \frac{F_n}{S_g}$ MPa

- **Surface de contact en mm² d'une douille de diamètre extérieur dd et d'un galet de longueur lg :** $S_g = d_d \cdot l_g$ mm²

La pression admissible pour des conditions normales de fonctionnement (longueur de la chaîne et sa vitesse) et d'entretien (lubrification) :

- Pour un galet en acier non traité : $P_g < 2$ MPa
- Pour un galet en plastique (POM) : $P_g < 2,2$ MPa
- Pour un galet en acier traité : $P_g < 2,5$ MPa
- Pour un galet en acier cémenté : $P_g < 3$ MPa

3.6- POIDS INTERVENANT DANS LES FORMULES

- **Le poids P_c de la chaîne (en N)** qui se déduit de sa masse linéique M_c (en kg/m) donnée dans le catalogue, de l'accélération de la pesanteur g (environ 9,81 m/s²) et de la longueur du brin qu'on peut considérer égale à l'entraxe E (en mm) des roues :

$$P_c = M_c \cdot g \cdot E$$

- **Le poids P_{ac} des accessoires (en N)** non inclus dans celui de la chaîne qui se déduit de leur poids unitaire P_{uac} (en N), de leur distance l_{ac} (en m) et de la longueur E du brin :

$$P_{ac} = P_{uac} \cdot \frac{E}{l_{ac}}$$

- **Le poids P_u de la charge transportée.** Différents cas possibles :

- **Charges distinctes de poids unitaire** P_u (en N) distantes de l_u (en m) :

$$P_u = p_u \cdot \frac{E}{l_u}$$

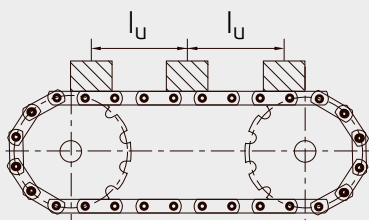

- **Charges continue (vrac ou objets) de masse linéique** M_u (en kg/m) :

$$P_u = M_u \cdot g \cdot E$$

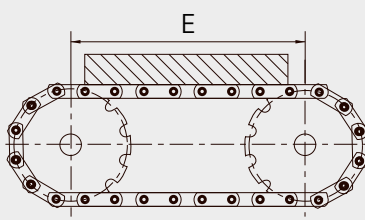

- **Charges distinctes ou continues dont on connaît le débit pondéral Q** (en N/min) ou le nombre N_o d'objets de poids P_u à transporter par minute à la vitesse v (en m/mn) :

$$P_u = Q \cdot \frac{E}{v}$$

OU

$$P_u = N_o \cdot p_u \cdot \frac{E}{v}$$

S'il y a n_c chaînes travaillant en parallèle :

• **Brin tendu :** $P_t = P_c + \frac{(P_{ac} + P_u)}{n_c}$

• **Brin mou :** $P_m = P_c + \frac{P_{ac}}{n_c}$

3.7- FROTTEMENTS

Les coefficients de frottement f et f' correspondant respectivement au frottement du brin tendu et celui du brin mou (cf chapitre 3.2) sont :

- à choisir directement dans le **tableau 1** dans le cas du **glissement de la chaîne sur ses plaques** :

$$f \text{ ou } f' = f_1$$

- à établir en fonction des coefficients donnés dans le **tableau 2** et des diamètres des pièces en contact, dans le cas du **roulement de la chaîne sur ses galets** de diamètre extérieur D_{ext} et d'alésage D_{int} :

$$f \text{ ou } f' = \frac{f_2 \cdot D_{int} + f_3 \cdot \sqrt{D_{ext}}}{D_{ext}}$$

Dans le cas du transport en vrac, c'est le frottement du produit transporté dans la goulotte qui intervient, celui de la chaîne étant généralement négligeable. Le tableau 2 donne la densité et le coefficient de frottement de quelques matériaux généralement manutentionnés en vrac.

Tableau 1

Paramètres de frottement		Minimum: surfaces lisses et lubrifiées	Maximum: surfaces rugueuses et sèches
Glissement des plaques	sur un guide acier	$f_1 = 0,08$	$f_1 = 0,40$
	sur un guide plastique	$f_1 = 0,10$	$f_1 = 0,40$
Glissement entre douille et rouleau ou galet		$f_2 = 0,10$	$f_2 = 0,20$
Roulement d'un rouleau ou d'un galet	sur un guide acier	$f_3 = 0,05$	$f_3 = 0,10$
	sur un guide plastique	$f_3 = 0,07$	$f_3 = 0,15$

Tableau 2

Matériaux glissant dans une goulotte en acier	Densité apparente	Coefficient de frottement de la matière f	Matériaux glissant dans une goulotte en acier	Densité apparente	Coefficient de frottement de la matière f
Argile	0.77	0.63	Carbonate de calcium	0.88	0.49
Amiante	0.19	0.58	Chlorure d'ammonium	0.67	0.79
Calcaire	1.00	0.47	Charbon de bois	0.44	0.41
Ciment	0.94	0.54	Charbon	0.30	0.53
Chaux	1.53	0.46	Bois de pin	0.70	0.41
Minerais d'aluminium	0.83	0.55	Copeaux de bois	0.36	0.74
Minerais de fer	2.99	0.47	Orge	0.39	0.71
Minerais de nickel	0.92	0.45	Riz - blé	0.77	0.40
Minerais de plomb	3.026	0.77	Sucre	0.68	0.47
Minerais de zinc	1.93	0.79	Polyéthylène	0.34	0.52
Ferrailles - Riblons	0.54	0.73	Poudre de caoutchouc	0.39	0.53
Scories	0.90	0.48	Poudre de chrome	1.14	0.51

3.8- PRÉCONISATIONS POUR LA CONCEPTION DE L'INSTALLATION

► **Nombre de dents des roues :**

Les chaînes de manutention ayant généralement un pas assez grand pour permettre aux plaques de recevoir des accessoires, le concepteur voudra réduire le nombre de dents des roues pour limiter leur encombrement. Or l'effet polygonal devient sensible en deçà de 12 dents et même au delà pour une vitesse de rotation importante.

D'autre part, **pour une roue ayant un nombre de dents peu élevé et un pas important, se conformer aux indications du catalogue en ce qui concerne le diamètre maximal du moyeu afin d'éviter son interférence avec les plaques.**

► **Réglage de l'entraxe :**

L'entraxe doit être réglable pour différentes raisons:

- faciliter le montage de la chaîne,
- assurer son entretien et compenser son allongement dans le temps.

Un **système de rattrapage de jeu** doit être prévu, soit à :

- vis (figure ci-contre)
- ressorts
- contrepoids
- vérins

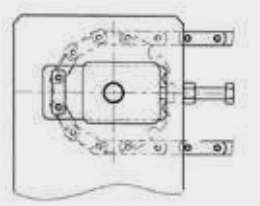

ATTENTION : Par principe, la chaîne fonctionne sans tension dans le brin mou car l'entraînement par les roues est positif. Cependant, dans certains cas particuliers, une tension est nécessaire. **La valeur de l'effort de tension ne doit pas dépasser 10% de l'effort utile dans la chaîne ou 1% de la Résistance à la traction.**

► **Soutien et guidage des brins**

• **Le brin tendu** qui généralement porte la charge est soutenu en glissant ou en roulant sur une surface de guidage. Ne pas oublier d'utiliser des galets épaulés pour les grands entraxes et en cas d'effort transversal.

• **Le brin mou** peut être soutenu par glissement puisqu'il est moins chargé, mais on peut également utiliser le roulement sur galet (s'ils existent) ou aussi un soutien par une série de roues folles. L'absence de soutien ne s'emploie que pour de faibles entraxes car l'effort caténaire devient prohibitif pour les entraxes importants. En tout état de cause, la flèche ne doit pas dépasser 0,4 % de l'entraxe. Cette condition peut nécessiter un effort de tension trop important si le brin n'est pas soutenu.

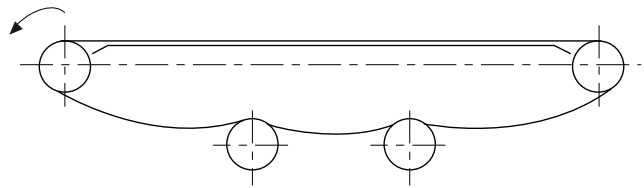
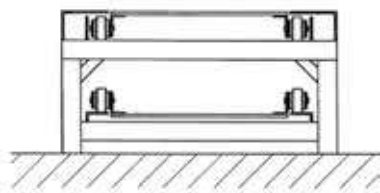

Sur les deux brins l'engagement de la chaîne sur les roues doit être réalisé avec soin : **le guidage doit être parfaitement aligné avec la denture.** Prévoir un **arrondi sur l'extrémité du guide** pour faciliter l'entrée de la chaîne.

► **Défaut d'alignement des roues :** (avec b_1 : largeur intérieure du maillon intérieur de la chaîne)

$< b_1 \div 2$: pour des longueurs inférieures à 10m

$< b_1$: pour des longueurs supérieures à 10m

► **Défaut de parallélisme des plans de denture :** Les pignons doivent être parallèles ($< 40'$)

► **Tolérance sur la longueur des chaînes de manutention :** Entre 0 et + 0,25 %

La tolérance entre 2 chaînes peut être réduite si celles-ci travaillent en parallèle et sont réunies par des traverses ou autres accessoires (le préciser à la commande).

4 - LUBRIFICATION

4.1- BUTS

- Interposer un fluide entre les surfaces frottantes (figure ci-contre) :
axe/douille, axe/plaque, douille/rouleau, plaque/plaque ou rouleau, etc...
Dans le but de **diminuer leur usure et éviter le grippage**.
- Protéger la chaîne contre la corrosion
- Atténuer le bruit en s'interposant entre les surfaces soumises aux chocs
- Evacuer les calories provenant de l'énergie dissipée en frottement.

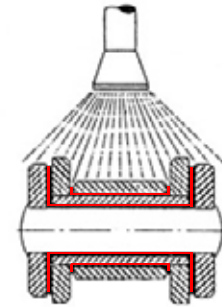

4.2- MODE D'APPLICATION

Le mode d'application est en fonction de l'utilisation. Les différentes applications en manutention peuvent être regroupées en 2 types:

LUBRIFICATION MANUELLE (pinceau, burette, etc...)



LUBRIFICATION AU GOUTTE À GOUTTE



On utilise souvent ces deux modes mais également des dispositifs automatiques par balais lécheurs, pulvérisation ou projection.

4.3- FRÉQUENCE DES APPLICATIONS

La fréquence et le débit des applications sont à établir avec les fournisseurs de lubrifiants ou de systèmes de lubrification.

4.4- OÙ LUBRIFIER ?

► **Longitudinalement**: dans une zone où les articulations sont sous faible charge afin de faciliter la pénétration du lubrifiant (a & b: zones recommandées)

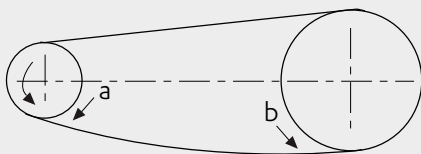

► **Transversalement**: entre les plaques pour alimenter en lubrifiant les articulations et entre les plaques intérieures et les rouleaux et galets.

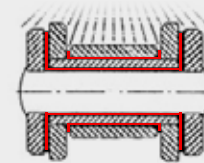

4.5- QUEL LUBRIFIANT UTILISER ?

Le lubrifiant doit être adapté aux conditions de fonctionnement. Dans la majorité des cas, on utilise une huile minérale de viscosité choisie en fonction de la température de fonctionnement :

Viscosité en fonction de la température de fonctionnement

Température de fonctionnement (°C)	Grades de viscosité recommandés (ISO -VG)
-15 à 0 °C	15 à 32
0 à 50°C	46 à 150
50 à 80°C	220 à 320

L'utilisateur doit trouver un compromis entre une trop faible viscosité qui favorise l'évacuation du lubrifiant par gravité ou force centrifuge et une viscosité trop forte qui empêche le lubrifiant de cheminer jusqu'aux surfaces en frottement. Il pourra orienter son choix en consultant le guide de la lubrification des chaînes mécaniques édité par le CETIM.

Pour les cas spéciaux, en particulier lorsque toute lubrification est prohibée, consultez-nous.

SAUF RECOMMANDATION DE NOTRE PART, LA GRAISSE EST ABSOLUMENT PROHIBÉE.

SYMBOLES, UNITÉS ET PRINCIPALES FORMULES

SYMBOLES ET UNITÉS

Description	Symbole	Unité	Description	Symbole	Unité
Angle avec l'horizontale	α	radian	Accélération de la pesanteur (= environ 9,81)	g	m/s
Angle d'inflexion de la chaîne	β	radian	Masse linéique de la chaîne	M_c	kg/m
Coefficient de frottement global : brin tendu	f	-	Masse linéique de la charge continue	M_u	kg/m
Coefficient de frottement global : brin mou	f'	-	Nombre de chaînes en parallèle sur le convoyeur	n_c	-
Diamètre d'axe	d_a	mm	Pas de la chaîne	p	mm
Diamètre extérieur de la douille	d_d	mm	Poids de la chaîne	P_c	N
Diamètre primitif de roue dentée	D_p	mm	Poids des accessoires	P_{ac}	N
Distance entre accessoires	l_{ac}	m	Poids unitaire des accessoires	P_{uac}	N
Effort de traction	F_t	N	Poids supporté par un galet	P_g	N
Effort normal	F_n	N	Poids de la charge transportée	P_u	N
Effort centrifuge	F_p	N	Poids total supporté par le brin tendu	P_t	N
Entraxe	E	m	Poids total supporté par le brin mou	P_m	N
Flèche du brin mou	h	mm	Pression dans les articulations	p_a	MPa
Longueur de douille	l_d	mm	Surface d'articulation	S_a	mm ²
Longueur du galet	l_g	mm	Surface douille/galet	S_g	mm ²

FORMULES PRINCIPALES

► Effort maximal de traction : $F_t = (P_t - P_m) \sin \alpha + (P_t \cdot f + P_m \cdot f') \cos \alpha + F_p$

► Poids d'un brin de chaîne (tendu ou mou) : $P_c = M_c \cdot g \cdot E$

► Poids des accessoires : $P_{ac} = P_{uac} \cdot \frac{E}{l_{ac}}$

► Poids du brin tendu : $P_m = P_c + \frac{P_{ac} + P_u}{n_c}$

► Poids du brin mou : $P_m = P_c + \frac{P_{ac}}{n_c}$

► Pression dans les articulations : $P_a = \frac{F_t}{S_a}$

EXEMPLES D'APPLICATIONS

LA CHAÎNE ET LA MATIÈRE GLISENT DANS LA GOULOTTE :

► Effort maximal de traction : $F_t = P_t \cdot f + P_m \cdot f_1$ ou $F_t = (P_c \cdot P_u) \cdot f + P_c \cdot f_1$

Avec f : coefficient de frottement de la matière transportée dans la goulotte & f₁ : coefficient de glissement des plaques de la chaîne dans la goulotte.

LES CHAÎNES ROULENT, LA CHARGE EST PORTÉE :

► Effort maximal de traction : $F_t = P_c + \left[\frac{P_u + P_{ac}}{n_c} \right] \cdot f + \left(\frac{P_c + P_{ac}}{n_c} \right) \cdot f'$

Avec f et f' : les coefficients de roulement qui sont en fonction de l'alésage et du diamètre extérieur du galet.

L'effort normal du galet est : $P_g = \frac{P \cdot P_u}{L \cdot n_c}$ (avec L : longueur de la charge)

SOLUTIONS CONTRE L'USURE

CONDITIONS STANDARDS D'UTILISATION

► Cémentation - trempe :

La cémentation est un traitement thermo-chimique d'enrichissement superficiel en carbone. Cette cémentation est suivie d'une trempe pour obtenir un **durcissement superficiel** de la couche cémentée et permettre **l'amélioration de la résistance à l'usure**.

Toutes nos chaînes standards ont des axes et des douilles cémentés trempés, des plaques en acier au carbone soudable et des **rouleaux et galets trempés** pouvant être **cémentés trempés sur demande** pour plus de résistance à l'usure.

CONDITIONS DIFFICILES (PROBLÈMES DE FROTTEMENTS ET GRIPPAGE)

► Mos2 :

Les axes sont traités au Mos2 pour favoriser le rodage et diminuer l'usure. Ce traitement **limite les frottements dans l'articulation et réduit le grippage**. Nous consulter.

APPLICATIONS SÉVÈRES (ABRASION, DÉCHETS...)

► **AXES DELTA®** : Quand une résistance supérieure à l'usure et à l'abrasion des articulations est souhaitée, pour une durée de vie accrue de la chaîne.

Les axes DELTA® sont traités thermo-chimiquement pour atteindre une **dureté en surface de 2 à 3 fois supérieure** à celle d'une cémentation trempe, pour une **résistance inégalée à l'abrasion et à l'usure**. (1800 Vickers comparée à 700 Vickers pour une cémentation classique).

COMPARAISON DE DURETÉ (EN VICKERS)

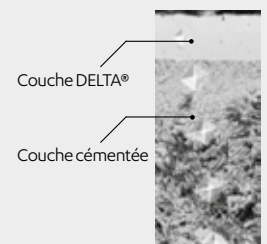
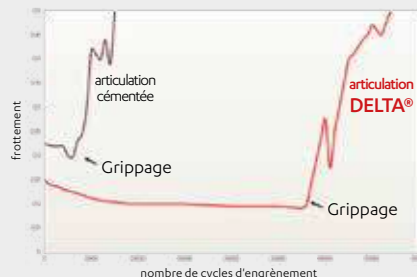
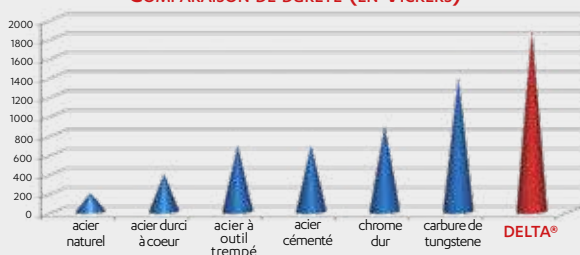

- Réduction considérable du frottement dans les articulations pour **repousser au plus loin le grippage**.
- Protection supplémentaire à la corrosion des axes grâce à son inertie chimique, garantissant ainsi une **meilleure tenue à l'usure dans le temps**.

En plus des axes, il est possible de **traiter les douilles** pour apporter une résistance supplémentaire à l'usure de la chaîne : nous consulter.

**LES SERVICES TECHNIQUES SEDIS PEUVENT VOUS PRÉCONISER
LA CHAÎNE ET LES TRAITEMENTS LES PLUS ADAPTÉS
À VOTRE APPLICATION.**

N'HÉSITEZ PAS À NOUS CONSULTER ET NOUS ENVOYER VOTRE CAHIER DES CHARGES !

LES SOLUTIONS TECHNIQUES SEDIS

SOLUTIONS CONTRE LA CORROSION

APPLICATIONS NÉCESSITANT UNE PROTECTION ANTICORROSION

► Zingage :

Traitement électrolytique qui permet l'amélioration de la résistance à la corrosion grâce au dépôt en surface d'une couche de zinc : pour des applications nécessitant une protection anticorrosion minimale

D'autres types de zingages sont possibles sur demande (galvanisation à chaud...). Nous consulter.

ATTENTION : Ne pas utiliser des roues en acier inoxydable avec les chaînes zinguées pour éviter toute corrosion par effet de pile.

APPLICATIONS SÉVÈRES NÉCESSITANT UNE PROTECTION ANTICORROSION RENFORCÉE

► **TRAITEMENT ANTICORROSION SEDIS :** Pour toute application sévère où une résistance supérieure à la corrosion est nécessaire, et qui ne permet pas l'utilisation d'une chaîne standard ou zinguée.

Les pièces métalliques de la chaîne (hors axes) sont protégées contre la corrosion par un revêtement minéral à base de zinc et d'aluminium lamellaire. C'est le Zinc qui s'oxyde préférentiellement à la place de l'acier :

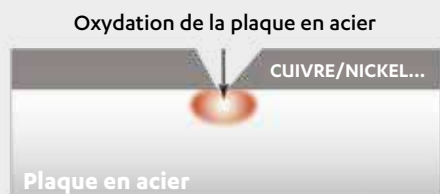

TENUE DU TRAITEMENT ANTICORROSION EN BROUILLARD SALIN SUIVANT ASTM B117

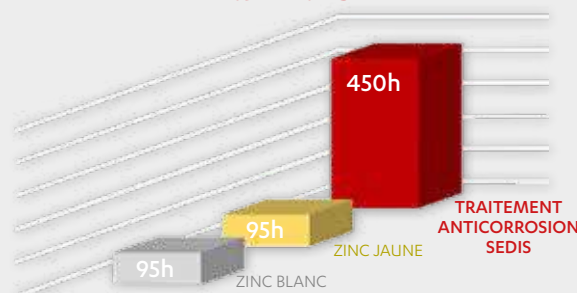

La **résistance à la corrosion** de ce traitement SEDIS est nettement supérieure aux autres traitements classiques comme le zingage. Ses meilleures performances sont dues à sa caractéristique de protection cathodique.

ATTENTION :

Ne pas utiliser des roues en acier inoxydable avec les chaînes traitées anticorrosion pour éviter toute corrosion par effet de pile.

Ce traitement anticorrosion des pièces peut être associé aux axes Delta® pour allier protection anticorrosion et résistance à l'usure pour une durée de vie supérieure.

► **Acier inoxydable:**

C'est la présence de chrome dans l'acier qui lui confère une résistance accrue à la corrosion.

Nous pouvons proposer tous types d'aciers inoxydables selon la problématique de votre application (corrosion, usure...) Consultez-nous.

**LES SERVICES TECHNIQUES SEDIS PEUVENT VOUS PRÉCONISER
LA CHAÎNE ET LES TRAITEMENTS LES PLUS ADAPTÉS
À VOTRE APPLICATION.**

N'HÉSITÉZ PAS À NOUS CONSULTER ET NOUS ENVOYER VOTRE CAHIER DES CHARGES !

SOLUTIONS SANS MAINTENANCE

Dans de nombreuses applications la lubrification de la chaîne est difficile voire impossible. Exemples :

- **Risque de projection d'huile** avec endommagement des produits transportés
- **Risque d'incendie** si l'huile de lubrification peut venir au contact d'une flamme ou de produits à haute température
- **Fonctionnement en milieu fluide** (eau en particulier),
- **Risque de pollution par l'huile** de lubrification

APPLICATIONS OÙ LA LUBRIFICATION EST DIFFICILE OU IMPOSSIBLE

► CHAÎNE VERTE® Autolubrifiante

Une chaîne standard aura une durée de vie limitée si elle n'est pas lubrifiée correctement.
La solution est donc la **chaîne VERTE® qui fonctionne sans lubrification**, grâce à ses **bagues composites auto-lubrifiantes** placées entre les axes et les douilles et/ou entre les douilles et galets/rouleaux.

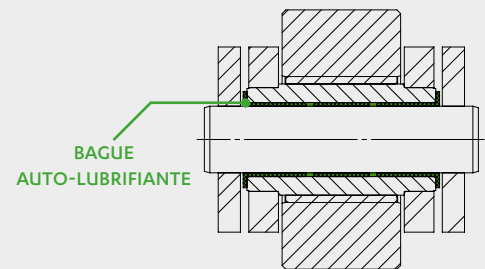

TOUTE SÉLECTION DE CHAÎNE VERTE® ADAPTÉE À L'UTILISATION SERA EFFECTUÉE PAR LE SERVICE TECHNIQUE SEDIS SELON LE CAHIER DES CHARGES DE L'APPLICATION, CONFORMÉMENT AUX CARACTÉRISTIQUES DE FONCTIONNEMENT ET AUX BESOINS À REMPLIR.

Les douilles composites de la chaîne VERTE peuvent être associées avec les axes Delta® et le traitement anti-corrosion SEDIS pour plus de performance et de résistance.

Dans ce cas : les roues destinées à ces chaînes sont soit en **acier zingué, ou zingué bichromaté, à denture traitée** avec une légère **lubrification** pour éviter leur usure prématurée. On peut également utiliser des **roues avec dents rapportées en plastique** si aucune lubrification des pignons n'est permise.

ATTENTION : Ne pas utiliser des roues en acier inoxydable avec les chaînes VERTE® traitées anticorrosion.

► Dans des **applications encore plus sévères chimiquement** (fromageries, nucléaire, ...) il est possible de réaliser des **chaînes VERTE® en acier inoxydable (austénitiques, martensitiques, ferritiques)**. Les roues dans ce cas sont soit en acier inoxydable de même nature ou en plastique. Nous consulter.

APPLICATIONS SANS MAINTENANCE NE PERMETTANT PAS L'UTILISATION DE LA CHAÎNE VERTE®

► **Chaînes à joints** : Lorsque l'application ne permet pas l'utilisation d'une chaîne VERTE® (à cause de la pression ou de la vitesse par exemple), l'utilisation de **joints** (toriques, V-ring, O-ring...) entre les plaques intérieures et extérieures permet **d'étanchéifier l'articulation** vis-à-vis de l'environnement extérieur pour y **maintenir le lubrifiant**. La maintenance est donc évitée.

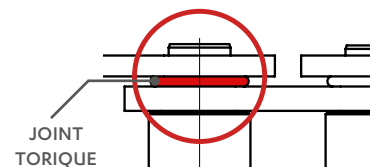

► **Graissage axial** : Des graisseurs peuvent être intégrés dans les axes de la chaîne afin de distribuer la lubrification dans les articulations. Ce procédé permet une lubrification de la chaîne par l'intérieur vers l'extérieur. **Cette solution peut être associée aux joints pour plus d'étanchéité vis-à-vis de l'environnement.**

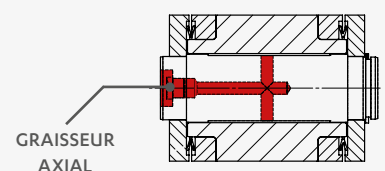

CHAÎNES NORMALISÉES





Chaînes à
AXES PLEINS

NOUVELLE GAMME MANUTENTION

NOUVEAU

ACIERS À HAUTE RÉSISTANCE MÉCANIQUE



RÉSISTANCE ET DURETÉ
de la matière **améliorée**



CHARGES DE RUPTURE
augmentées
(voir tableau page suivante)



MEILLEURE TENUE
à l'**usure**

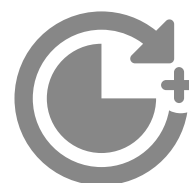

DURÉE DE VIE
optimisée

RIVETAGES RENFORCÉS

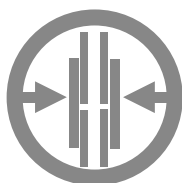

TENUE LATÉRALE
améliorée en utilisation intensive

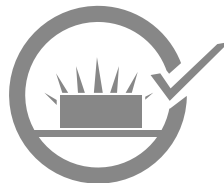

TENUE RENFORCÉE
aux **chocs** et au **désalignement**

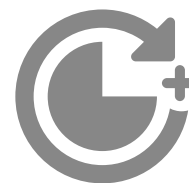

DURÉE DE VIE
optimisée

Références sedis :

M

80

P

100

TYPE DE CHAÎNE	RÉSISTANCE À LA TRACTION	TYPE D'ARTICULATION	PAS DE LA CHAÎNE
M MANUTENTION À AXES PLEINS MC MANUTENTION À AXES CREUX MD MANUTENTION À PLAQUES DÉPORTÉES MR MANUTENTION À RACLOIRS	Rr minimale de la chaîne en kN selon la norme ISO Ex: 80 kN	B CHAÎNE À DOUILLES S CHAÎNE À ROULEAUX P CHAÎNE À GALETS LISSES TRAITÉS F CHAÎNE À GALETS ÉPAULÉS TRAITÉS	Pen mm Ex: 100mm

Dimensions en mm

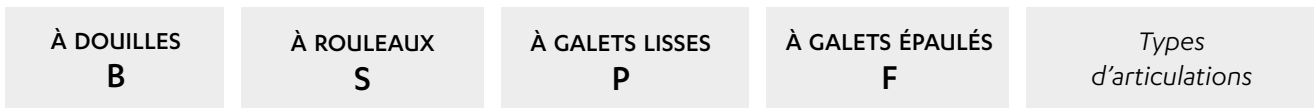
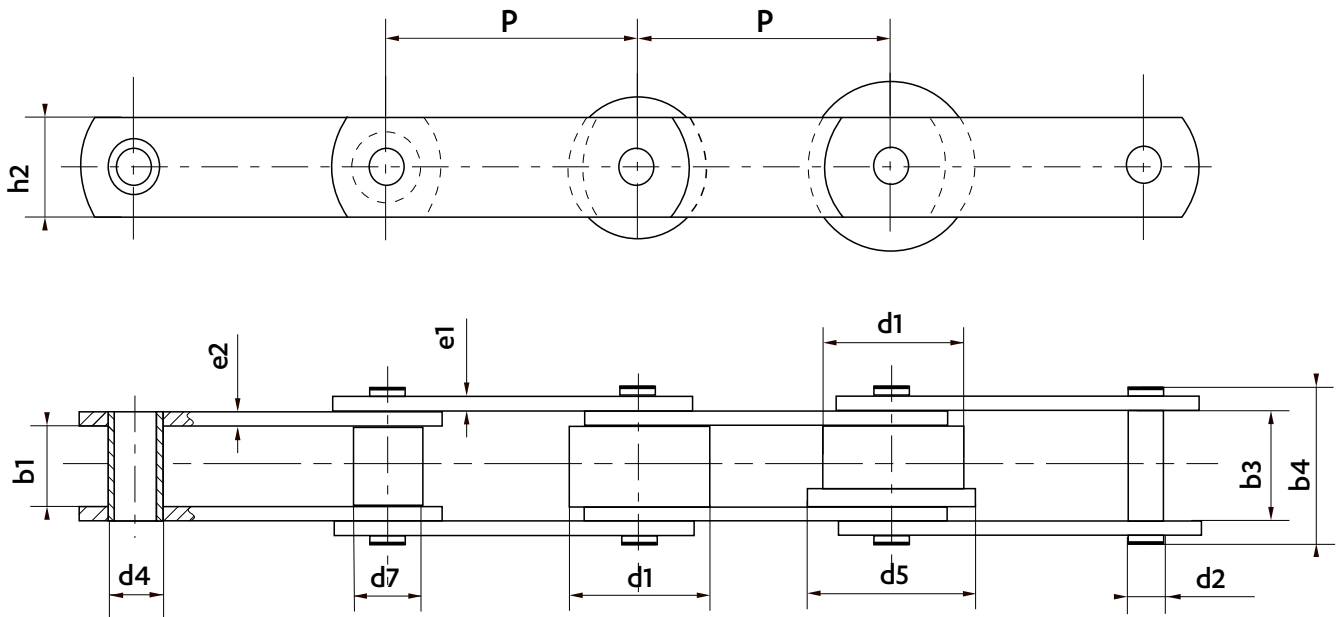

NOUVEAU

Chaîne	Pas (pas intermédiaires sur demande)											PLAQUES		ARTICULATION				LARGEUR			Résistance à la traction norme ISO Rr min. kN	Résistance à la traction Nouvelle gamme SEDIS Rr min. kN				
	40	50	63	80	100	125	160	200	250	315	400	500	630	Hauteur	Epaisseur	Ø Axe	Ø Douille	Ø Rouleau	Ø Galet	Ø Galet épaulé			entre plaques intérieures	entre plaques extérieures	sur axes rivés	
	nom.	nom.	nom.	nom.	nom.	nom.	nom.	nom.	nom.	nom.	nom.	nom.	nom.	h2	e1	e2	d2	d4	d7	d1			d5	b1	b3	b4
M 20	♦													17	2,5	2,5	6	9	12,5	25	32	15,5	22,5	30,6	20	20
M 56			♦											30	4	4	10	15	21	42	50	23,2	33,6	47,4	56	65
M 80				♦										35	5	5	12	18	25	50	60	28	39,6	55,4	80	100
M 112					♦									40	5	6	15	21	30	60	70	31	45,7	62	112	130
M 160						♦								50	6	7	18	25	36	70	85	36	52,7	72	160	200
M 224							♦							60	6	8	21	30	42	85	100	42	60,8	81,2	224	270
M 315								♦						70	8	10	25	36	50	100	120	48	70,8	94,2	315	420
M 450									♦					80	10	12	30	42	60	120	140	55,5	82,9	112,5	450	570
M 630										♦				100	12	15	36	50	70	140	170	66	97	131,5	630	630
M 900											♦			120	15	16	44	60	85	170	210	78	113	155	900	900

 Réalisable
 Livraison possible sous 15 jours
 ♦ Chaînes réalisables seulement à douilles et à rouleaux

LES CHAÎNES DE MANUTENTION DE NORME ISO PEUVENT ÊTRE RÉALISÉES AVEC :

AXES DELTA® ANTI-USURE	REVÊTEMENT ANTICORROSION	CHAÎNE VERTE SANS LUBRIFICATION
----------------------------------	------------------------------------	---

Plus d'informations pages 19 à 21.

CHAÎNES DE NORME ISO 1977 - M20

Dimensions en mm

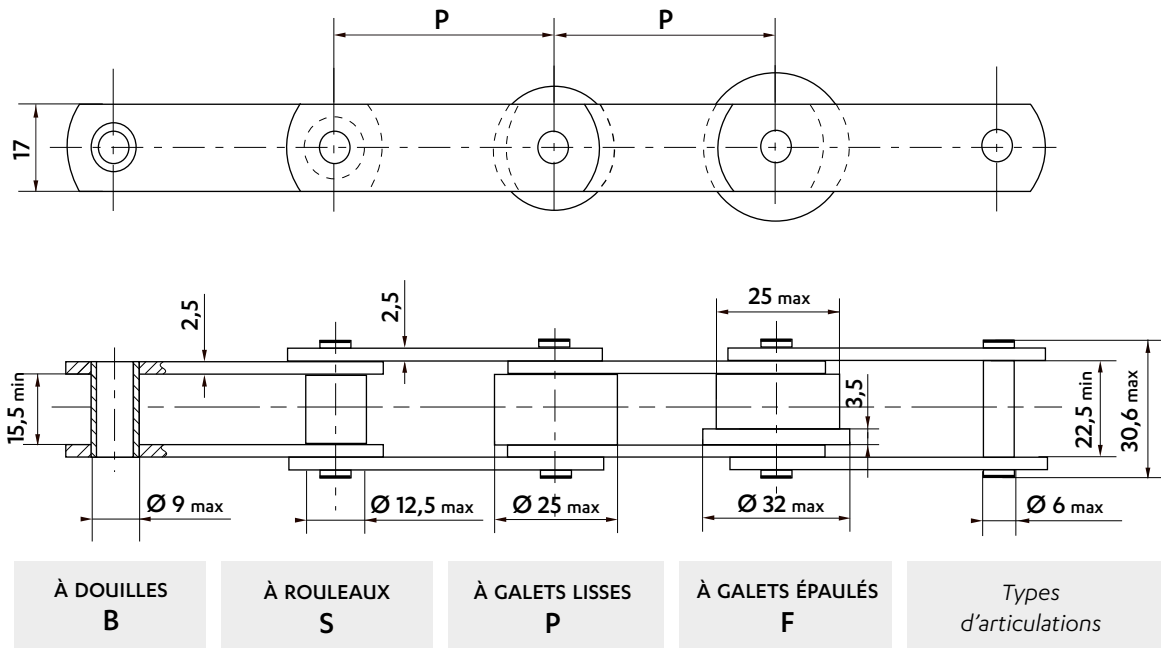

Des galets en divers matériaux et de dimensions différentes peuvent être fournis.

ATTACHES TYPE K - PLAQUES PLIÉES

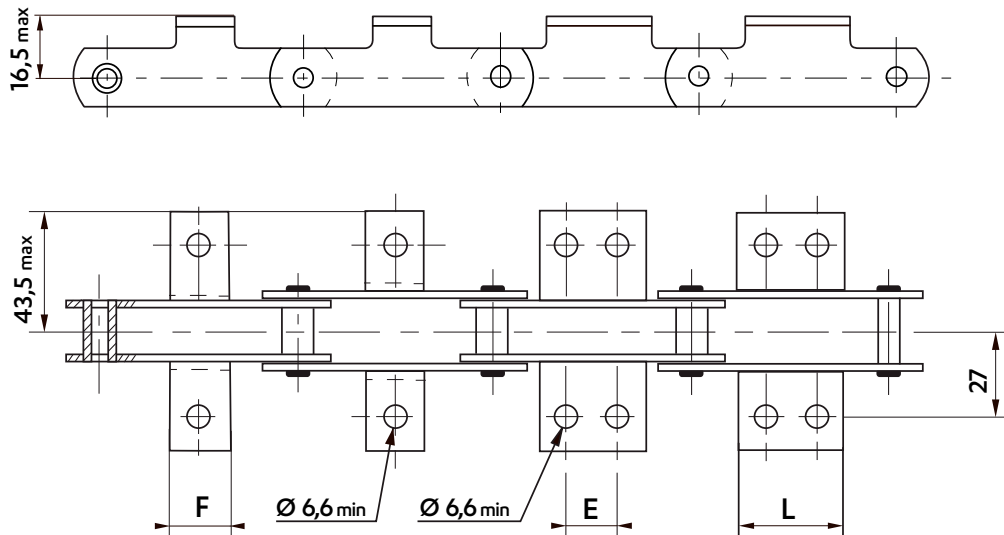

Disposition des attaches à la demande : attaches d'un seul côté ou des 2 côtés de la chaîne, sur maillons extérieurs ou intérieurs.

Pas	Dimensions des attaches (mm)								Poids de la chaîne (Kg/m)				Poids de l'attache (Kg/pièce)			
	K1 F	K2C E	K2M L		K2L E		K2L L		Douilles	Rouleaux	Galet lisse	Galet épaulé	K1	K2C	K2M	K2L
50	23	-	-	-	-	-	-	-	1,2	1,3	2,2	2,4				
63	36	20	36	-	-	-	-	-	1,1	1,2	1,9	2,0				
80	53	20	53	35	53	-	-	-	1,0	1,1	1,6	1,7	0,02	0,04	0,06	0,07
100	73	20	73	35	73	50	73	-	0,9	1,0	1,4	1,5				
125	98	20	98	35	98	50	98	-	0,9	1,0	1,3	1,4				
160	133	20	133	35	133	50	133	-	0,8	0,9	1,2	1,3				

Les pas intermédiaires sont sur demande

Dimensions en mm

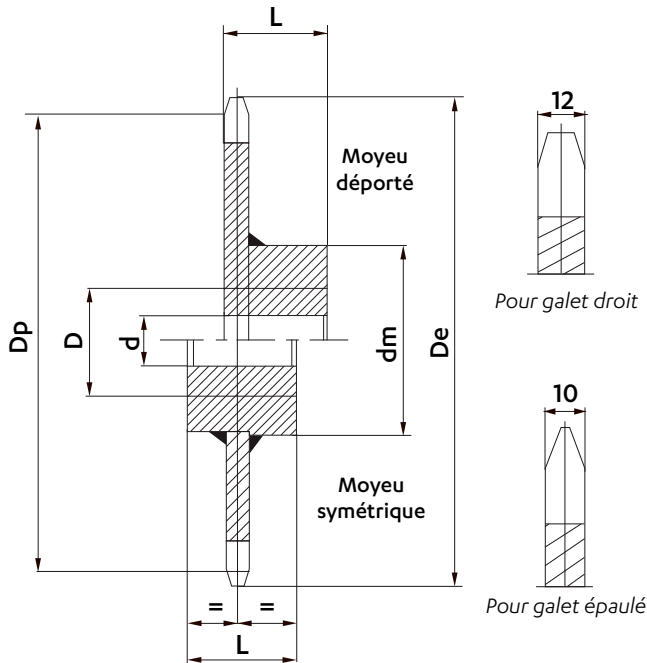
ROUES STANDARDS

Fournies en acier mécano-soudé ou en fonte dans certains cas.

Denture brute d'oxycoupage ou de fonderie, denture taillée pour chaîne à douille.

Elles peuvent être fournies alésées et rainurées.

Pour les roues à moyeu déporté l'entrée de la clavette forcée est prévue côté denture, sauf indication contraire.

- Nous réalisons sur demande :**
- des roues à denture taillée
 - des roues d'un nombre de dents différent
 - des roues spéciales

Pas	Nombre de dents	Dimensions (mm)						Masse (kg/p)
		Dp	De	d	D	Dm	L	
50	8	130,65	136	24	50	80	50	3
	10	161,80	168	24	50	80	50	3
	12	193,18	200	24	50	80	50	4
	16	256,29	266	24	60	90	60	5
63	8	164,62	172	24	50	80	50	3
	10	203,87	210	24	50	80	50	4
	12	243,41	253	24	50	80	60	5
	16	322,93	332	24	60	90	70	8
80	8	209,04	214	24	50	80	50	5
	10	258,88	268	24	60	90	60	6
	12	309,09	318	24	60	90	70	7
	16	410,06	420	24	70	100	80	12
100	8	261,31	270	24	60	90	70	6
	10	323,61	334	24	60	90	70	8
	12	386,37	396	24	70	100	80	9
	16	512,58	524	24	70	100	80	14

MAILLONS DE JONCTION

REF N° 208
Maillon de jonction goupillé

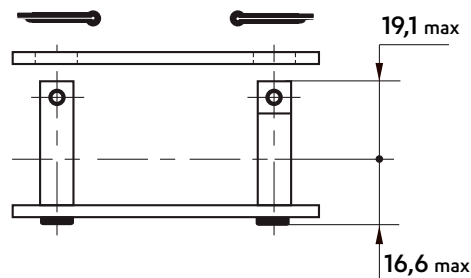
PLAQUES PERCÉES

Sur plaques extérieures et intérieures

1 TROU

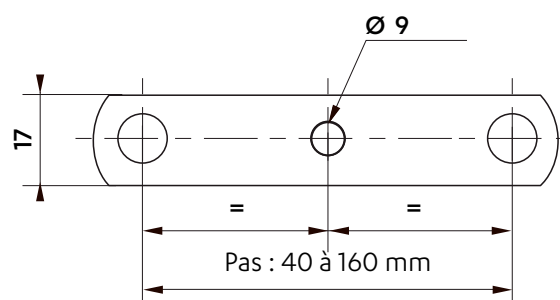

CHAÎNES DE NORME ISO 1977 - M56

Dimensions en mm

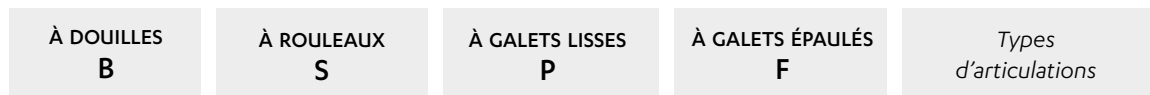
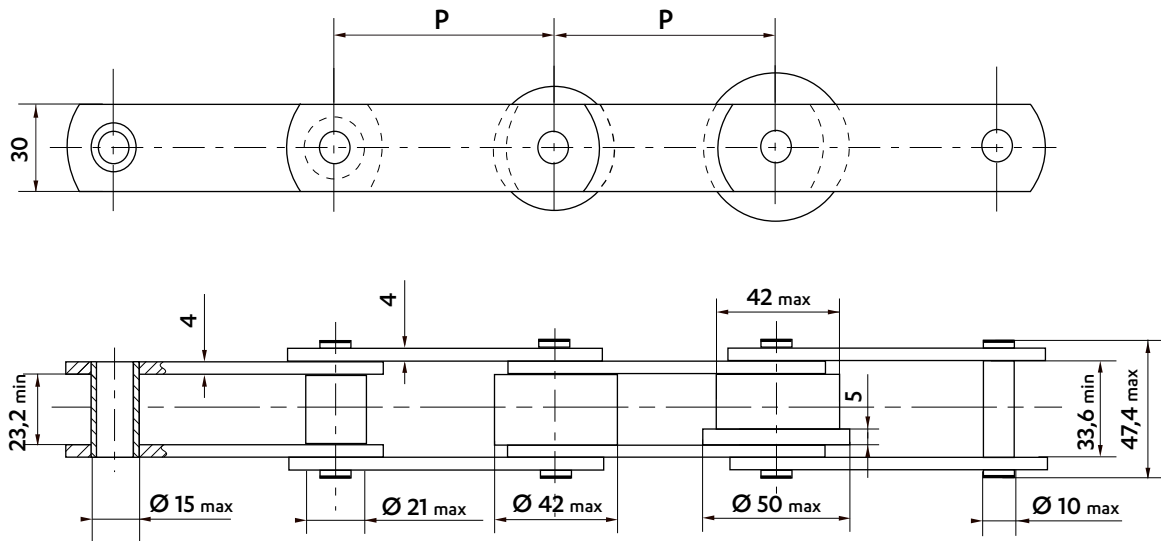

Des galets en divers matériaux et de dimensions différentes peuvent être fournis.

ATTACHES SOUDÉES TYPE K1 - K2 -40X40X4

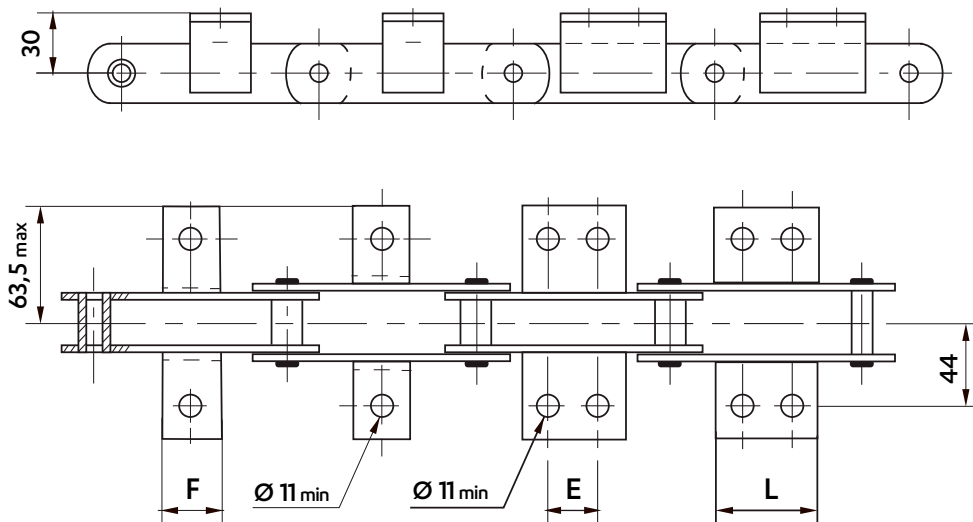

Disposition des attaches à la demande : attaches d'un seul côté ou des 2 côtés de la chaîne, sur maillons extérieurs ou intérieurs.

Pas	Dimensions des attaches (mm)								Poids de la chaîne (Kg/m)				Poids de l'attache (Kg/pièce)			
	K1 F	K2C E L		K2M E L		K2L E L		Douilles	Rouleaux	Galet lisse	Galet épaulé	K1	K2C	K2M	K2L	
63	♦	♦						3,6	4	-	-					
80	30	♦						3,2	3,6	5,8	6,3					
100	40	25	53					3,0	3,2	5,0	5,4					
125	40	25	53	50	78			2,7	3,0	4,4	4,7	0,08	0,15	0,21	0,31	
160	40	25	53	50	78	85	113	2,6	2,7	3,8	4,1					
200	40	25	53	50	78	85	113	2,4	2,6	3,4	3,6					
250	40	25	53	50	78	85	113	2,3	2,4	3,1	3,3					

■ Livraison possible sous 15 jours ♦ Non standard : réalisable sur demande.

Les pas intermédiaires sont sur demande

Dimensions en mm

ATTACHES SOUDÉES TYPE G

Pas	l3	b2	b14	l2	d11	e	h5	Masse unitaire
100	55			30				0,23
125	55	90	60	30	9	5	35	0,23
160	70			40				0,30

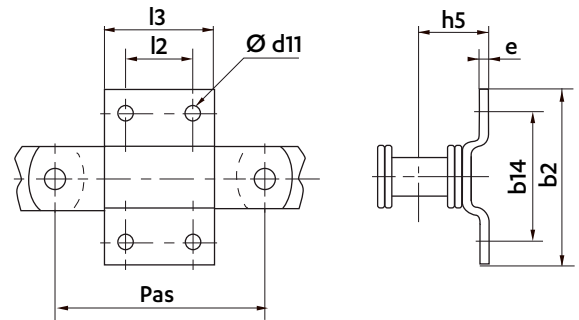
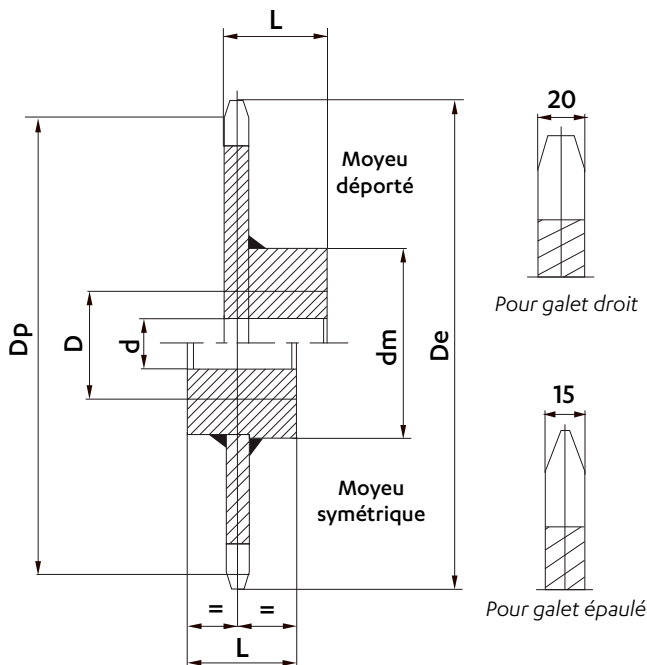
ROUES STANDARDS

Fournies en acier mécano-soudé ou en fonte dans certains cas.

Denture brute d'oxycoupage ou de fonderie, denture taillée pour chaîne à douille.

Elles peuvent être fournies alésées et rainurées.

Pour les roues à moyeu déporté l'entrée de la clavette forcée est prévue côté denture, sauf indication contraire.

- Nous réalisons sur demande :
- des roues à denture taillée
 - des roues d'un nombre de dents différent
 - des roues spéciales

Pas	Nombre de dents	Dimensions (mm)						Masse (kg/p)
		Dp	De	d	D	Dm	L	
100	8	261,31	275	30	80	120	80	13
	10	323,61	340	30	80	120	80	14
	12	386,37	404	30	100	150	100	23
	16	512,58	530	30	100	150	100	30
125	8	326,63	340	30	80	120	80	15
	10	404,51	420	30	100	150	100	24
	12	482,96	500	30	100	150	100	28
	16	640,72	658	40	120	170	120	44
160	8	418,09	432	30	100	150	100	25
	10	517,77	534	30	100	150	100	30
	12	618,19	635	40	120	170	120	41
	16	820,12	836	40	120	170	120	56
200	8	522,62	536	30	100	150	100	31
	10	647,22	660	40	120	170	120	44
	12	772,74	788	40	120	170	120	52
	16	1025,16	1042	40	140	190	140	82

Livraison possible sous 15 jours

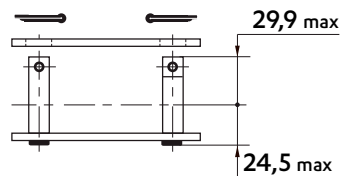
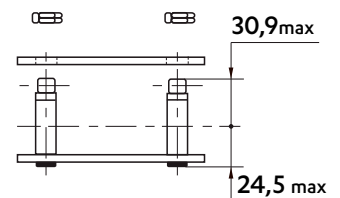
MAILLONS DE JONCTION
REF N° 208
 Maillon de jonction goupillé

REF N° 209
 Maillon de jonction à écrous

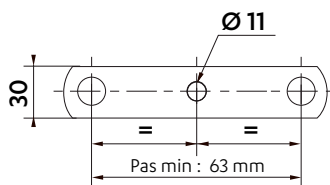
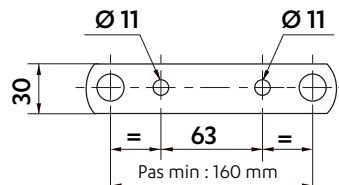
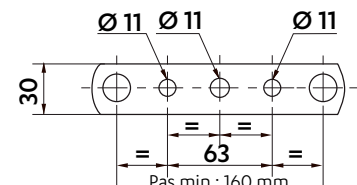
PLAQUES PERCÉES

Sur plaques extérieures et intérieures

1 TROU

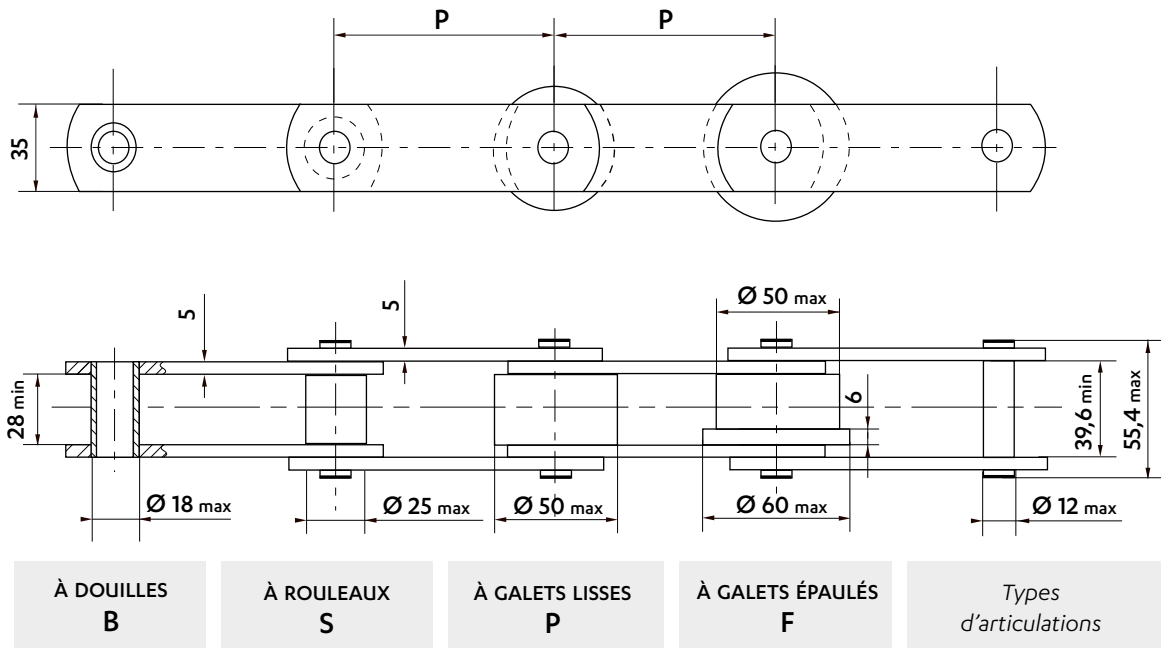
2 TROUS

3 TROUS

CHAÎNES DE NORME ISO 1977 - M80

Dimensions en mm



Des galets en divers matériaux et de dimensions différentes peuvent être fournis.

ATTACHES SOUDÉES TYPE K1 - K2 - 45X45X4,5

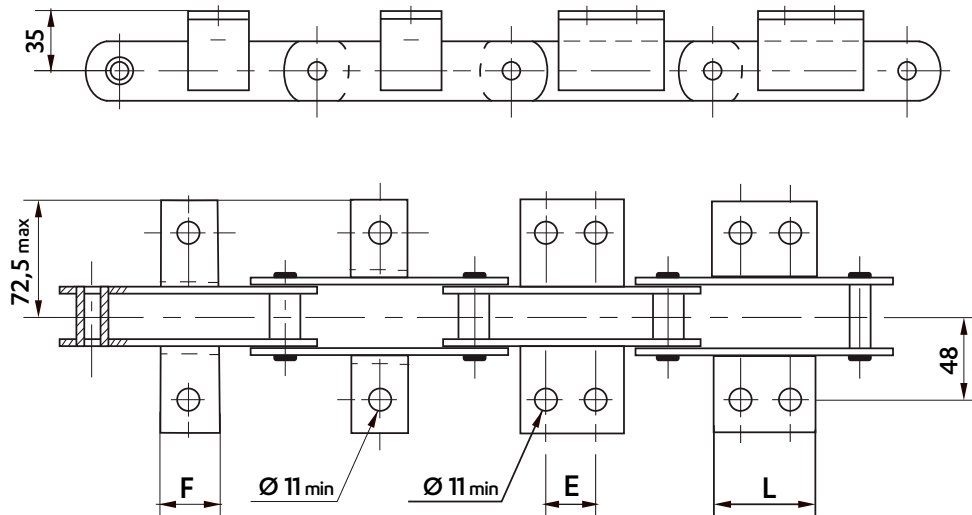

Disposition des attaches à la demande : attaches d'un seul côté ou des 2 côtés de la chaîne, sur maillons extérieurs ou intérieurs.

Pas	Dimensions des attaches (mm)								Poids de la chaîne (Kg/m)				Poids de l'attache (Kg/pièce)			
	K1		K2C		K2M		K2L		Douilles	Rouleaux	Galet lisse	Galet épaulé	K1	K2C	K2M	K2L
80	◆	◆	◆	◆	◆	◆	◆	◆	4,4	5,0	8,1	9,1				
100	40	◆	◆	◆	◆	◆	◆	◆	4,0	4,4	7,0	7,8				
125	40	50	78	◆	◆	◆	◆	◆	3,7	4,0	6,2	6,8				
160	40	50	78	85	113	◆	◆	◆	3,4	3,7	5,4	5,8	0,1	0,26	0,38	0,50
200	40	50	78	85	113	125	153	◆	3,2	3,4	4,8	5,2				
250	40	50	78	85	113	125	153	◆	3,0	3,2	4,4	4,7				
315	40	50	78	85	113	125	153	◆	2,9	3,0	4,0	4,2				

◆ Livraison possible sous 15 jours ◆ Non standard : réalisable sur demande.

Les pas intermédiaires sont sur demande

Dimensions en mm

ATTACHES SOUDÉES TYPE G

Pas	l3	b2	b14	l2	d11	e	h5	Masse unitaire
100	55			30				0,26
125	55	100	70	30	9	5	38	0,26
160	70			40				0,32

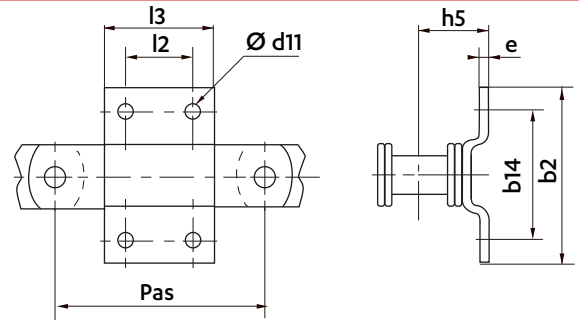
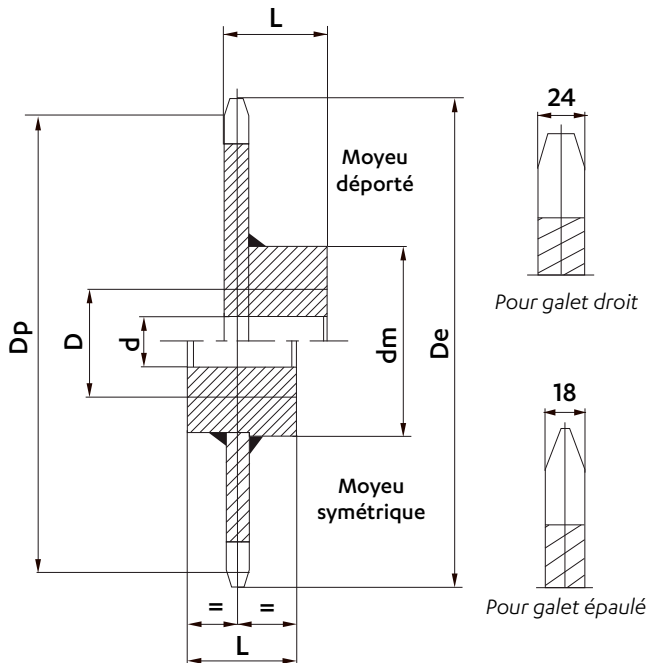
ROUES STANDARDS

Fournies en acier mécano-soudé ou en fonte dans certains cas.

Denture brute d'oxycoupage ou de fonderie, denture taillée pour chaîne à douille.

Elles peuvent être fournies alésées et rainurées.

Pour les roues à moyeu déporté l'entrée de la clavette forcée est prévue côté denture, sauf indication contraire.

- Nous réalisons sur demande :
- des roues à denture taillée
 - des roues d'un nombre de dents différent
 - des roues spéciales

Pas	Nombre de dents	Dimensions (mm)						Masse (kg/p)
		Dp	De	d	D	Dm	L	
100	8	261,31	278	30	80	130	80	15
	10	323,61	342	30	80	130	80	20
	12	386,37	406	30	100	160	100	28
	16	512,58	534	30	100	160	100	35
125	8	326,63	342	30	80	130	80	20
	10	404,51	424	30	100	160	100	28
	12	482,96	503	30	100	160	100	33
	16	640,72	662	40	120	190	120	53
160	8	418,09	436	30	100	160	100	28
	10	517,77	535	30	100	160	100	37
	12	618,19	636	40	120	190	120	50
	16	820,12	840	40	120	190	120	68
100	8	522,62	540	30	100	160	100	36
	10	647,22	663	40	120	190	120	53
	12	772,74	792	40	120	190	120	63
	16	1025,16	1045	40	140	220	140	99

Livraison possible sous 15 jours

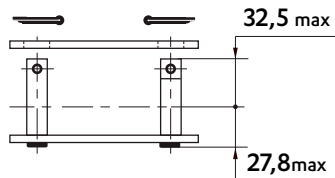
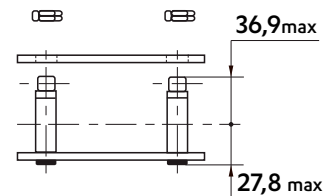
MAILLONS DE JONCTION
REF N° 208
 Maillon de jonction goupillé

REF N° 209
 Maillon de jonction à écrous

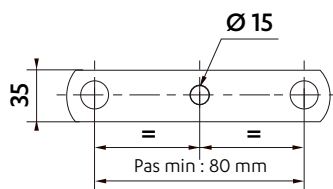
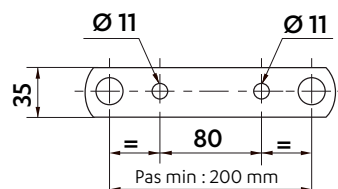
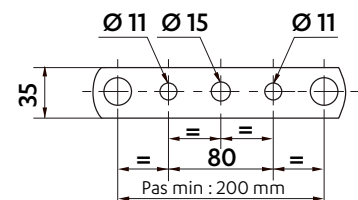
PLAQUES PERCÉES

Sur plaques extérieures et intérieures

1 TROUS

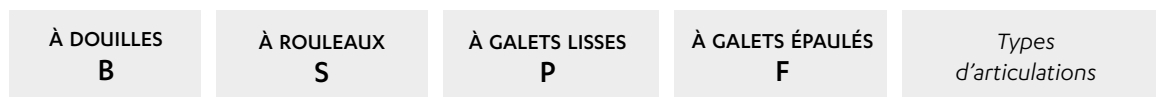
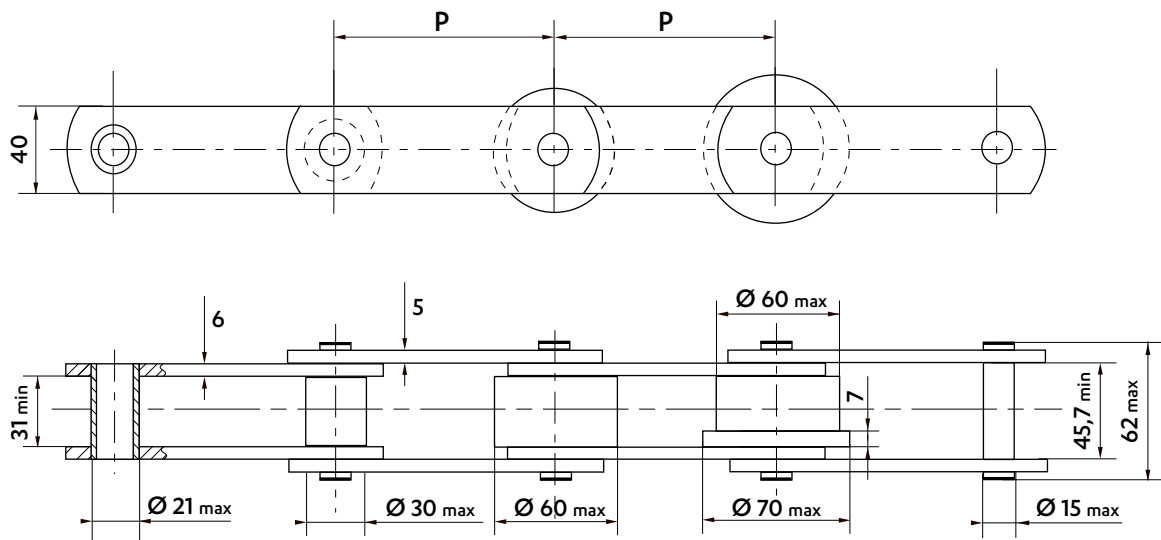
2 TROUS

3 TROUS

CHAÎNES DE NORME ISO 1977 - **M112**

Dimensions en mm



Des galets en divers matériaux et de dimensions différentes peuvent être fournis.

ATTACHES SOUDÉES TYPE K1 - K2 - 50 X 50 X 6

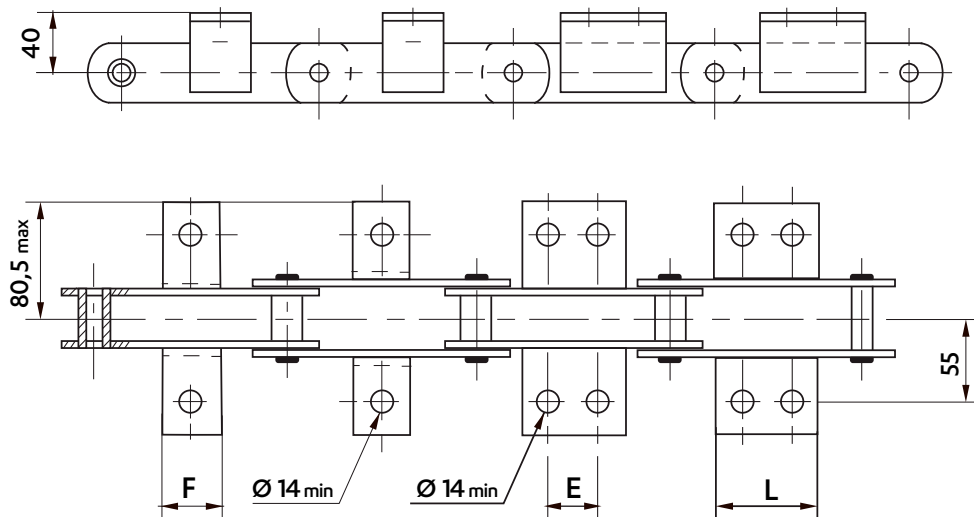

Disposition des attaches à la demande : attaches d'un seul côté ou des 2 côtés de la chaîne, sur maillons extérieurs ou intérieurs.

Pas	Dimensions des attaches (mm)							Poids de la chaîne (Kg/m)				Poids de l'attache (Kg/pièce)			
	K1		K2C		K2M		K2L	Douilles	Rouleaux	Galet lisse	Galet épaulé	K1	K2C	K2M	K2L
	F	E	L	E	L	E	L								
80	◆	◆		◆	◆			6,6	7,6	-	-				
100	40	◆		◆	◆			5,9	6,4	11,7	12,6				
125	40	35	70	◆	◆			5,4	6,1	10,0	10,8				
160	40	35	70	65	100	◆		5,0	5,5	8,6	9,1				
200	40	35	70	65	100	100	135	4,6	5,0	7,5	8,0	0,15	0,31	0,45	0,60
250	40	35	70	65	100	100	135	4,4	4,7	6,7	7,0				
315	40	35	70	65	100	100	135	4,1	4,4	6,0	6,3				
400	40	35	70	65	100	100	135	3,9	4,1	5,4	5,6				

◆ Livraison possible sous 15 jours

◆ Non standard : réalisable sur demande.

Les pas intermédiaires sont sur demande

Dimensions en mm

ATTACHES SOUDÉES TYPE G

Pas	l3	b2	b14	l2	d11	e	h5	Masse unitaire
160	70			40	11	5	41	0,35
200	90	110	80	55	11	5	41	0,45

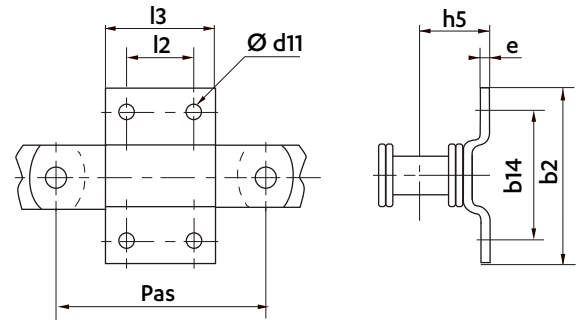

ROUES STANDARDS

Fournies en acier mécano-soudé ou en fonte dans certains cas.

Denture brute d'oxycoupage ou de fonderie, denture taillée pour chaîne à douille.

Elles peuvent être fournies alésées et rainurées.

Pour les roues à moyeu déporté l'entrée de la clavette forcée est prévue côté denture, sauf indication contraire.

- Nous réalisons sur demande :
- des roues à denture taillée
 - des roues d'un nombre de dents différent
 - des roues spéciales

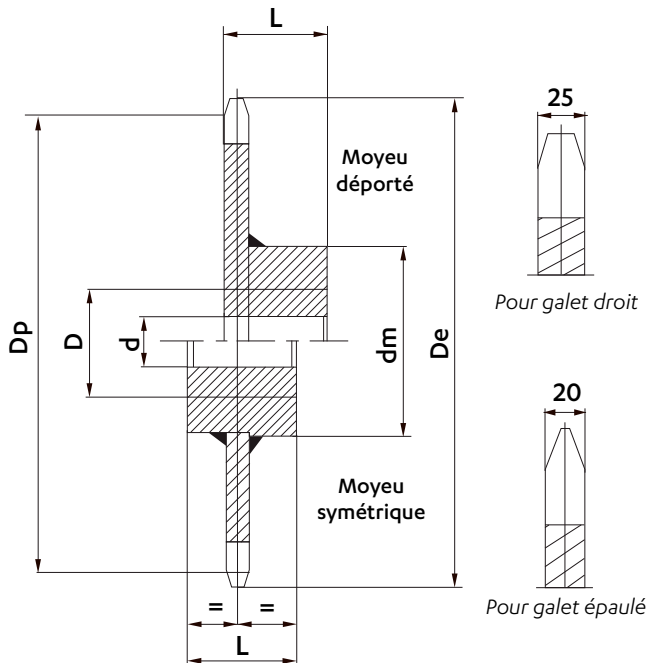

Pas	Nombre de dents	Dimensions (mm)						Masse (kg/p)
		Dp	De	d	D	Dm	L	
125	8	326,63	346	30	80	150	80	
	10	404,51	424	30	100	170	100	35
	12	482,96	506	30	100	170	100	39
	16	640,72	664	40	120	200	120	64
160	8	418,09	438	30	100	170	100	39
	10	517,77	540	30	100	170	100	42
	12	618,19	640	40	120	200	120	60
200	16	820,12	844	40	120	200	120	80
	8	522,62	542	30	100	170	100	43
	10	647,22	668	40	120	200	120	58
	12	772,74	794	40	120	200	120	76
250	16	1025,16	1048	40	140	240	140	115
	8	653,27	670	40	120	200	120	64
	10	809,02	830	40	120	200	120	79
	12	965,92	988	40	140	240	140	109
	16	1281,45	1304	40	140	240	140	153

Livraison possible sous 15 jours

MAILLONS DE JONCTION

REF N° 208
Maillon de jonction goupillé

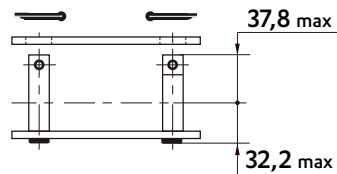

REF N° 209
Maillon de jonction à écrous

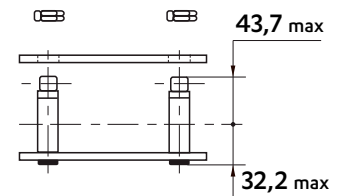

PLAQUES PERCÉES

Sur plaques extérieures et intérieures

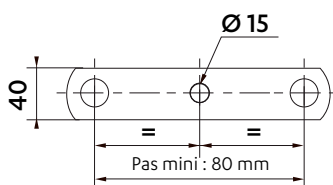

1 TROU

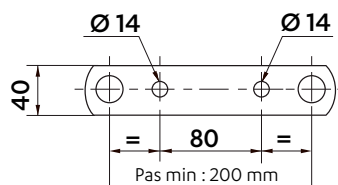

2 TROUS

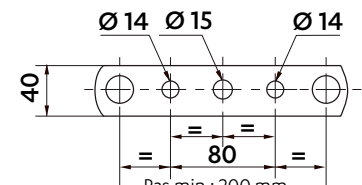

3 TROUS

CHAÎNES DE NORME ISO 1977 - M160

Dimensions en mm

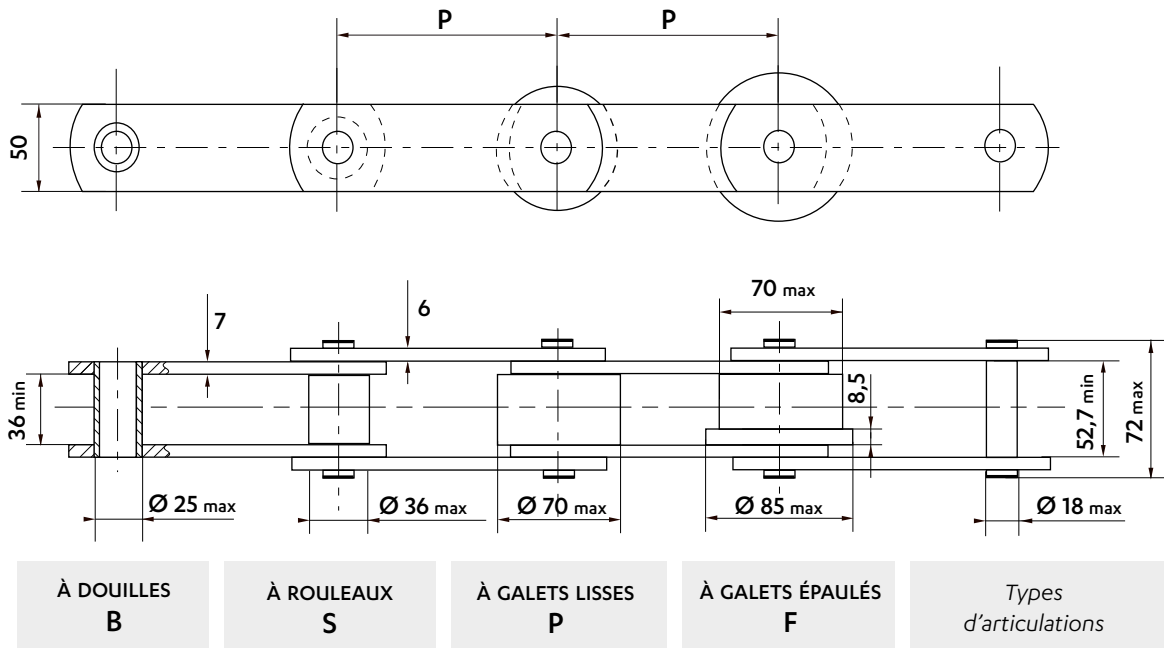

Des galets en divers matériaux et de dimensions différentes peuvent être fournis.

ATTACHES SOUDÉES TYPE K1 - K2 - 60 X 60 X 6

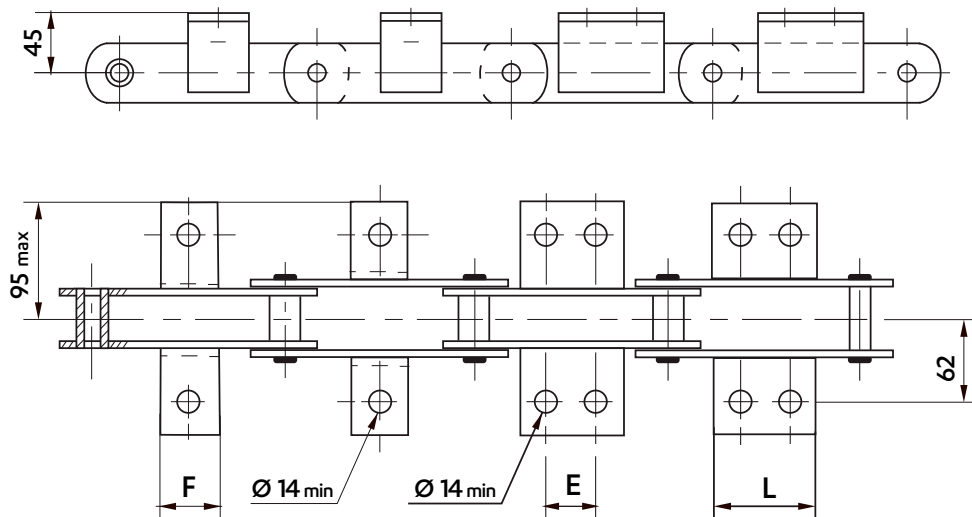

Disposition des attaches à la demande : attaches d'un seul côté ou des 2 côtés de la chaîne, sur maillons extérieurs ou intérieurs.

Pas	Dimensions des attaches (mm)								Poids de la chaîne (Kg/m)				Poids de l'attache (Kg/pièce)			
	K1		K2C		K2M		K2L		Douilles	Rouleaux	Galet lisse	Galet épaulé	K1	K2C	K2M	K2L
	F	E	L	E	L	E	L									
100	♦	♦						9,2	10,6	-	-					
125	40	♦						8,3	9,4	15,5	16,3					
160	40	50	85	♦	♦			7,5	8,4	13,2	13,8					
200	40	50	85	85	120	♦		7,0	7,7	11,6	12,1	0,19	0,46	0,65	0,97	
250	40	50	85	85	120	145	180	6,6	7,1	10,2	10,6					
315	40	50	85	85	120	145	180	6,2	6,7	9,1	9,4					
400	40	50	85	85	120	145	180	5,9	6,2	8,2	8,5					
500	40	50	85	85	120	145	180	5,7	6,0	7,5	7,7					

♦ Livraison possible sous 15 jours

♦ Non standard : réalisable sur demande.

Les pas intermédiaires sont sur demande

Dimensions en mm

ATTACHES SOUDÉES TYPE G

Pas	l3	b2	b14	l2	d11	e	h5	Masse unitaire
160	70			40	13	6	53	0,58
200	90	120	90	55				0,74

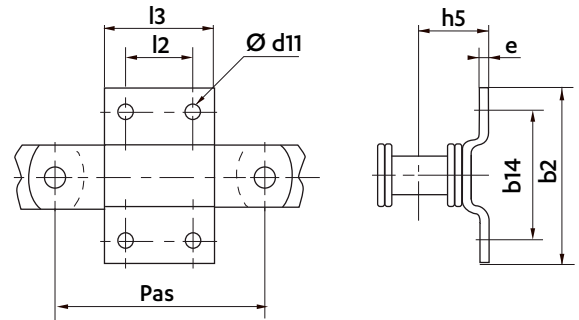

ROUES STANDARDS

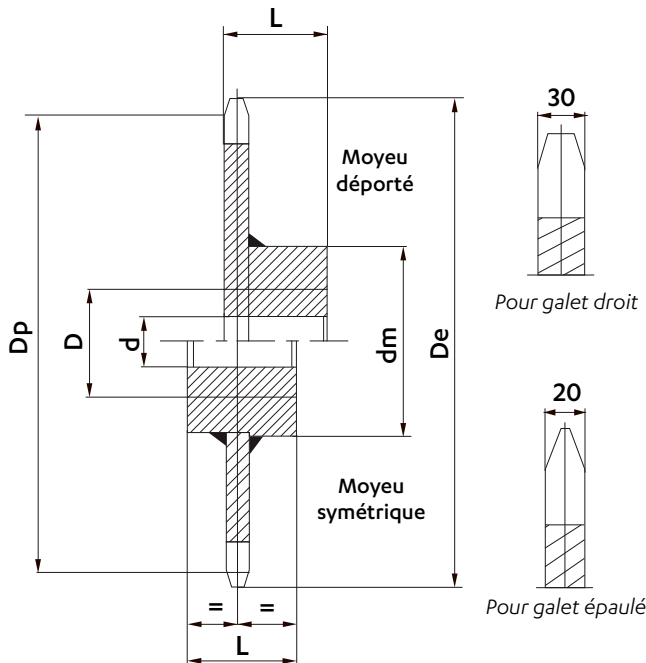

Fournies en acier mécano-soudé ou en fonte dans certains cas.

Denture brute d'oxycoupage ou de fonderie, denture taillée pour chaîne à douille.

Elles peuvent être fournies alésées et rainurées.

Pour les roues à moyeu déporté l'entrée de la clavette forcée est prévue côté denture, sauf indication contraire.

- Nous réalisons sur demande :
- des roues à denture taillée
 - des roues d'un nombre de dents différent
 - des roues spéciales

Pas	Nombre de dents	Dimensions (mm)						Masse (kg/p)
		Dp	De	d	D	Dm	L	
160	8	418,09	442	30	100	200	100	48
	10	517,77	542	30	100	200	100	56
	12	618,19	645	40	120	230	120	78
	16	820,12	848	40	120	230	120	104
200	8	522,62	544	30	100	200	100	57
	10	647,22	672	40	120	230	120	82
	12	772,74	798	40	120	230	120	99
	16	1025,16	1050	40	140	260	140	145
250	8	653,27	676	40	120	230	120	83
	10	809,02	834	40	120	230	120	105
	12	965,92	992	40	140	260	140	140
	16	1281,45	1309	40	140	260	140	191
315	8	823,12	844	40	120	230	120	107
	10	1019,37	1045	40	140	260	140	161
	12	1217,06	1243	40	120	260	140	186
	16	1614,62	1643	50	160	260	160	228

Livraison possible sous 15 jours

MAILLONS DE JONCTION

REF N° 208
Maillon de jonction goupillé

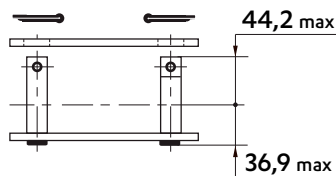

REF N° 209
Maillon de jonction à écrous

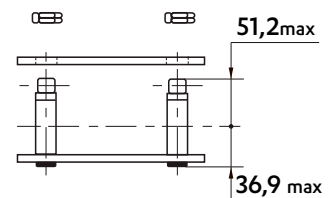

PLAQUES PERCÉES

Sur plaques extérieures et intérieures

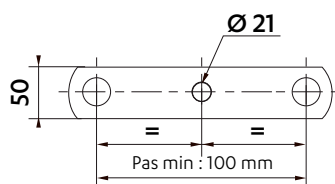

1 TROU

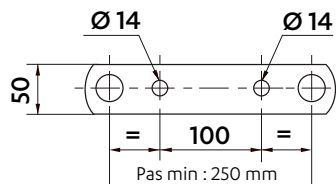

2 TROUS

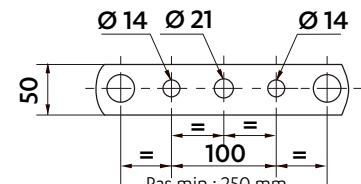

3 TROUS

CHAÎNES DE NORME ISO 1977 - M224

Dimensions en mm

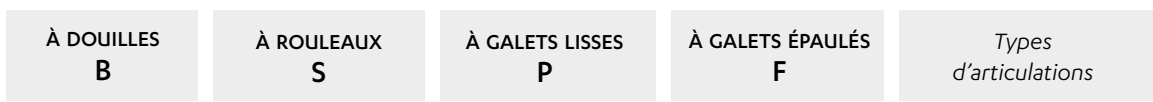
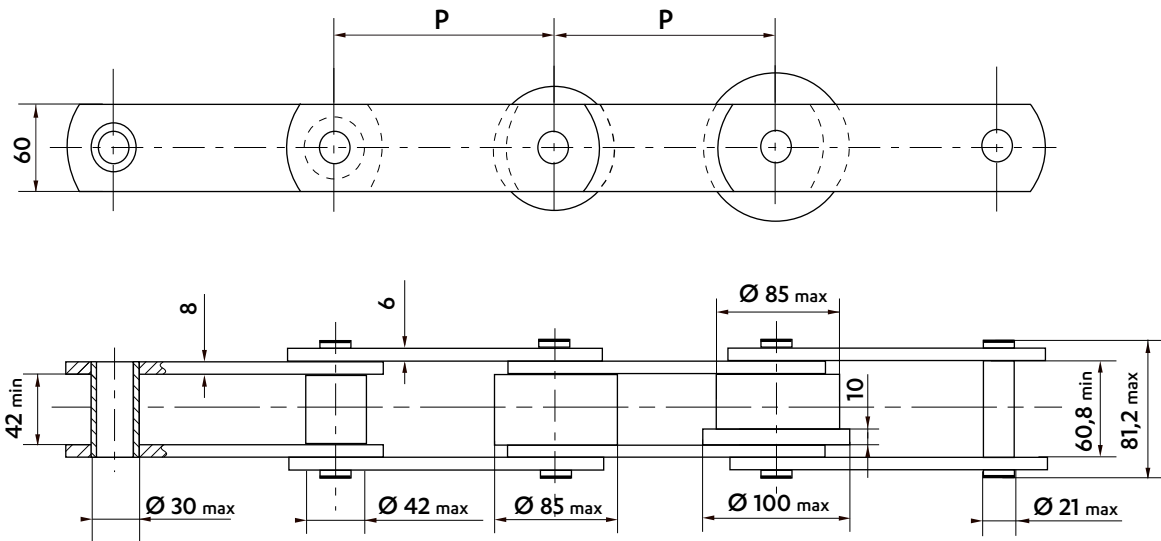

Des galets en divers matériaux et de dimensions différentes peuvent être fournis.

ATTACHES SOUDÉES TYPE K1 - K2 - 70 X 70 X 7

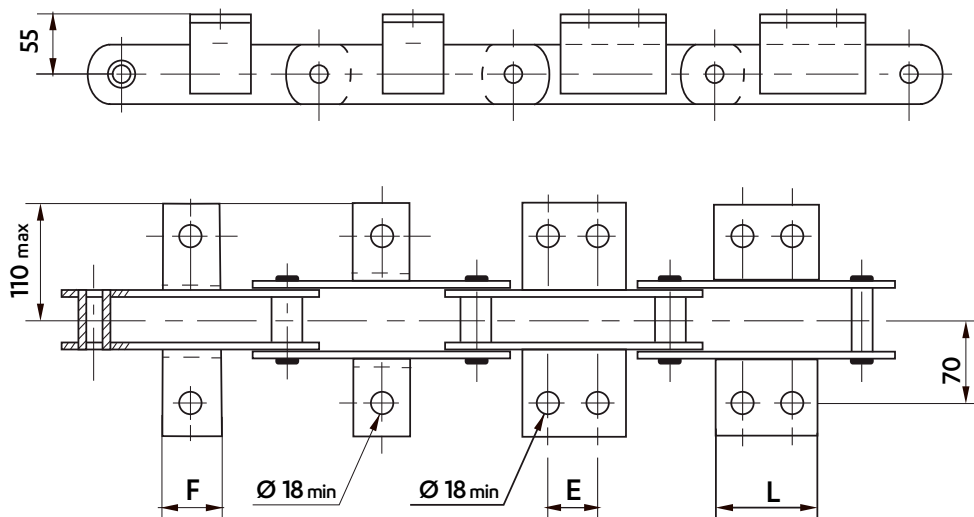

Disposition des attaches à la demande : attaches d'un seul côté ou des 2 côtés de la chaîne, sur maillons extérieurs ou intérieurs.

Pas	Dimensions des attaches (mm)								Poids de la chaîne (Kg/m)				Poids de l'attache (Kg/pièce)			
	K1		K2C		K2M		K2L		Douilles	Rouleaux	Galet lisse	Galet épaulé	K1	K2C	K2M	K2L
	F	E	L	E	L	E	L									
125	♦	♦						12,4	14,2	-	-					
160	50	♦						11,2	12,5	21,0	22,4					
200	50	65	115					10,2	11,3	18,1	19,2					
250	50	65	115	125	170			9,5	10,4	15,8	16,7					
315	50	65	115	125	170	190	235	8,9	9,6	13,9	14,6	0,35	0,85	1,25	1,70	
400	50	65	115	125	170	190	235	8,4	9,0	12,3	12,9					
500	50	65	115	125	170	190	235	8,0	8,5	11,2	11,7					
630	50	65	115	125	170	190	235	7,7	8,1	10,2	10,6					

♦ Livraison possible sous 15 jours

♦ Non standard : réalisable sur demande.

Les pas intermédiaires sont sur demande

Dimensions en mm

ATTACHES SOUDÉES TYPE G

Pas	l3	b2	b14	l2	d11	e	h5	Masse unitaire
160	70			40				0,70
200	90	120	90	55	13	8	64	0,89

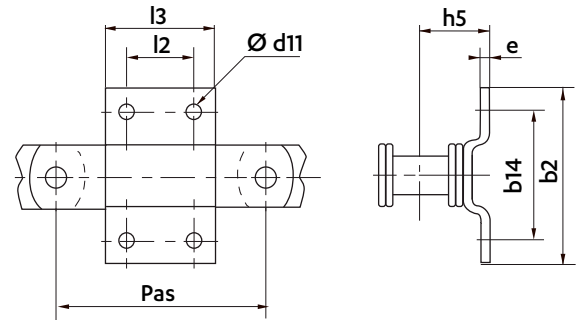

ROUES STANDARDS

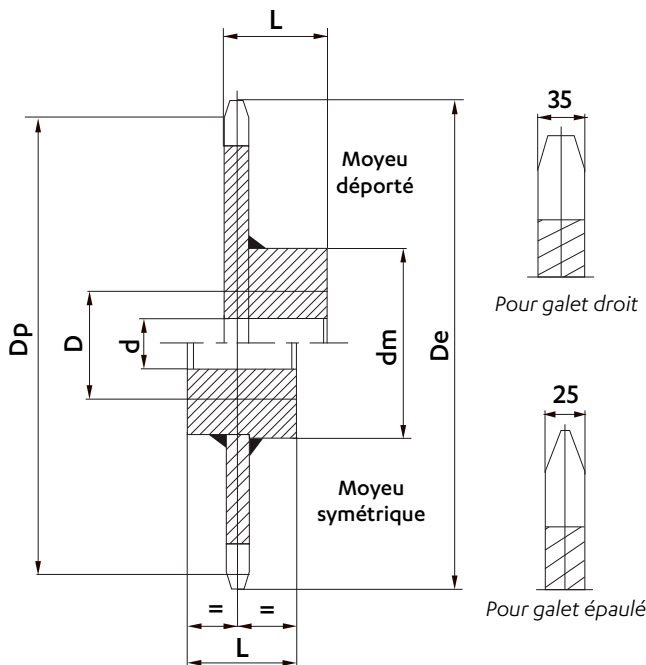

Fournies en acier mécano-soudé ou en fonte dans certains cas.

Denture brute d'oxycoupage ou de fonderie, denture taillée pour chaîne à douille.

Elles peuvent être fournies alésées et rainurées.

Pour les roues à moyeu déporté l'entrée de la clavette forcée est prévue côté denture, sauf indication contraire.

- Nous réalisons sur demande :
- des roues à denture taillée
 - des roues d'un nombre de dents différent
 - des roues spéciales

Pas	Nombre de dents	Dimensions (mm)						Masse (kg/p)
		Dp	De	d	D	Dm	L	
160	8	418,09	448	40	120	220	120	58
	10	517,77	548	40	120	220	120	79
	12	618,19	650	40	140	260	140	120
	16	820,12	854	40	140	260	140	143
200	8	522,62	550	40	120	220	120	80
	10	647,22	676	40	140	260	140	110
	12	772,74	804	40	140	260	140	130
	16	1025,16	1060	50	160	300	160	200
250	8	653,27	680	40	140	260	140	112
	10	809,02	840	40	140	260	140	138
	12	965,92	998	50	160	300	160	186
	16	1281,45	1316	50	160	300	180	248
315	8	823,12	850	40	140	260	140	144
	10	1019,37	1048	50	160	300	160	201
	12	1217,06	1249	50	160	300	160	245
	16	1614,62	1650	50	180	320	180	350

MAILLONS DE JONCTION

REF N° 208
Maillon de jonction goupillé

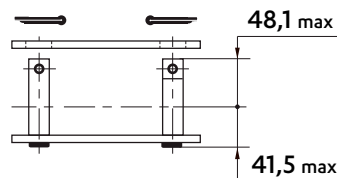

REF N° 209
Maillon de jonction à écrous

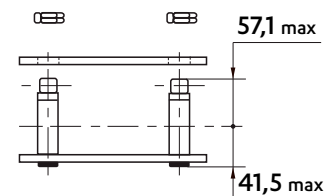

PLAQUES PERCÉES

Sur plaques extérieures et intérieures

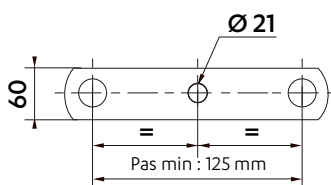

1 TROUS

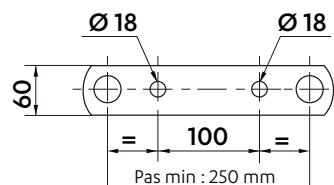

2 TROUS

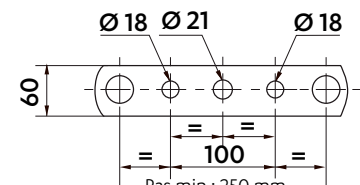

3 TROUS

CHAÎNES DE NORME ISO 1977 - M315

Dimensions en mm

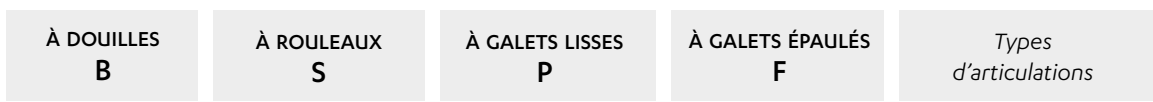
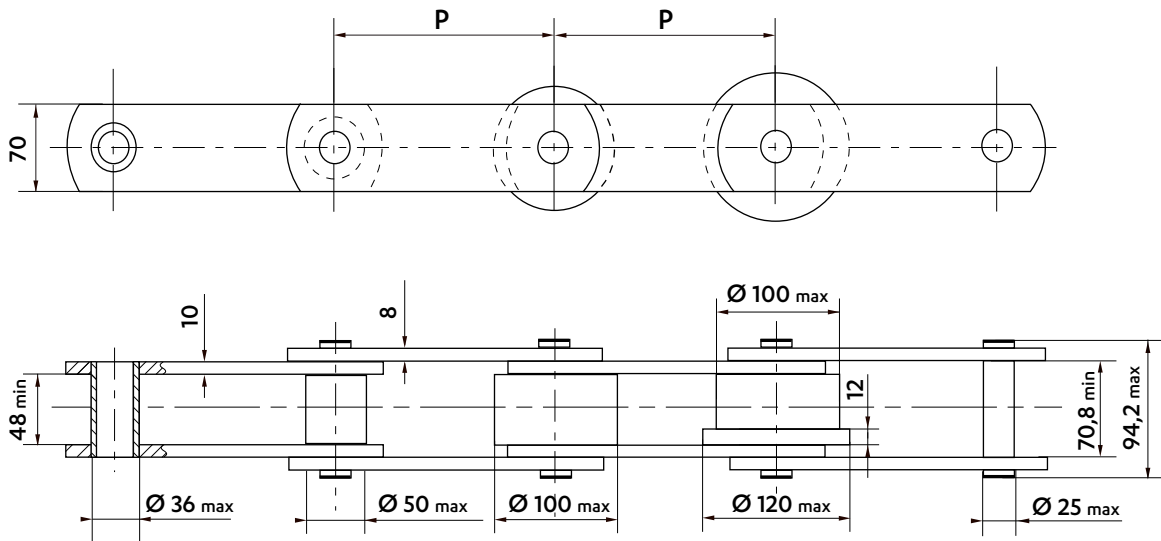

Des galets en divers matériaux et de dimensions différentes peuvent être fournis.

ATTACHES SOUDÉES TYPE K1 - K2 - 90 X 70 X 8

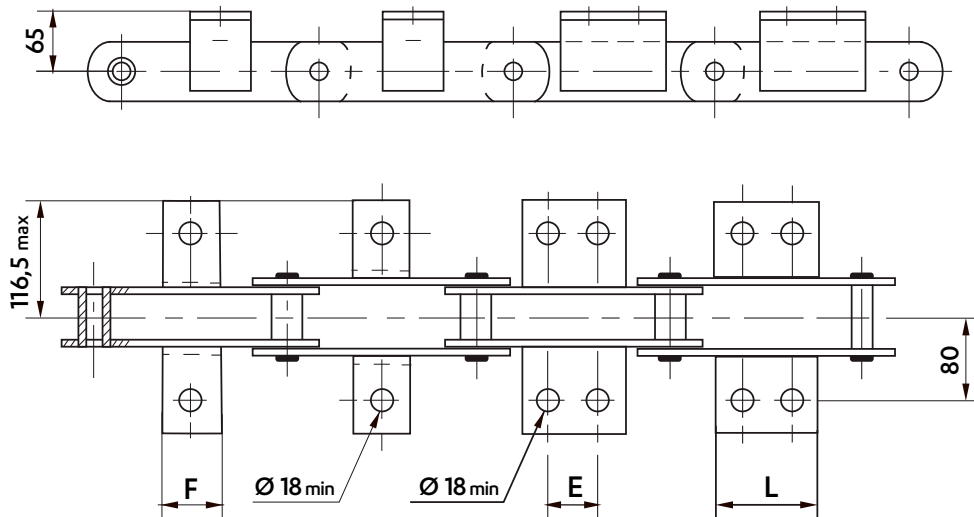

Disposition des attaches à la demande : attaches d'un seul côté ou des 2 côtés de la chaîne, sur maillons extérieurs ou intérieurs.

Pas	Dimensions des attaches (mm)							Poids de la chaîne (Kg/m)				Poids de l'attache (Kg/pièce)			
	K1		K2C		K2M		K2L	Douilles	Rouleaux	Galet lisse	Galet épaulé	K1	K2C	K2M	K2L
	F	E	L	E	L	E	L								
160	60	◆				◆		17,3	19,4	-	-				
200	60	50	100			◆		15,7	17,4	28,0	30,0				
250	60	50	100	100	150	155	205	14,6	16,0	24,4	26,0				
315	60	50	100	100	150	155	205	13,5	14,6	21,3	22,6	0,42	0,74	1,11	1,52
400	60	50	100	100	150	155	205	12,7	13,5	18,8	19,8				
500	60	50	100	100	150	155	205	12,0	12,7	17,0	17,8				
630	60	50	100	100	150	155	205	11,6	12,1	15,4	16,1				

◆ Non standard : réalisable sur demande.

Les pas intermédiaires sont sur demande

Dimensions en mm

ATTACHES SOUDÉES TYPE G

Pas	l3	b2	b14	l2	d11	e	h5	Masse unitaire
160	70			40				0,99
200	90	140	100	55	15	10	73	1,30
250	110			70				1,56

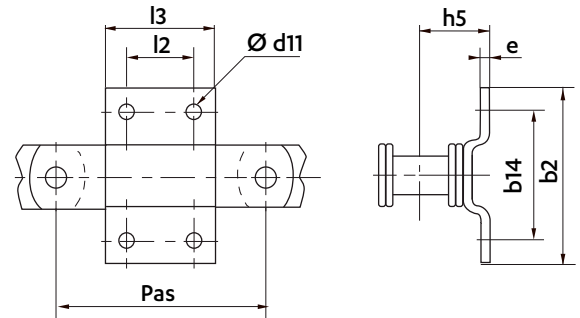
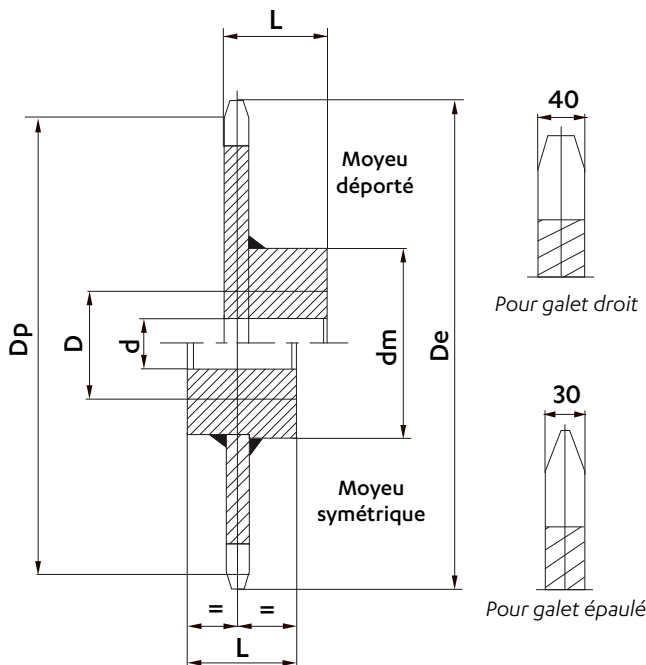
ROUES STANDARDS

Fournies en acier mécano-soudé ou en fonte dans certains cas.

Denture brute d'oxycoupage ou de fonderie, denture taillée pour chaîne à douille.

Elles peuvent être fournies alésées et rainurées.

Pour les roues à moyeu déporté l'entrée de la clavette forcée est prévue côté denture, sauf indication contraire.

- Nous réalisons sur demande :**
- des roues à denture taillée
 - des roues d'un nombre de dents différent
 - des roues spéciales

Pas	Nombre de dents	Dimensions (mm)					L	Masse (kg/p)
		Dp	De	d	D	Dm		
160	8	418,09	448	40	120	250	120	68
	10	517,77	554	40	120	250	120	90
	12	618,19	653	40	140	300	140	141
	16	820,12	860	40	140	300	140	177
200	8	522,62	552	40	120	250	120	91
	10	647,22	680	40	140	300	140	150
	12	772,74	807	40	140	300	140	165
	16	1025,16	1066	50	160	340	160	270
250	8	653,27	680	40	140	300	140	149
	10	809,02	843	40	140	300	140	173
	12	965,92	1003	50	160	340	160	239
	16	1281,45	1321	50	160	340	160	313
315	8	823,12	854	40	140	300	140	175
	10	1019,37	1053	50	160	340	160	255
	12	1217,06	1254	50	160	340	160	301
	16	1614,62	1654	50	180	360	180	436

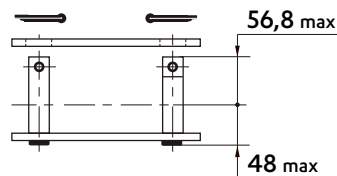
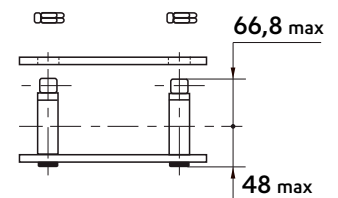
MAILLONS DE JONCTION
REF N° 208
 Maillon de jonction goupillé

REF N° 209
 Maillon de jonction à écrous

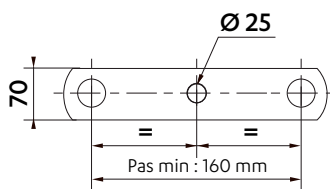
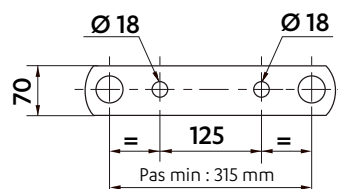
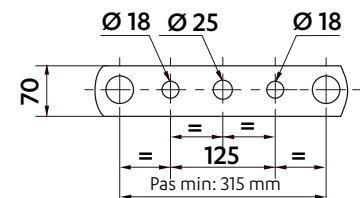
PLAQUES PERCÉES

Sur plaques extérieures et intérieures

1 TROUS

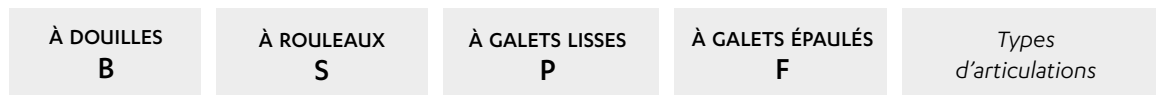
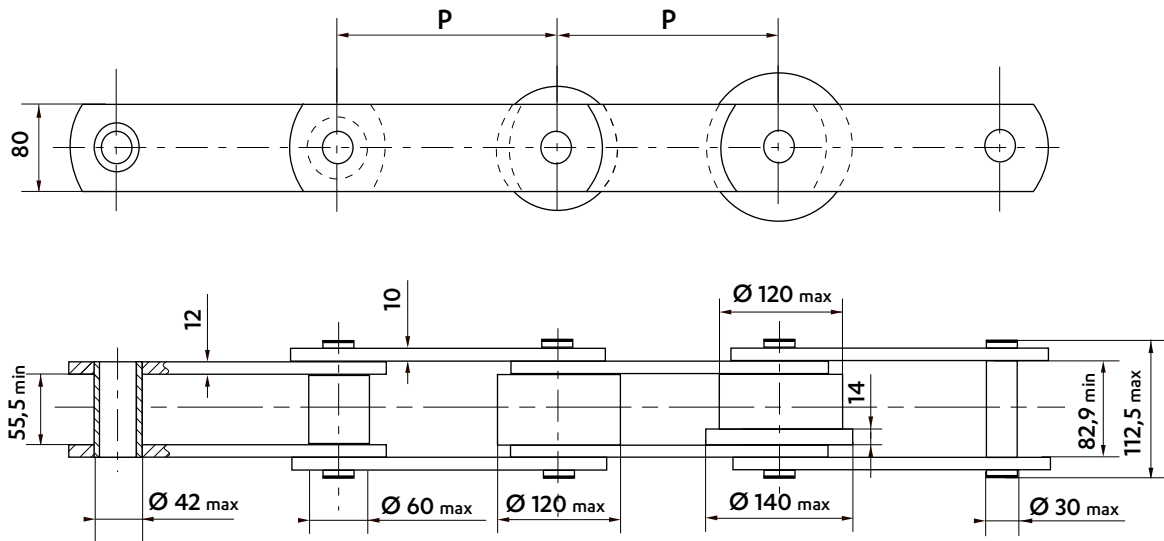
2 TROUS

3 TROUS

CHAÎNES DE NORME ISO 1977 - M450

Dimensions en mm



Des galets en divers matériaux et de dimensions différentes peuvent être fournis.

ATTACHES SOUDÉES TYPE K1 - K2 - 80 X 80 X 8

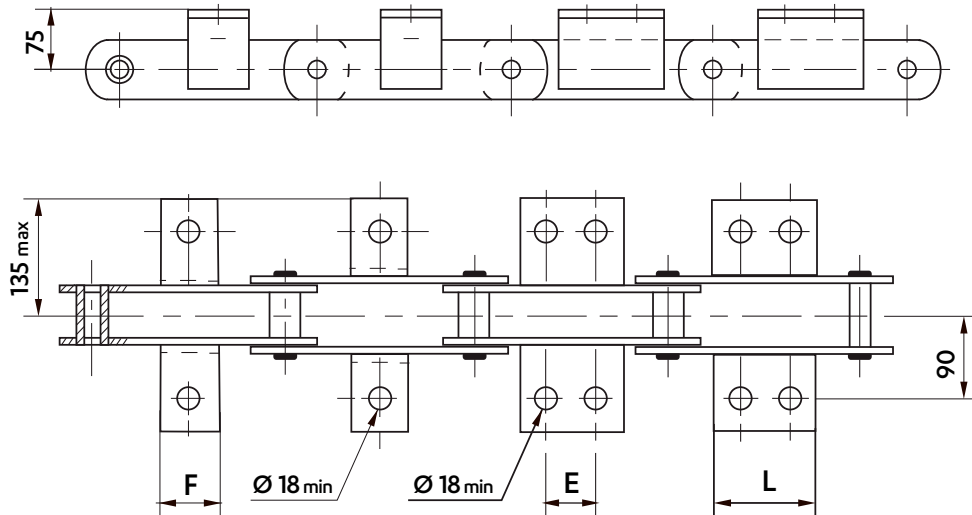

Disposition des attaches à la demande : attaches d'un seul côté ou des 2 côtés de la chaîne, sur maillons extérieurs ou intérieurs.

Pas	Dimensions des attaches (mm)						Poids de la chaîne (Kg/m)				Poids de l'attache (Kg/pièce)					
	K1		K2C		K2M		K2L		Douilles	Rouleaux	Galet lisse	Galet épaulé	K1	K2C	K2M	K2L
	F	E	L	E	L	E	L									
200	60	♦				♦		22,2	25,3	43,9	47,4					
250	60	85	135			♦		20,6	23,6	41,6	45,1					
315	60	85	135	155	205	♦		19,1	22,1	40,1	43,6	0,62	1,33	1,94	2,77	
400	60	85	135	155	205	240	290	17,9	21,0	39,0	42,4					
500	60	85	135	155	205	240	290	17,2	20,3	38,2	41,7					
630	60	85	135	155	205	240	290	16,4	19,3	35,8	38,7					

♦ Non standard : réalisable sur demande.

Les pas intermédiaires sont sur demande

Dimensions en mm

ATTACHES SOUDÉES TYPE G

Pas	l3	b2	b14	l2	d11	e	h5	Masse unitaire
200	100			55				1,70
250	120	180	140	70	15	10	80	2,04
315	150			100				2,56

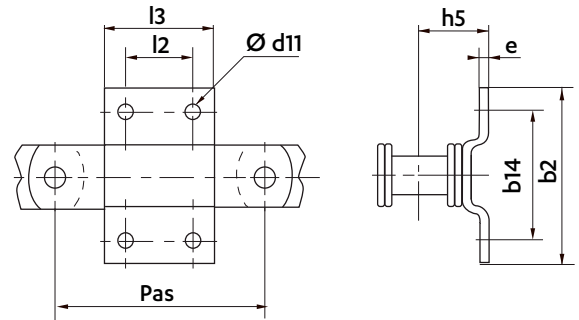

ROUES STANDARDS

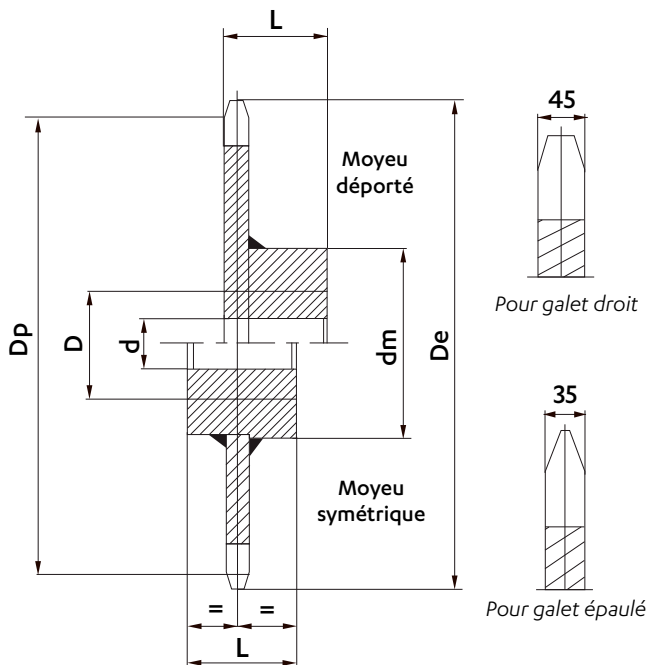

Fournies en acier mécano-soudé ou en fonte dans certains cas.

Denture brute d'oxycoupage ou de fonderie, denture taillée pour chaîne à douille.

Elles peuvent être fournies alésées et rainurées.

Pour les roues à moyeu déporté l'entrée de la clavette forcée est prévue côté denture, sauf indication contraire.

- Nous réalisons sur demande :
- des roues à denture taillée
 - des roues d'un nombre de dents différent
 - des roues spéciales

Pas	Nombre de dents	Dimensions (mm)						Masse (kg/p)
		Dp	De	d	D	Dm	L	
200	8	522,62	559	40	140	280	140	120
	10	647,22	686	50	160	320	160	185
	12	772,74	800	50	160	320	160	259
	16	1025,16	1060	50	180	380	180	338
250	8	653,27	689	50	160	320	160	193
	10	809,02	848	50	160	320	160	250
	12	965,92	987	50	180	380	180	323
	16	1281,45	1311	50	180	380	180	429
315	8	823,12	815	50	160	320	160	269
	10	1019,37	1059	50	180	380	180	334
	12	1217,06	1229	50	180	380	180	412
	16	1614,62	1638	60	200	460	200	757
400	8	823,12	1020	50	180	380	180	352
	10	1019,37	1334	50	180	380	180	526
	12	1217,06	1547	60	200	460	200	630

MAILLONS DE JONCTION

REF N° 208
Maillon de jonction goupillé

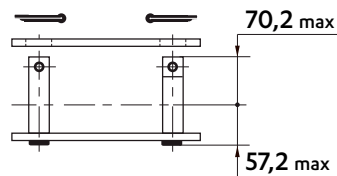

REF N° 209
Maillon de jonction à écrous

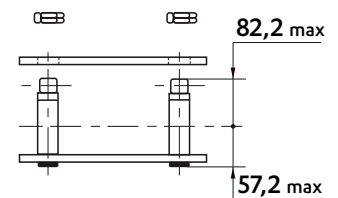

PLAQUES PERCÉES

Sur plaques extérieures et intérieures

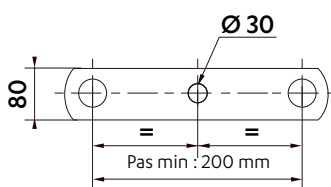

1 TROU

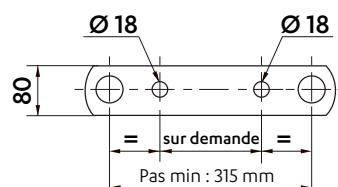

2 TROUS

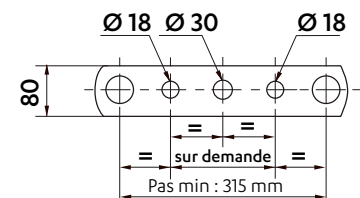

3 TROUS

CHAÎNES DE NORME ISO 1977 - **M630**

Dimensions en mm

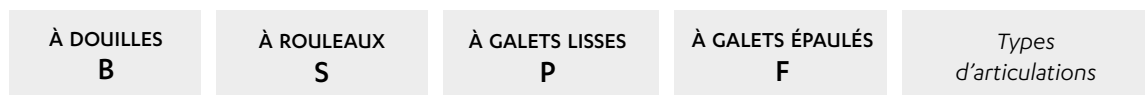
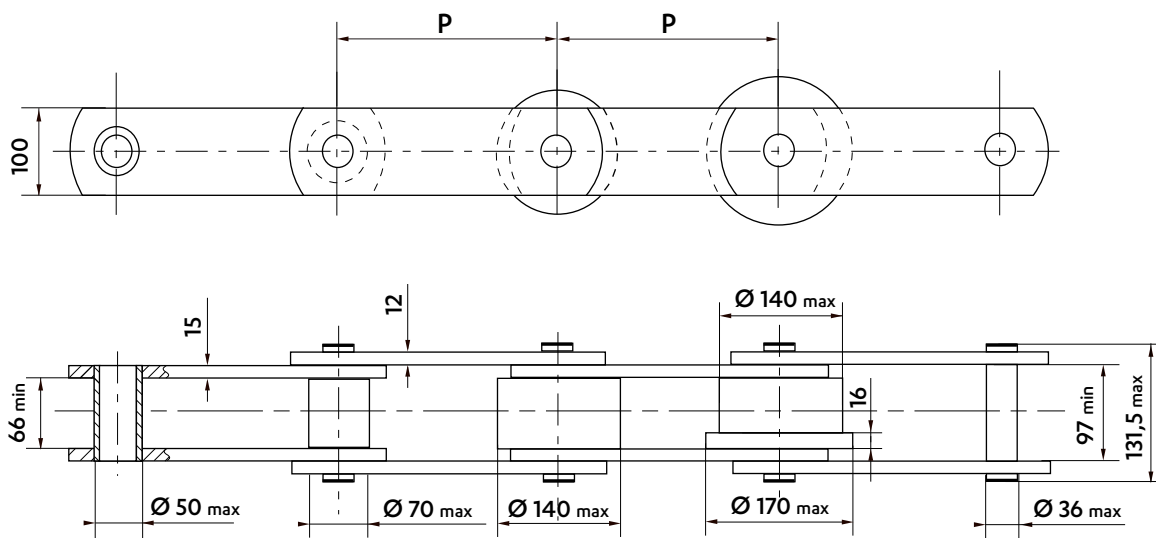

Des galets en divers matériaux et de dimensions différentes peuvent être fournis.

ATTACHES SOUDÉES TYPE K1 - K2 - 100 X 100 X 12

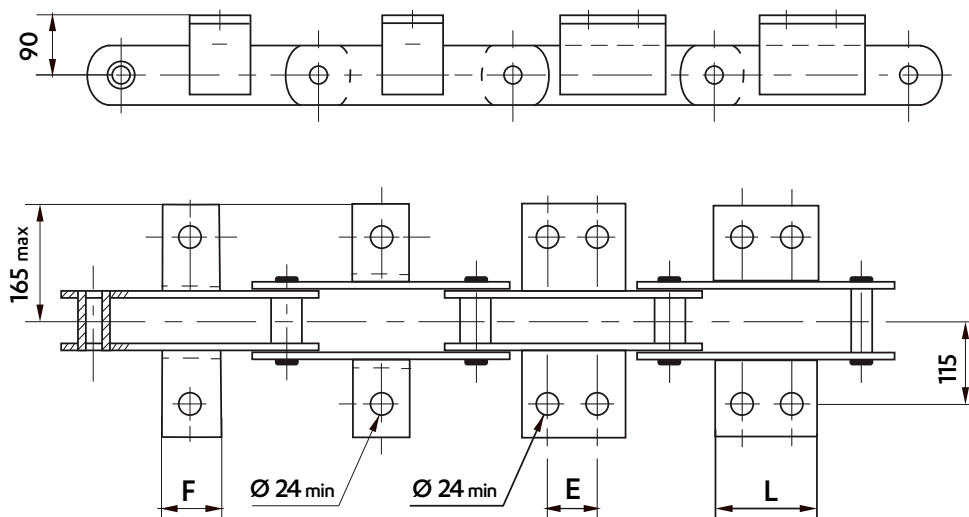

Disposition des attaches à la demande : attaches d'un seul côté ou des 2 côtés de la chaîne, sur maillons extérieurs ou intérieurs.

Pas	Dimensions des attaches (mm)								Poids de la chaîne (Kg/m)				Poids de l'attache (Kg/pièce)			
	K1		K2C		K2M		K2L		Douilles	Rouleaux	Galet lisse	Galet épaulé	K1	K2C	K2M	K2L
	F	E	E	L	E	L	E	L								
250	50	♦	♦	♦					34,9	39,2	60,5	65,6				
315	50	100	150	♦	♦				32,3	35,5	52,6	56,4				
400	50	100	150	190	240	♦			30,1	32,5	46,1	49,3	0,9	2,68	4,28	6,25
500	50	100	150	190	240	300	350		28,5	30,3	41,2	43,7				
630	50	100	150	190	240	300	350		27,2	28,6	37,2	39,2				

♦ Non standard : réalisable sur demande.

Les pas intermédiaires sont sur demande

Dimensions en mm

ATTACHES SOUDÉES TYPE G

Pas	l3	b2	b14	l2	d11	e	h5	Masse unitaire
250	130			75	19	12	96	3,71
315	170	260	200	100				4,85

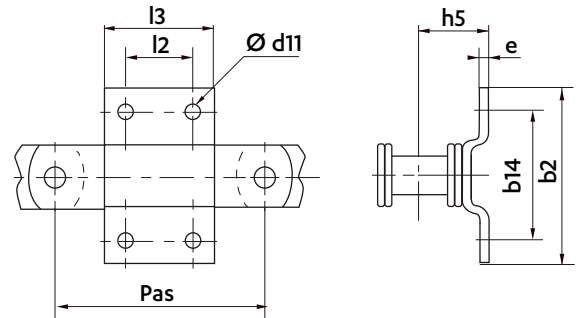
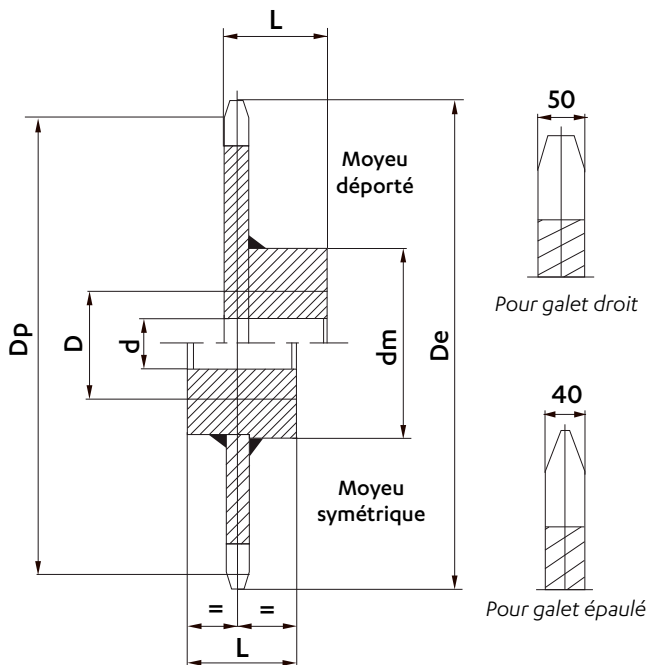
ROUES STANDARDS

Fournies en acier mécano-soudé ou en fonte dans certains cas.

Denture brute d'oxycoupage ou de fonderie, denture taillée pour chaîne à douille.

Elles peuvent être fournies alésées et rainurées.

Pour les roues à moyeu déporté l'entrée de la clavette forcée est prévue côté denture, sauf indication contraire.

- Nous réalisons sur demande :
- des roues à denture taillée
 - des roues d'un nombre de dents différent
 - des roues spéciales

Pas	Nombre de dents	Dimensions (mm)						Masse (kg/p)
		Dp	De	d	D	Dm	L	
250	8	653,27	693	50	160	320	160	175
	10	809,02	849	50	160	320	160	240
	12	965,92	1006	50	180	380	180	352
	16	1281,45	1321	50	180	380	180	556
315	8	823,12	863	50	160	320	160	246
	10	1019,37	1059	50	180	380	180	383
	12	1217,06	1257	50	180	380	180	510
400	16	1614,62	1654	50	200	460	200	890
	8	1045,24	1085	50	180	380	180	398
	10	1294,44	1334	50	180	380	180	565
	12	1545,48	1585	50	200	460	200	228

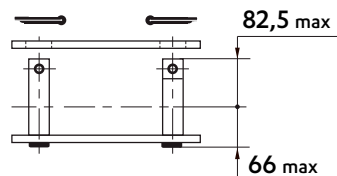
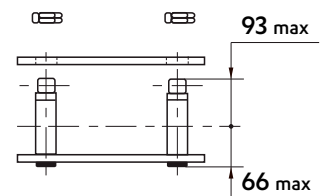
MAILLONS DE JONCTION
REF N° 208
 Maillon de jonction goupillé

REF N° 209
 Maillon de jonction à écrous

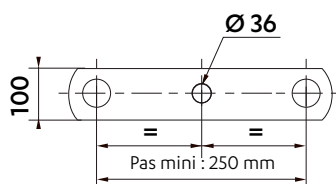
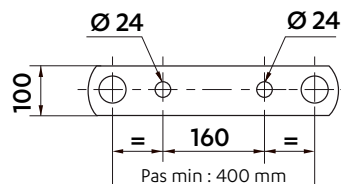
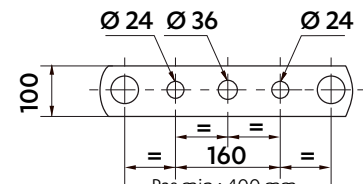
PLAQUES PERCÉES

Sur plaques extérieures et intérieures

1 TROUS

2 TROUS

3 TROUS

CHAÎNES DE NORME ISO 1977 - M900

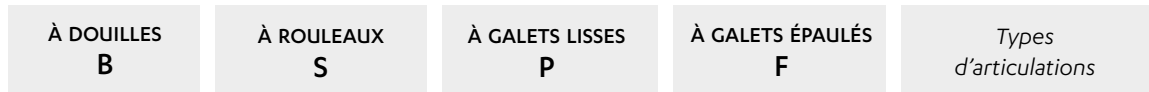
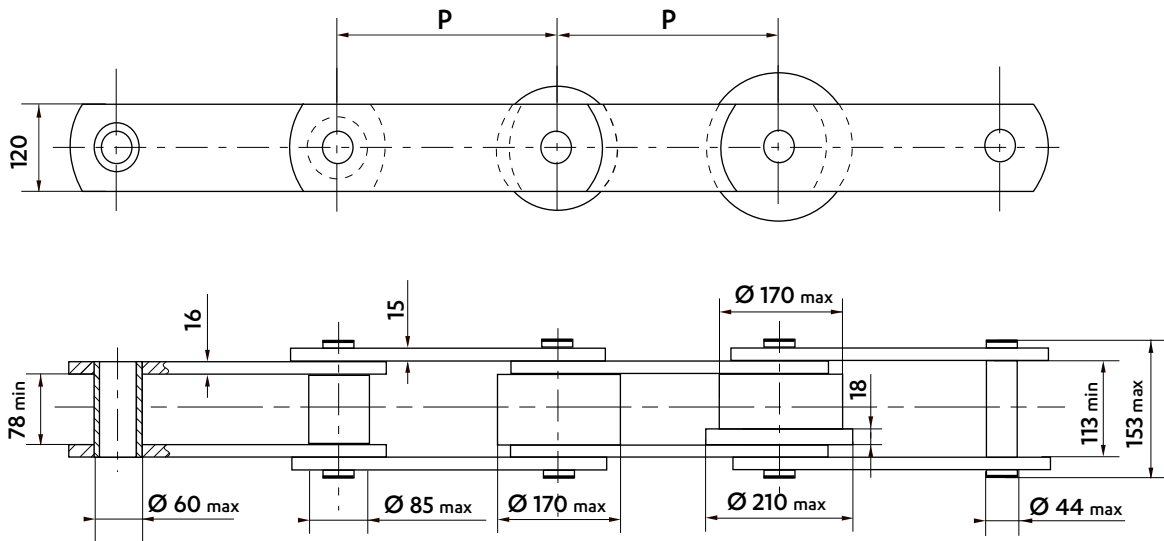
Pas (P) intermédiaires sur demande
* Dimensions réalisables seulement pour des chaînes à douilles et à rouleaux

Dimensions en mm



Des galets en divers matériaux et de dimensions différentes peuvent être fournis.

ATTACHES SOUDÉES TYPE K1 - K2 - 120 X 120 X 15

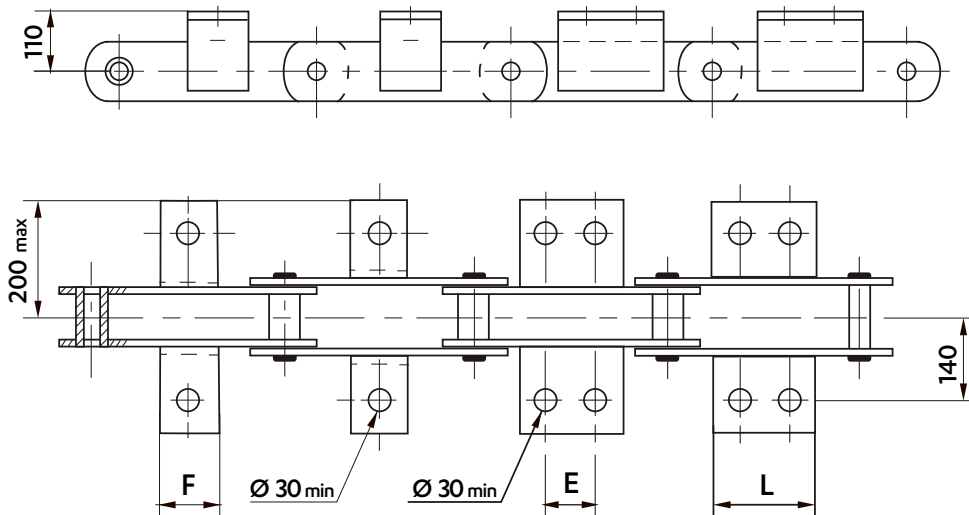

Disposition des attaches à la demande : attaches d'un seul côté ou des 2 côtés de la chaîne, sur maillons extérieurs ou intérieurs.

Pas	Dimensions des attaches (mm)							Poids de la chaîne (Kg/m)				Poids de l'attache (Kg/pièce)			
	K1		K2C		K2M		K2L	Douilles	Rouleaux	Galet lisse	Galet épaulé	K1	K2C	K2M	K2L
	F	E	L	E	L	E	L								
250	50	♦		♦		♦		51,5	58,5	97,4	105,2				
315	50	100	150	♦		♦		47,1	52,5	83,7	89,8				
400	50	100	150	190	240	♦		43,5	47,8	73,2	77,1	1,6	3,3	5,7	7,9
500	50	100	150	190	240	300	350	40,8	44,2	63,5	67,8				
630	50	100	150	190	240	300	350	38,6	41,3	57,3	59,8				

♦ Non standard : réalisable sur demande.

Les pas intermédiaires sont sur demande

Dimensions en mm

ATTACHES SOUDÉES TYPE G

Pas	l3	b2	b14	l2	d11	e	h5	Masse unitaire
250	130			75	21	12	104	3,65
315	170	260	200	100				4,77

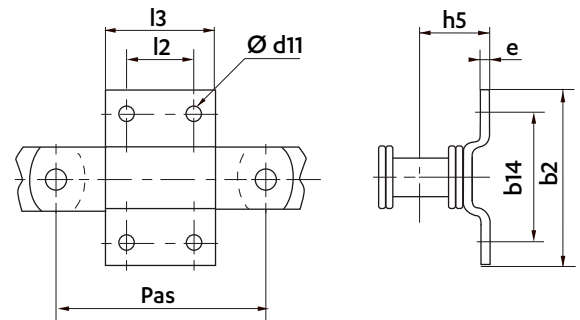
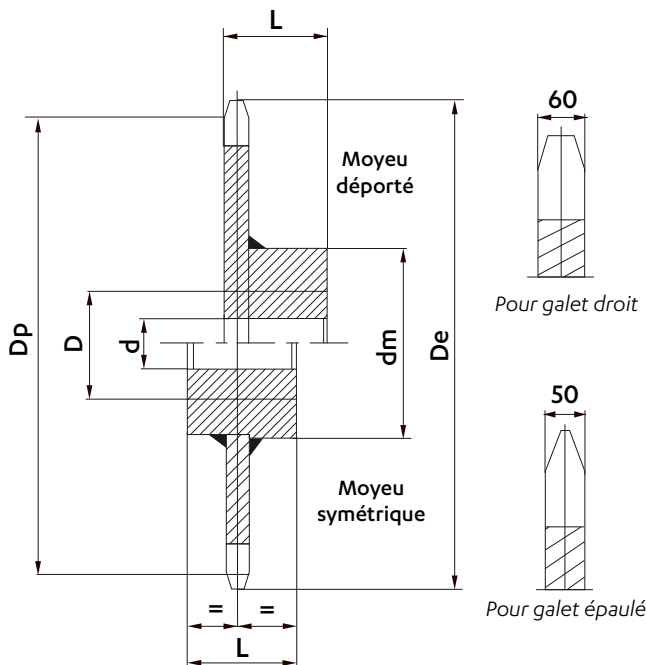
ROUES STANDARDS

Fournies en acier mécano-soudé ou en fonte dans certains cas.

Denture brute d'oxycoupage ou de fonderie, denture taillée pour chaîne à douille.

Elles peuvent être fournies alésées et rainurées.

Pour les roues à moyeu déporté l'entrée de la clavette forcée est prévue côté denture, sauf indication contraire.

- Nous réalisons sur demande :
- des roues à denture taillée
 - des roues d'un nombre de dents différent
 - des roues spéciales

Pas	Nombre de dents	Dimensions (mm)						Masse (kg/p)
		Dp	De	d	D	Dm	L	
250	8	653,27	701	50	160	320	160	198
	10	809,02	857	50	160	320	160	278
	12	965,92	1014	50	180	380	180	406
	16	1281,45	1329	50	180	380	180	651
315	8	823,12	871	50	160	320	160	287
	10	1019,37	1067	50	180	380	180	443
	12	1217,06	1257	50	180	380	180	510
	16	1614,62	1662	60	200	460	200	719
400	8	1045,24	1093	50	180	380	180	461
	10	1294,44	1342	50	180	380	180	663
	12	1545,48	1593	50	200	460	200	964

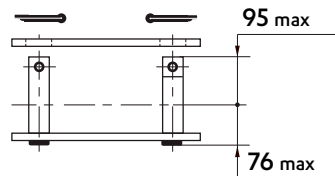
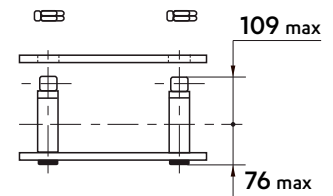
MAILLONS DE JONCTION
REF N° 208
 Maillon de jonction goupillé

REF N° 209
 Maillon de jonction à écrous

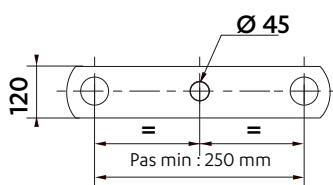
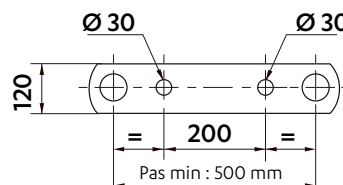
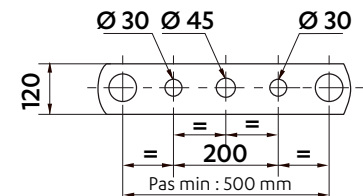
PLAQUES PERCÉES

Sur plaques extérieures et intérieures

1 TROUS

2 TROUS

3 TROUS

CHAÎNES DE NORME BS

NOUVELLE GAMME MANUTENTION

NOUVEAU

ACIERS À HAUTE RÉSIDENCE MÉCANIQUE



RÉSISTANCE ET DURETÉ
de la matière **améliorée**

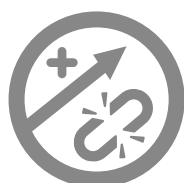

CHARGES DE RUPTURE
augmentées
(voir tableau page suivante)

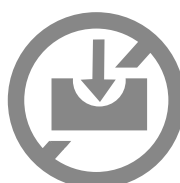

MEILLEURE TENUE
à l'**usure**

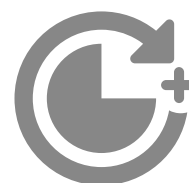

DURÉE DE VIE
optimisée

RIVETAGES RENFORCÉS

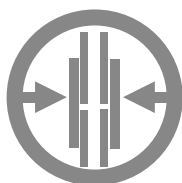

TENUE LATÉRALE
améliorée en utilisation intensive

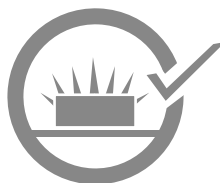

TENUE RENFORCÉE
aux **chocs** et au **désalignement**

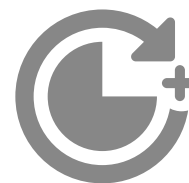

DURÉE DE VIE
optimisée

Références sedis :

M

68

F

100

TYPE DE CHAÎNE	RÉSISTANCE À LA TRACTION	TYPE D'ARTICULATION	PAS DE LA CHAÎNE
M MANUTENTION À AXES PLEINS MC MANUTENTION À AXES CREUX MD MANUTENTION À PLAQUES DÉPORTÉES MR MANUTENTION À RACLOIRS	Rr minimale de la chaîne en kN selon la norme BS Ex: 68 kN	B CHAÎNE À DOUILLES S CHAÎNE À ROULEAUX P CHAÎNE À GALETS LISSES TRAITÉS F CHAÎNE À GALETS ÉPAULÉS TRAITÉS	Pen mm Ex: 100mm

CHAÎNES DE NORME BS - DIMENSIONS GÉNÉRALES

Dimensions en mm

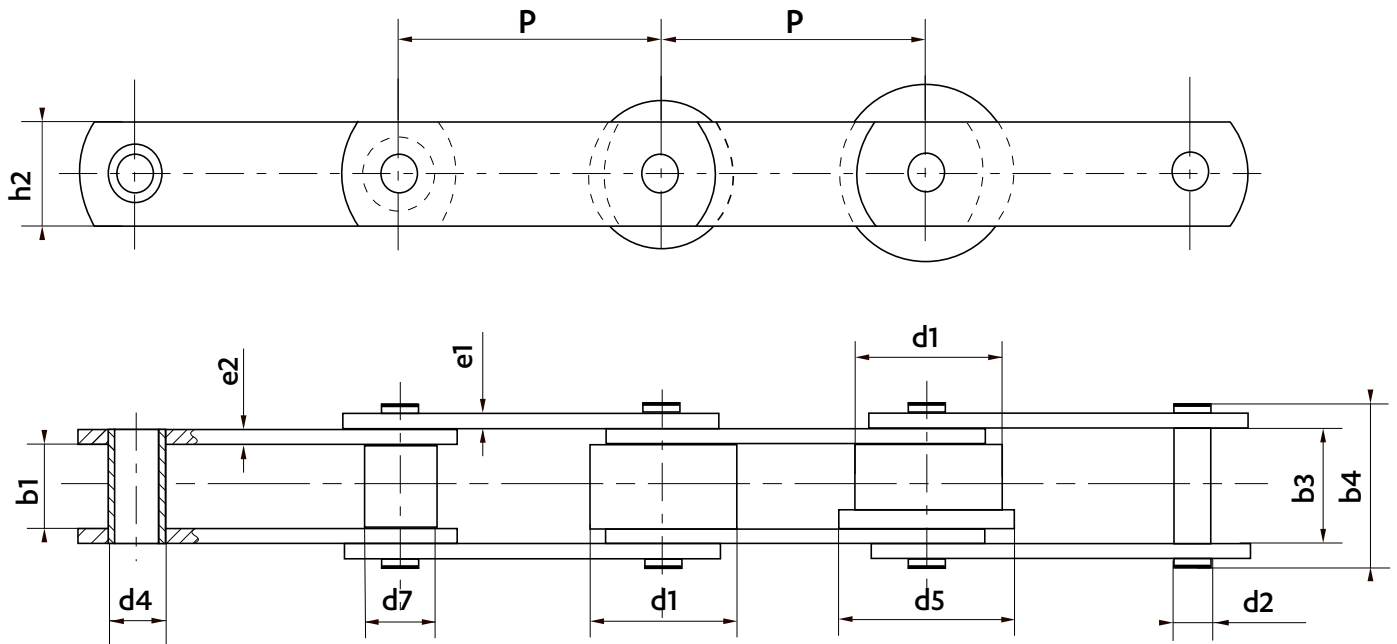

À DOUILLES
B

À ROULEAUX
S

À GALETS LISSES
P

À GALETS ÉPAULÉS
F

Types
d'articulations

NOUVEAU

Chaîne	Pas (pas intermédiaires sur demande)											PLAQUES			ARTICULATION				LARGEUR			Résistance à la traction norme kN	Résistance à la traction Nouvelle gamme SEDIS kN		
	50	60	75	100	125	135	150	160	175	200	250	315	Hauteur	Épaisseur		Ø Axe	Ø Douille	Ø Rouleau	Ø Galet	Ø Galet-épaulé	entre plaques intérieures			entre plaques extérieures	sur axes rivés
	h2	e1	e2	d2	d4	d7	d1	d5	b1	b3	b4	Rr min.	Rr min.	nom.	nom.	nom.	max.	max.	max.	max.	min.			min.	max.
M 22													20	3	3	7,94	11,58	18	25	32	16	23	32,8	20	20
M 35 (ZM34)													25*	4	4	14	18,4	25	31,9	42	15,2	25,3	38,2	34	34
M 68 (ZM68)			♦										40	5	5	19	23,7	32	48	60	19	31,6	48,5	68	90
M 100			♦										40	5	7	19	26	32	48	60	21	37	53,4	100	120
M 140				♦									50	5	8	24	32	48	70	90	26	46	63	140	160
M 200													50	6	8	24	32	48	70	90	26	46	65	200	200
M 270					♦								60	8	8	28	38	55	90	115	38	58	81	270	330
M 400													70	10	12	29,05	38	60	100	127	38	66	94	400	490

■ Réalisable

■ Livraison possible sous 15 jours

♦ Chaînes réalisables seulement à douilles et à rouleaux

* h2 = 27mm pour la version Inox

LES CHAÎNES DE MANUTENTION DE NORME BS PEUVENT ÊTRE RÉALISÉES AVEC :

AXES DELTA®
ANTI-USURE

REVÊTEMENT
ANTICORROSION

CHAÎNE VERTE
SANS LUBRIFICATION

Plus d'informations pages 19 à 21.

CHAÎNES DE NORME BS - M22

Dimensions en mm

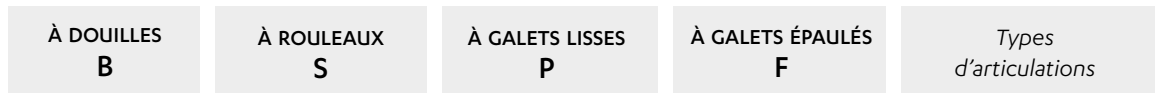
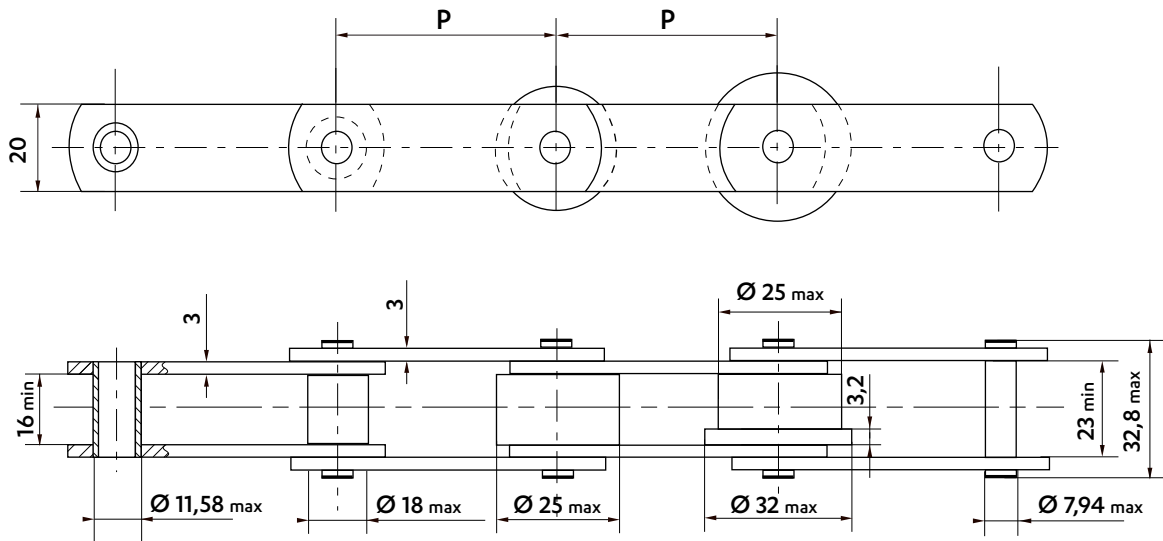

Des galets en divers matériaux et de dimensions différentes peuvent être fournis.

ATTACHES SOUDÉES TYPE K1 - K2 - 25 X 25 X 3

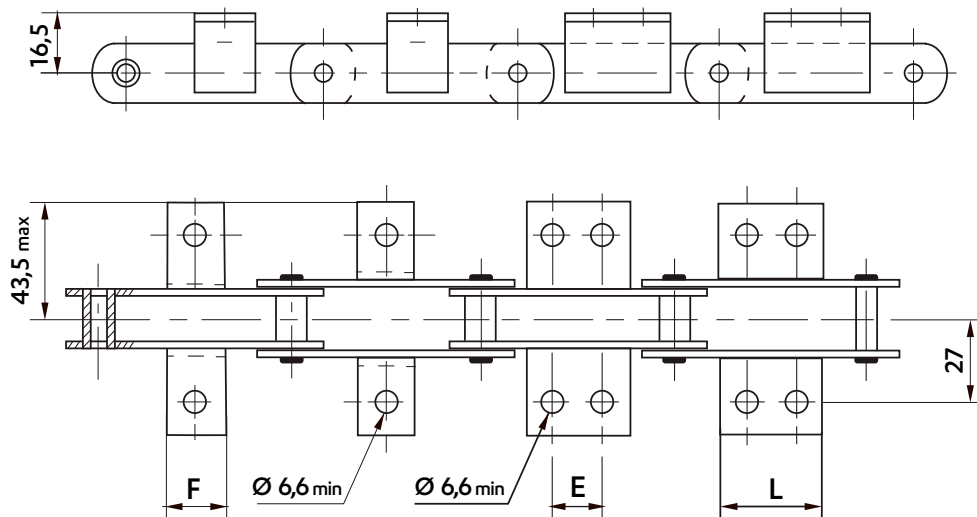

Disposition des attaches à la demande : attaches d'un seul côté ou des 2 côtés de la chaîne, sur maillons extérieurs ou intérieurs.

Pas	Dimensions des attaches (mm)					Poids de la chaîne (Kg/m)				Poids de l'attache (Kg/pièce)		
	K1 F	K2C E	K2M L	K2M E	K2M L	Douilles	Rouleaux	Galet lisse	Galet épaulé	K1	K2C	K2M
50	-	-	-	-	-	2,0	2,4	2,9	3,0			
75	30	20	40	-	-	1,7	2,0	2,3	2,4	0,04	0,05	0,05
100	30	20	40	-	-	1,5	1,6	1,9	2,0			
125	30	20	40	50	70	1,4	1,5	1,8	1,8			

Les pas intermédiaires sont sur demande

Dimensions en mm

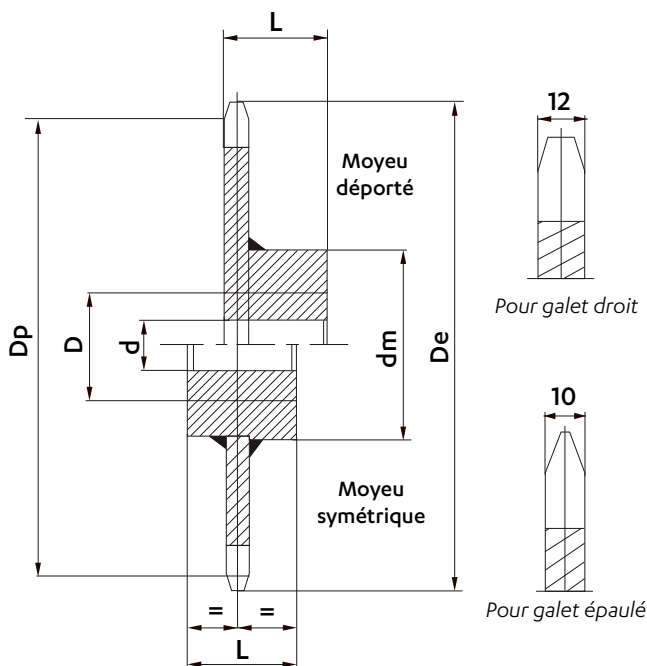
ROUES STANDARDS

Fournies en acier mécano-soudé ou en fonte dans certains cas.

Denture brute d'oxycoupage ou de fonderie, denture taillée pour chaîne à douille.

Elles peuvent être fournies alésées et rainurées.

Pour les roues à moyeu déporté l'entrée de la clavette forcée est prévue côté denture, sauf indication contraire.

 Nous réalisons sur demande :

- des roues à denture taillée

- des roues d'un nombre de dents différent

- des roues spéciales

Pas	Nombre de dents	Dimensions (mm)					Masse (kg/p)
		Dp	De	d	D	Dm	
50	8	130,65	140				3
	10	161,80	168	24	50	80	4
	12	193,18	203				5
75	8	195,98	206			50	6
	10	242,71	252	24	50	80	8
	12	289,78	299			70	10
100	8	261,31	271			70	9
	10	323,61	333	24	50	80	13
	12	386,37	396			80	16
125	8	226,64	336			70	12
	10	404,51	414	24	50	80	17
	12	482,96	492			80	21

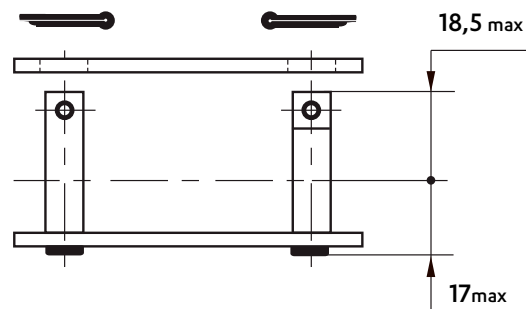
MAILLONS DE JONCTION
REF N° 208
 Maillon de jonction goupillé

CHAÎNES DE NORME BS - **M35 (ZM 34)**

Dimensions en mm

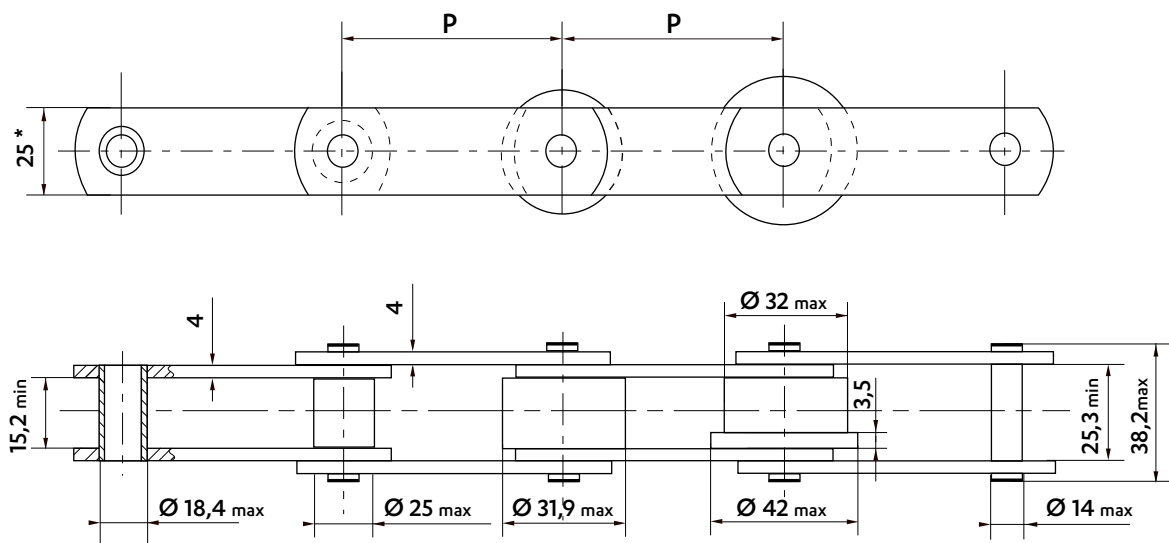

À DOUILLES B	À ROULEAUX S	À GALETS LISSES P	À GALETS ÉPAULÉS F	Types d'articulations
------------------------	------------------------	-----------------------------	------------------------------	--------------------------

Des galets en divers matériaux et de dimensions différentes peuvent être fournis.

* La hauteur de plaque est 27mm pour la version Inox.

ATTACHES SOUDÉES TYPE K1 - K2 - 45 X 30 X 4

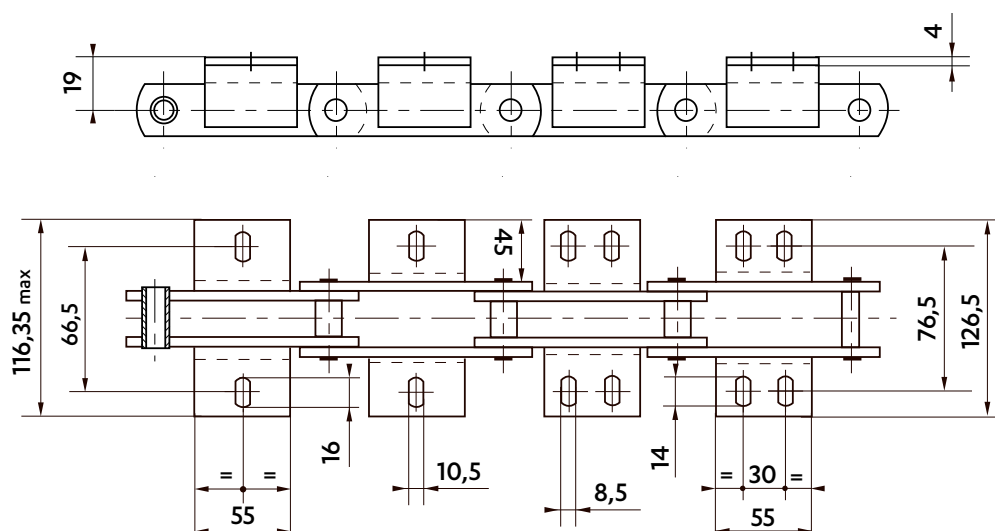

Disposition des attaches à la demande : attaches d'un seul côté ou des 2 côtés de la chaîne, sur maillons extérieurs ou intérieurs.

Pas	Poids de la chaîne (Kg/m)				Poids de l'attache (Kg/pièce)	
	Douilles	Rouleaux	Galet lisse	Galet épaulé	K1	K2
50	3,4	3,9	4,7	4,9	-	-
50,8	3,4	3,9	4,6	4,9	-	-
60	3,3	3,6	4,4	4,5	-	-
63,5	3,2	3,6	4,2	4,4	-	-
75	3,0	3,4	3,8	4,0	-	-
76,2	3,0	3,3	3,8	4,0	-	-
88,9	2,9	3,2	3,6	3,8	0,11	0,11
100	2,8	3,1	3,4	3,6	0,11	0,11
101,6	2,8	3,1	3,4	3,6	-	-
125	2,7	2,9	3,2	3,3	-	-
127	2,7	2,9	3,2	3,3	0,11	0,11
150	2,5	2,7	2,9	3,0	-	-
200	2,3	2,5	2,6	2,7	-	-

■ Livraison possible sous 15 jours

Les pas intermédiaires sont sur demande

Dimensions en mm

ROUES STANDARDS

Fournies en acier mécano-soudé ou en fonte dans certains cas.
Denture brute d'oxycoupage ou de fonderie, denture taillée pour chaîne à douille.
Elles peuvent être fournies alésées et rainurées.
Pour les roues à moyeu déporté l'entrée de la clavette forcée est prévue côté denture, sauf indication contraire.

Nous réalisons sur demande :

- des roues à denture taillée
- des roues d'un nombre de dents différent
- des roues spéciales

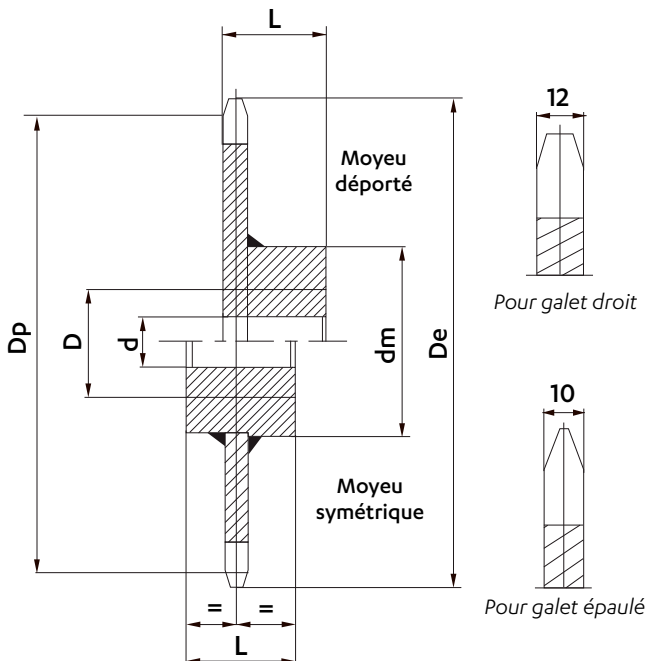

Pas	Nombre de dents	Dimensions (mm)						Masse (kg/p)
		Dp	De	d	D	Dm	L	
50**	8	130,66	145	25	35	70	40	2
	10	161,80	177	30	50	100	40	4
	12	193,19	208	30	50	100	50	5
50,8**	8	132,75	147	25	35	70	40	2
	10	164,39	179	30	50	100	50	4
	12	196,28	211	30	35	100	50	5
60	8	156,79	172	25	50	100	50	4
	10	194,16	209	30	50	100	50	6
	12	231,82	247	30	60	115	65	8
63,5	8	165,93	181	25	50	100	50	4
	10	205,49	220	30	50	100	50	6
	12	245,35	260	30	60	115	65	8
75	8	195,98	211	25	50	100	50	6
	10	242,71	257	30	60	115	65	8
	12	289,78	304	30	60	115	65	11
76,2	8	199,12	214	25	50	100	50	6
	10	246,59	261	30	60	115	65	8
	12	294,41	309	30	60	115	65	11
88,9	8	232,31	247	25	50	100	50	8
	10	287,69	302	30	60	115	65	10
	12	343,48	358	30	60	115	65	14
100	8	261,31	276	30	60	115	65	9
	10	323,61	338	30	60	115	65	12
	12	386,37	401	30	70	120	75	16
101,6	8	265,49	280	30	60	115	65	9
	10	328,78	344	30	60	115	65	12
	12	392,55	407	30	70	200	75	16
125*	8*	326,64*	341	30	60	115	65	13
	10	404,51	419	30	60	115	65	18
	12	482,96	498	30	70	120	75	23
127*	8	331,87	347	30	60	115	65	13
	10	410,98	426	30	60	115	65	18
	12	490,69	505	30	70	120	75	23

Livraison possible sous 15 jours

* : Pour des roues engrenant avec des chaînes équipées d'attaches K, réduire le diamètre extérieur des roues :

- De = 337 pour une roue 8 dents, pas de 125

- De = 330 pour une roue 8 dents, pas de 127

** : Les roues au pas de 50 ne peuvent pas recevoir de chaînes à galets épaulés.

MAILLONS DE JONCTION

REF N° 208
Maillon de jonction goupillé

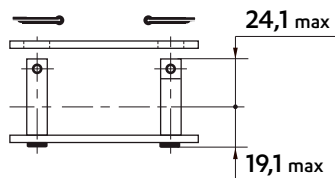

REF N° 209
Maillon de jonction à écrous

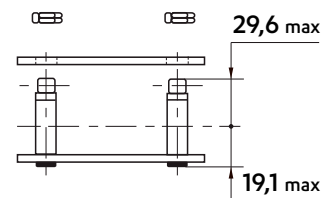

PLAQUES PERCÉES

Sur plaques extérieures et intérieures

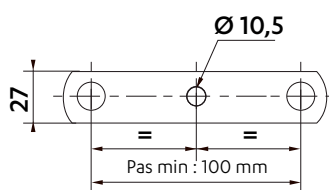

1 TROU

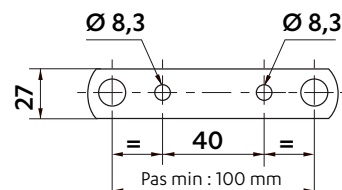

2 TROUS

CHAÎNES DE NORME BS - M68 (ZM 68)

Dimensions en mm

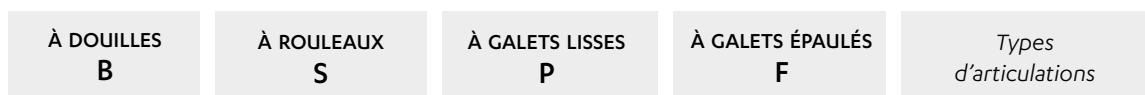
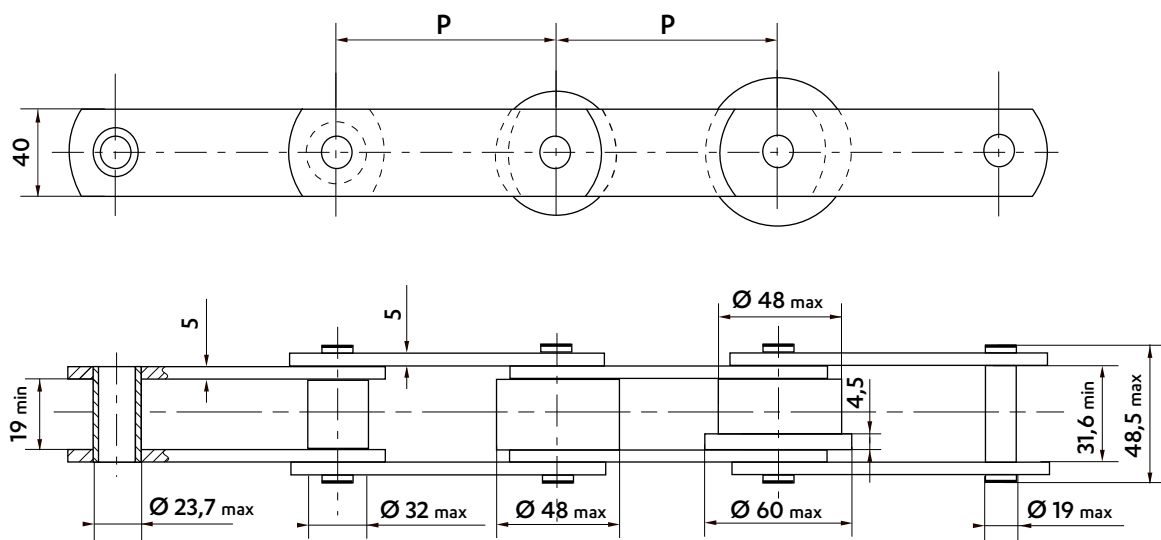

Des galets en divers matériaux et de dimensions différentes peuvent être fournis.

ATTACHES SOUDÉES TYPE K1 - K2 - 45 X 45 X 4,5

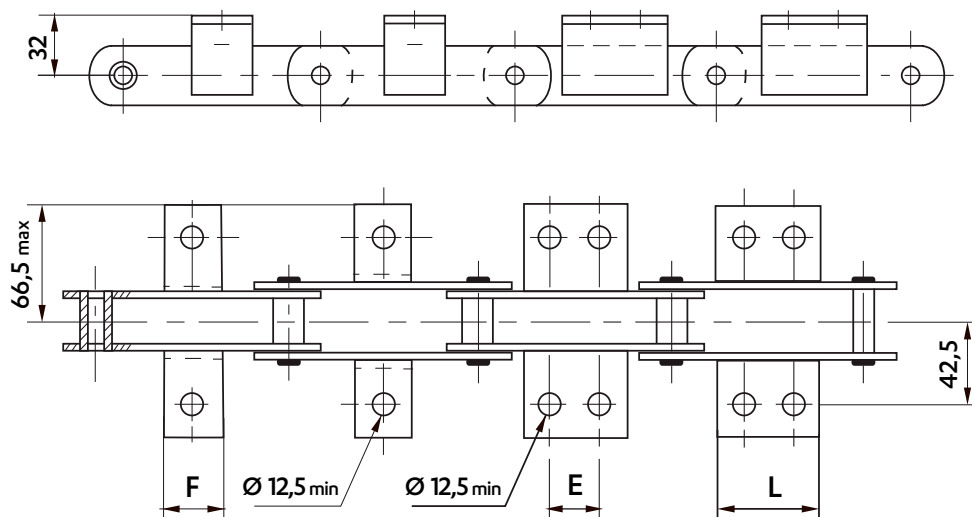

Disposition des attaches à la demande : attaches d'un seul côté ou des 2 côtés de la chaîne, sur maillons extérieurs ou intérieurs.

Pas	Dimensions des attaches (mm)						Poids de la chaîne (Kg/m)				Poids de l'attache (Kg/pièce)			
	K1 F	K2C E	K2M L	K2L E	K2L L	K2L E	Douilles	Rouleaux	Galet lisse	Galet épaulé	K1	K2C	K2M	K2L
75	♦	♦	♦	♦	♦	♦	4,4	5,1	7,0	-				
76,2	♦	♦	♦	♦	♦	♦	4,4	5,1	7,0	-				
88,9	♦	♦	♦	♦	♦	♦	4,1	4,7	6,3	6,9				
100	45	♦	♦	♦	♦	♦	4,0	4,5	6,0	6,5				
101,6	45	♦	♦	♦	♦	♦	4,0	4,5	6,0	6,4				
125	45	32	55	♦	♦	♦	3,8	4,2	5,4	5,8	0,18	0,28	0,28	0,43
127	45	32	55	♦	♦	♦	3,8	4,4	5,4	5,7				
150	45	32	55	58	85	♦	3,6	4,0	4,9	5,2				
152,4	45	32	55	58	85	♦	3,6	3,9	4,9	5,2				
175	45	32	55	58	85	90	118	3,5	3,7	4,6	5,0			
200	45	32	55	58	85	90	118	3,4	3,6	4,3	4,7			
250	45	32	55	58	85	90	118	3,3	3,4	3,9	4,2			

♦ Livraison possible sous 15 jours

♦ Non standard : réalisable sur demande.

Les pas intermédiaires sont sur demande

Dimensions en mm

ROUES STANDARDS

Fournies en acier mécano-soudé ou en fonte dans certains cas.
 Denture brute d'oxycoupage ou de fonderie, denture taillée pour chaîne à douille.
 Elles peuvent être fournies alésées et rainurées.
 Pour les roues à moyeu déporté l'entrée de la clavette forcée est prévue côté denture, sauf indication contraire.

Nous réalisons sur demande :

- des roues à denture taillée
- des roues d'un nombre de dents différent
- des roues spéciales

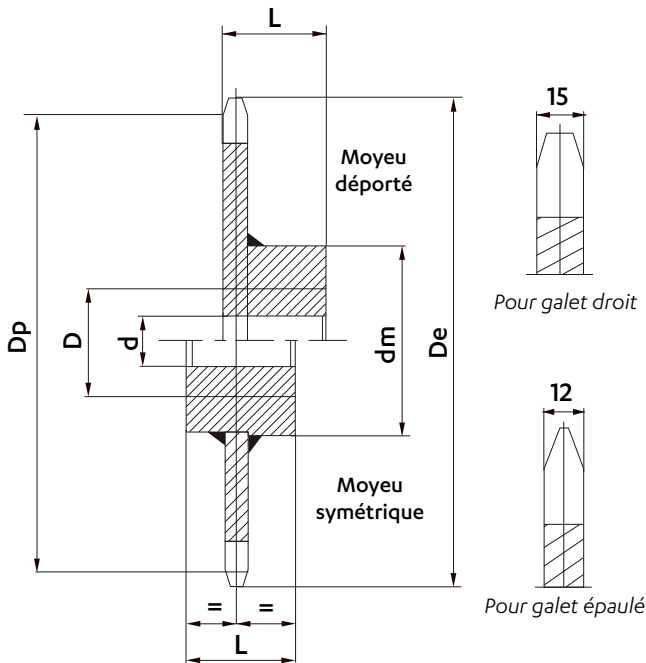

Pas	Nombre de dents	Dimensions (mm)					L	Masse (kg/p)
		D _p	D _e	d	D	D _m		
75	8	195,98	215	25	50		7	
	10	242,71	262	30	60	120	9	
	12	289,78	309	30	60		14	
76,2	8	199,12	218	25	50		7	
	10	246,59	266	30	60	120	9	
	12	294,41	313	30	60		14	
88,9	8	232,31	251	25	50		9	
	10	287,69	307	30	60	120	12	
	12	343,48	362	30	60		17	
100	8	261,31	280	30	60		11	
	10	323,61	343	30	60	120	15	
	12	386,37	405	30	70		20	
101,6	8	265,49	284	30	60		11	
	10	328,78	348	30	60	120	15	
	12	392,55	412	30	70		20	
125	8	326,64	346	30	60		16	
	10	404,51	423	30	60	120	22	
	12	482,96	502	30	70		29	
127	8	331,87	351	30	60		16	
	10	410,98	430	30	60	120	22	
	12	490,69	510	30	70		29	
150	8	391,97	411	30	70		22	
	10	485,41	504	30	70	120	30	
	12	579,56	599	40	70		39	
152,4	8	398,24	417	30	70		22	
	10	493,18	512	30	70	120	30	
	12	588,83	608	40	70		39	
175	NOUS CONSULTER							
200	NOUS CONSULTER							
250	NOUS CONSULTER							

Livraison possible sous 15 jours

MAILLONS DE JONCTION

REF N° 208
Maillon de jonction goupillé

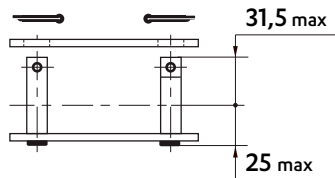

REF N° 209
Maillon de jonction à écrous

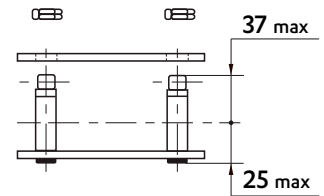

PLAQUES PERCÉES

Sur plaques extérieures et intérieures

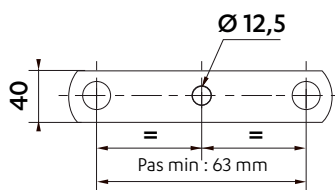

1 TROU

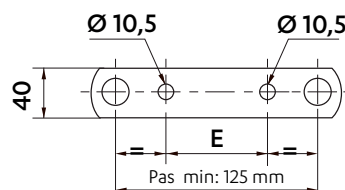

2 TROUS

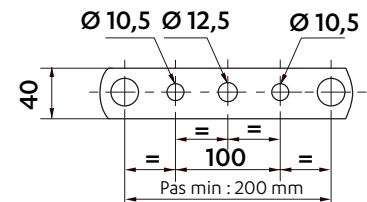

3 TROUS

Pas de 125 : E = 35 mm
 Pas de 150 : E = 60 mm
 Pas de 160 : E = 80 mm

CHAÎNES DE NORME BS - M100

Dimensions en mm

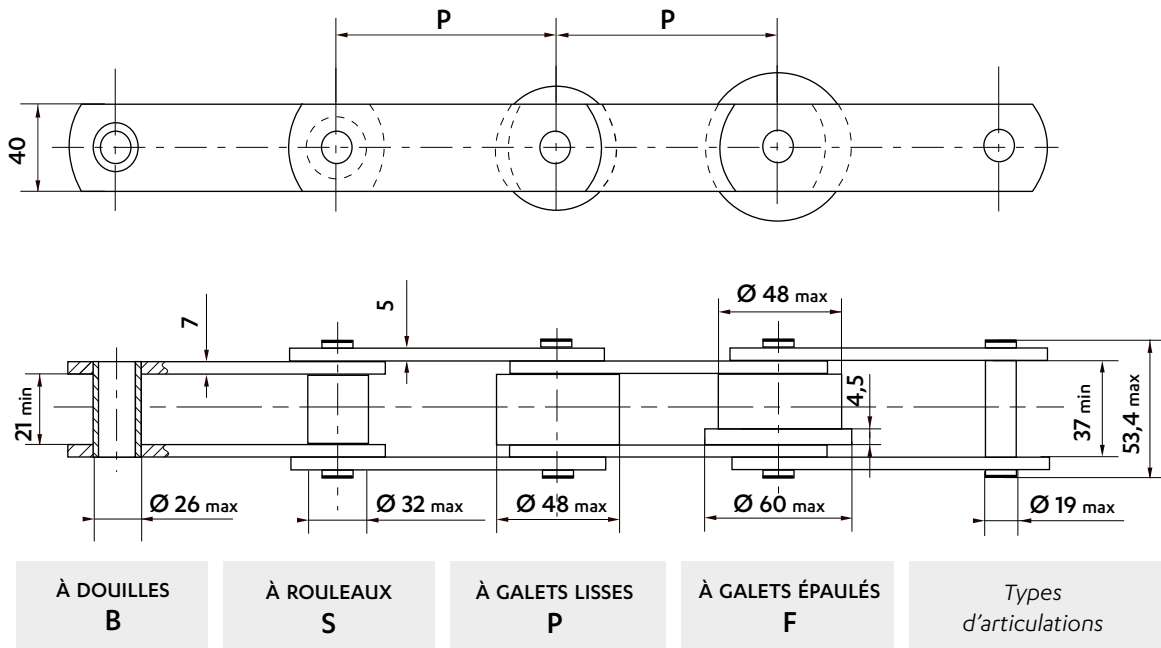

À DOUILLES B	À ROULEAUX S	À GALETS LISSES P	À GALETS ÉPAULÉS F	Types d'articulations
------------------------	------------------------	-----------------------------	------------------------------	--------------------------

Des galets en divers matériaux et de dimensions différentes peuvent être fournis.

ATTACHES SOUDÉES TYPE K1 - K2 - 50 X 50 X 5

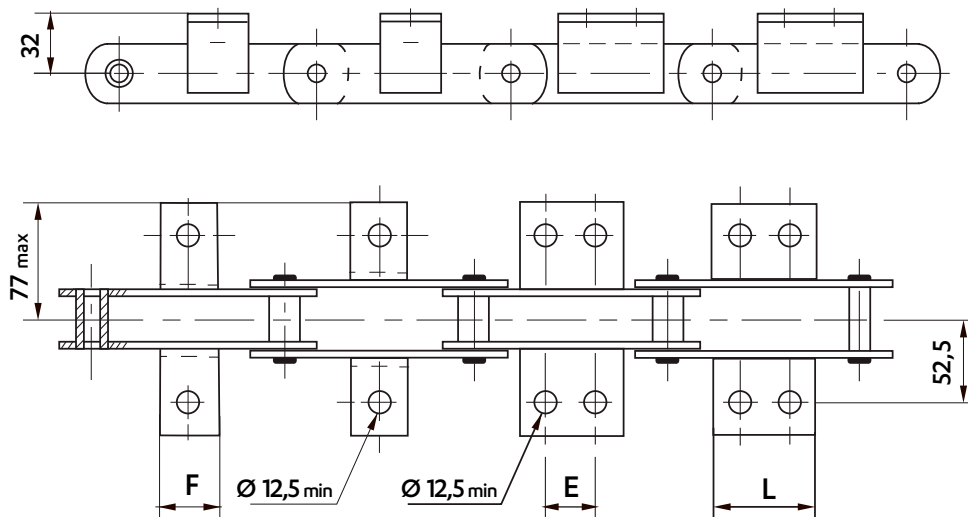

Disposition des attaches à la demande : attaches d'un seul côté ou des 2 côtés de la chaîne, sur maillons extérieurs ou intérieurs.

Pas	Dimensions des attaches (mm)								Poids de la chaîne (Kg/m)				Poids de l'attache (Kg/pièce)			
	K1		K2C		K2M		K2L		Douilles	Rouleaux	Galet lisse	Galet épaulé	K1	K2C	K2M	K2L
	F	E	L	E	L	E	L									
75	♦	♦		♦		♦		8,5	9,1	11,1	-					
76,2	♦	♦		♦		♦		8,5	9,0	11,1	11,7					
88,9	♦	♦		♦		♦		8,1	8,6	10,3	10,8					
100*	45	♦		♦		♦		7,7	8,1	9,7	10,1					
101,6*	45	♦		♦		♦		7,6	8,0	9,5	10,0	0,18	0,18	0,21	0,21	
125	45	32	55			♦		6,9	7,2	8,5	8,9					
127	45	32	55			♦		6,9	7,2	8,4	8,8					
150	45	32	55	58	85			6,4	6,7	7,7	8,0					
152,4	45	32	55	58	85			6,4	6,7	7,7	8,0					
200	45	32	55	58	85	90	118	5,8	6,0	6,8	6,9					

♦ Livraison possible sous 15 jours ♦ Non standard : réalisable sur demande. * Ces pas permettent la fixation d'une attache K2 seulement sur maillons extérieurs

Les pas intermédiaires sont sur demande

Dimensions en mm

ROUES STANDARDS

Fournies en acier mécano-soudé ou en fonte dans certains cas.
 Denture brute d'oxycoupage ou de fonderie, denture taillée pour chaîne à douille.
 Elles peuvent être fournies alésées et rainurées.
 Pour les roues à moyeu déporté l'entrée de la clavette forcée est prévue côté denture, sauf indication contraire.

Nous réalisons sur demande :

- des roues à denture taillée
- des roues d'un nombre de dents différent
- des roues spéciales

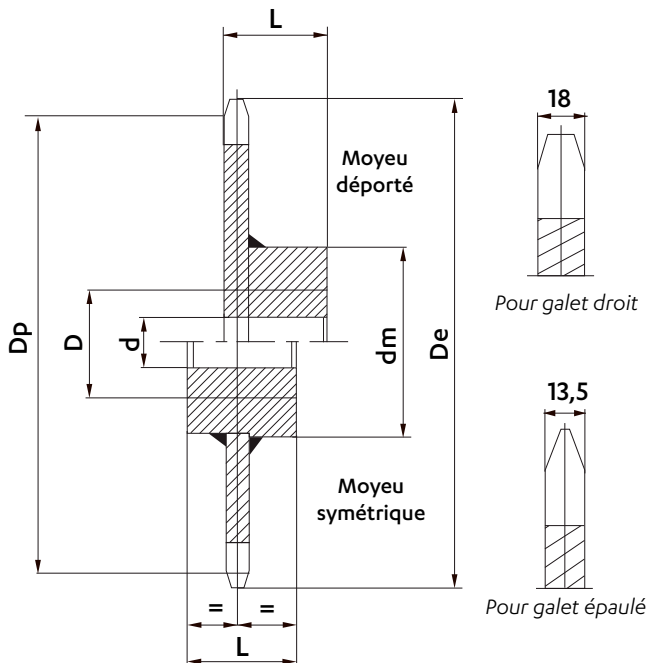

Pas	Nombre de dents	Dimensions (mm)						Masse (kg/p)
		Dp	De	d	D	Dm	L	
75	8	195,98	217	25	50	100	50	7
	10	242,71	264	30	60	115	65	9
	12	289,78	311	30	60	115	65	14
76,2	8	199,12	220	25	50	100	50	7
	10	246,59	267	30	60	115	65	9
88,9	12	294,41	315	30	60	115	65	14
	8	232,31	253	25	50	100	50	9
	10	287,69	308	30	60	115	65	12
100	12	343,48	364	30	60	115	65	17
	8	261,31	282	30	60	120	80	11
	10	323,61	344	30	60	120	80	15
101,6	12	386,37	407	30	70	120	80	20
	8	265,49	286	30	60	115	65	11
	10	328,78	350	30	60	115	65	15
125	12	392,55	413	30	70	120	80	20
	8	326,64	347	30	60	120	80	16
	10	404,51	425	30	60	120	80	22
127	12	482,96	504	30	70	120	80	29
	8	331,87	353	30	60	120	80	16
	10	410,98	432	30	60	120	80	22
150	12	490,69	511	30	70	120	80	29
	8	391,97	413	30	70	120	80	22
	10	485,41	506	30	70	120	80	30
152,4	12	579,56	600	40	70	120	80	39
	8	398,24	419	30	70	120	80	22
	10	493,18	514	30	70	120	80	30
200	12	588,83	610	30	70	120	80	39
	8	522,63	544	30	70	120	80	34
	10	647,21	668	30	70	120	80	44
250	12	772,74	794	30	70	120	80	55
	NOUS CONSULTER							

MAILLONS DE JONCTION

REF N° 208
Maillon de jonction goupillé

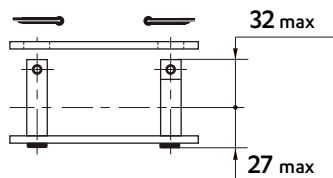

REF N° 209
Maillon de jonction à écrous

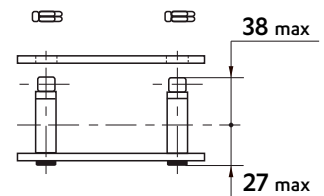

PLAQUES PERCÉES

Sur plaques extérieures et intérieures

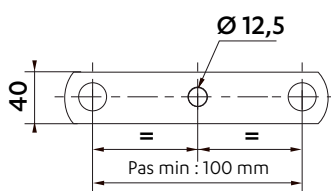

1 TROU

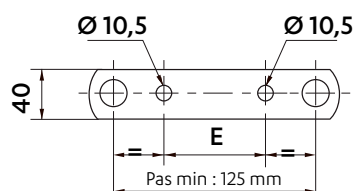

2 TROUS

Pas de 125 : E = 35 mm
 Pas de 150 : E = 60 mm
 Pas de 160 : E = 80 mm

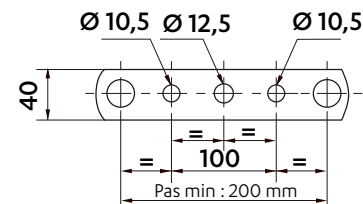

3 TROUS

CHAÎNES DE NORME BS - M140

Dimensions en mm

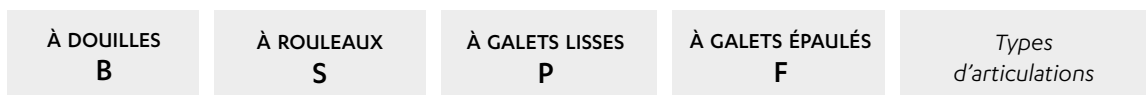
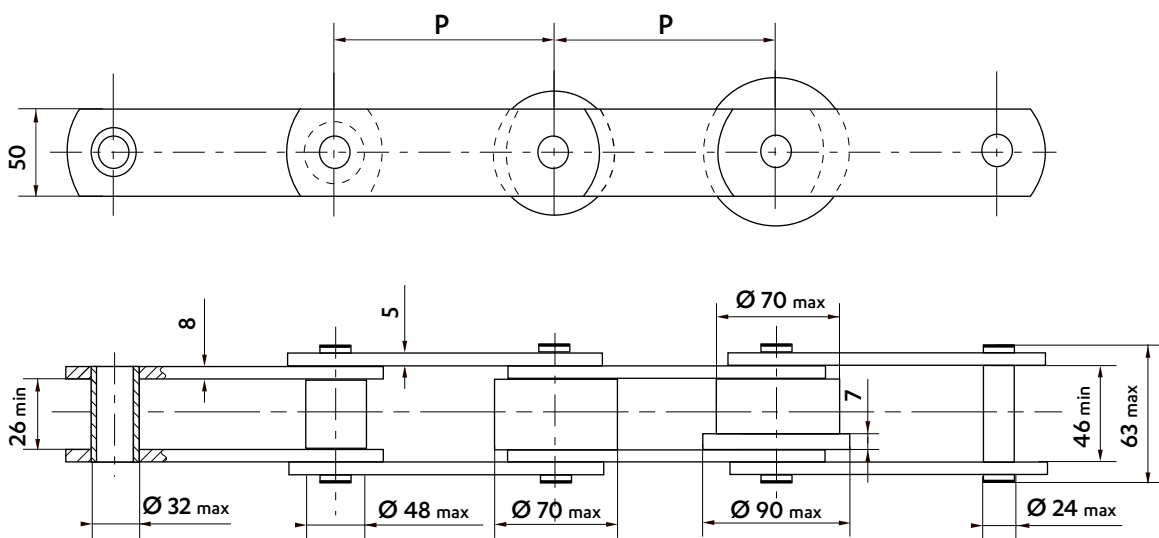

Des galets en divers matériaux et de dimensions différentes peuvent être fournis.

ATTACHES SOUDÉES TYPE K1 - K2 - 50 X 50 X 6

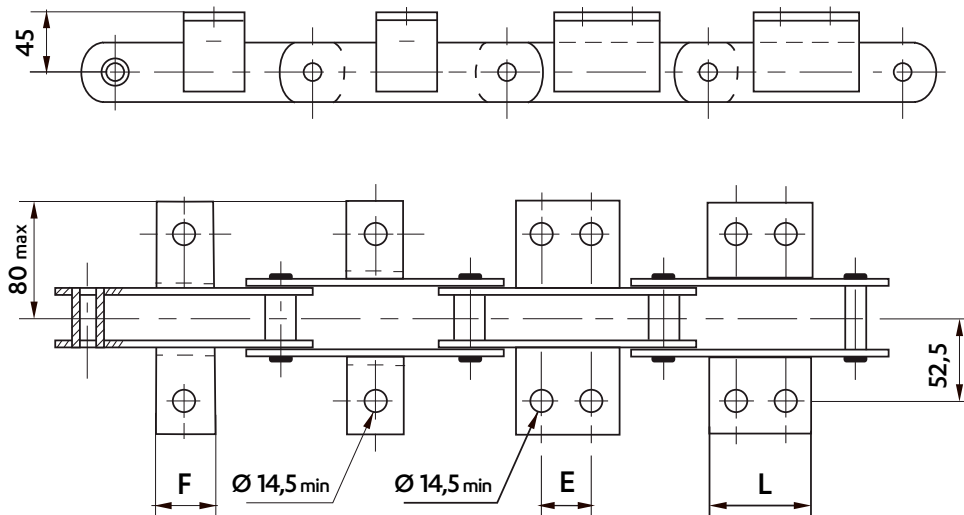

Disposition des attaches à la demande : attaches d'un seul côté ou des 2 côtés de la chaîne, sur maillons extérieurs ou intérieurs.

Pas	Dimensions des attaches (mm)			Poids de la chaîne (Kg/m)				Poids de l'attache (Kg/pièce)	
	K1 F	K2C E	L	Douilles	Rouleaux	Galet lisse	Galet épaulé	K1	K2C
100	50	♦		12,0	13,9	-	-	0,27	-
101,6	50	♦		11,9	13,9	-	-		-
125	50	♦		10,5	12,0	15,2	16,1		-
127	50	♦		10,5	12,0	15,1	16,0		-
150 *	50	60	90	9,5	10,8	13,4	14,2		-
152,4 *	50	60	90	9,5	10,8	13,3	14,1		-
160	50	60	90	9,4	10,6	13,1	13,8	0,49	
200	50	60	90	8,4	9,4	11,3	11,9		
203,2	50	60	90	8,4	9,4	11,3	11,8		

Livraison possible sous 15 jours ♦ Non standard : réalisable sur demande. * Ces pas permettent la fixation d'une attache K2 seulement sur maillons extérieurs

Les pas intermédiaires sont sur demande

Dimensions en mm

ROUES STANDARDS

Fournies en acier mécano-soudé ou en fonte dans certains cas.
 Denture brute d'oxycoupage ou de fonderie, denture taillée pour chaîne à douille.
 Elles peuvent être fournies alésées et rainurées.
 Pour les roues à moyeu déporté l'entrée de la clavette forcée est prévue côté denture, sauf indication contraire.

Nous réalisons sur demande :

- des roues à denture taillée
- des roues d'un nombre de dents différent
- des roues spéciales

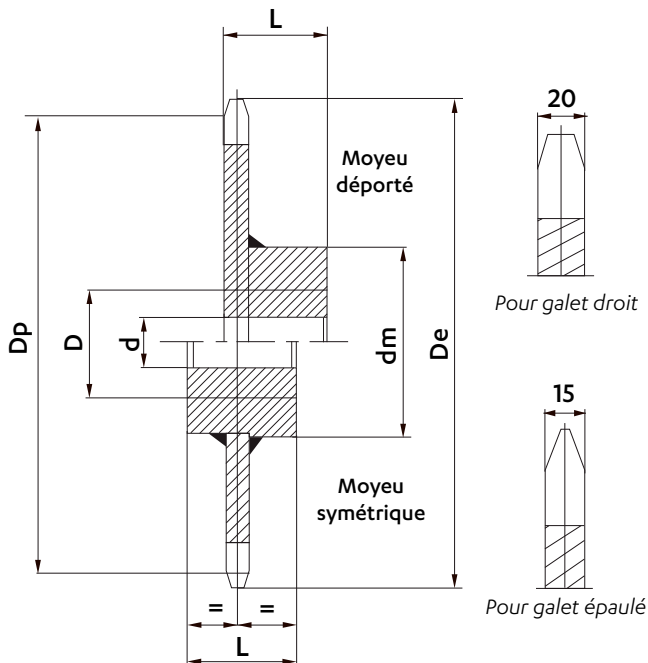

Pas	Nombre de dents	Dimensions (mm)						Masse (kg/p)
		Dp	De	d	D	Dm	L	
100	8	261,31	287	30	90	150	80	18
	10	323,61	349	30	90	150	80	24
	12	386,37	412	30	90	150	80	28
101,6	8	265,49	291	30	90	150	80	18
	10	328,78	354	30	90	150	80	24
	12	392,55	418	30	90	150	80	28
125	8	326,64	352	30	90	151	80	20
	10	404,51	430	30	90	150	80	30
	12	482,96	509	30	90	150	80	40
127	8	331,87	357	30	90	1510	80	20
	10	410,98	437	30	90	150	80	30
	12	490,69	516	30	90	150	80	40
150	8	391,97	418	30	90	150	80	30
	10	485,41	511	30	90	150	80	42
	12	579,56	605	30	90	150	80	55
152,4	8	398,24	424	30	90	150	80	30
	10	493,18	519	30	90	150	80	42
	12	588,83	614	30	90	150	80	55
160	8	418,1	444	30	90	150	80	35
	10	517,77	543	30	90	150	80	50
	12	518,19	644	30	90	150	80	65
200	8	522,63	548	30	90	150	80	45
	10	647,21	673	30	90	150	80	65
	12	772,74	798	30	90	150	80	90
203,2	8	530,99	557	30	90	150	80	45
	10	657,57	683	30	90	150	80	65
	12	785,1	811	30	90	150	80	90

MAILLONS DE JONCTION

REF N° 208
Maillon de jonction goupillé

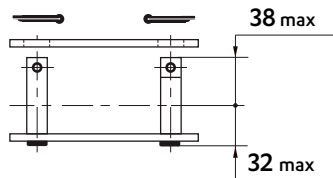

REF N° 209
Maillon de jonction à écrous

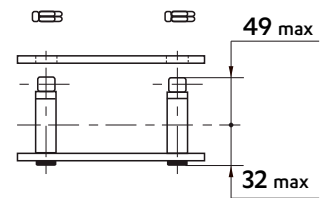

PLAQUES PERCÉES

Sur plaques extérieures et intérieures

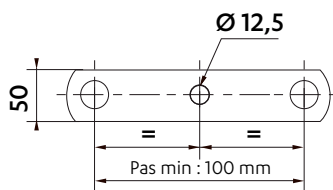

1 TROU

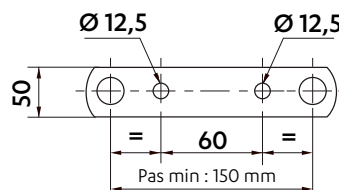

2 TROUS

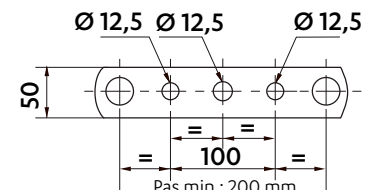

3 TROUS

CHAÎNES DE NORME BS - **M200**

Dimensions en mm

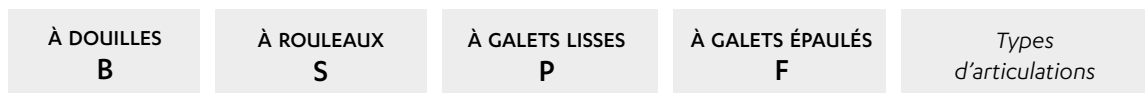
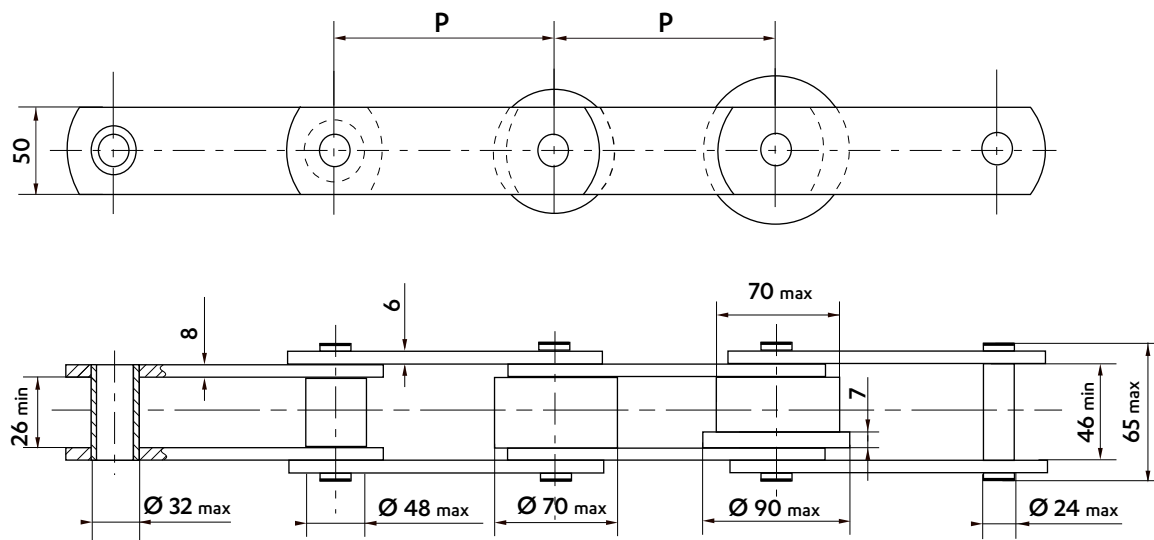

Des galets en divers matériaux et de dimensions différentes peuvent être fournis.

ATTACHES SOUDÉES TYPE K1 - K2 - 70 X 50 X 6

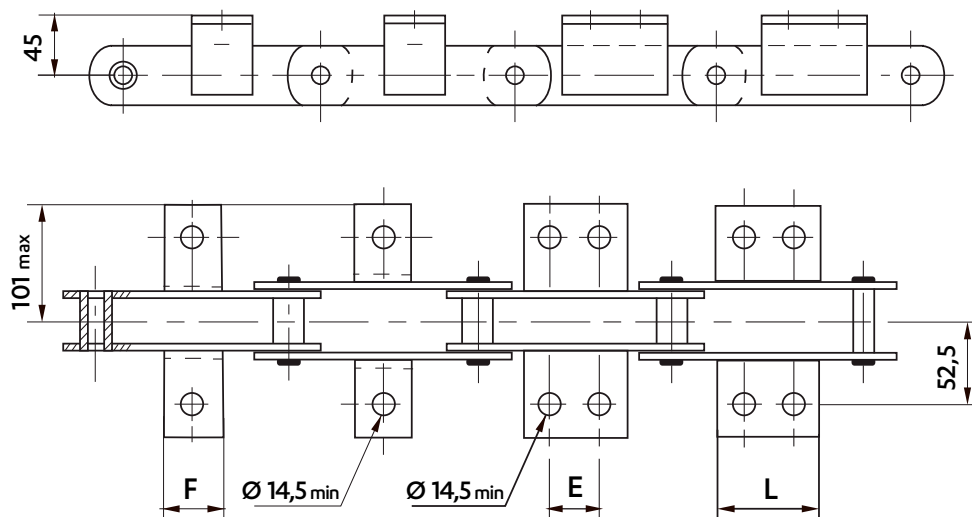

Disposition des attaches à la demande : attaches d'un seul côté ou des 2 côtés de la chaîne, sur maillons extérieurs ou intérieurs.

Pas	Dimensions des attaches (mm)					Poids de la chaîne (Kg/m)				Poids de l'attache (Kg/pièce)		
	F	E	L	E	L	Douilles	Rouleaux	Galet lisse	Galet épaulé	K1	K2C	K2L
100	50	♦		♦		12,0	14,0	18,0	19,2		-	-
101,6	50	♦		♦		11,9	138	17,9	19,0		-	-
125	50	♦		♦		10,5	12,1	15,2	16,1		-	-
127	50	♦		♦		10,6	12,0	15,1	16,0		-	-
135	50	♦		♦		10,5	12,0	14,9	15,8		-	-
150 *	50	50	90		♦	9,5	10,9	13,5	14,3	0,27		
152,4 *	50	50	90	60	90	9,5	10,8	13,3	14,1		0,49	
160	50	50	90	60	90	9,4	10,7	13,2	13,9			
180	50	50	90	60	90	8,8	9,9	12,1	12,8			
200	50	50	90	60	90	8,8	9,4	11,4	12,0			
203,2	50	50	90	60	90	8,4	9,4	11,3	11,8			

♦ Non standard : réalisable sur demande.

* Ces pas permettent la fixation d'une attache K2 seulement sur maillons extérieurs

Les pas intermédiaires sont sur demande

Dimensions en mm

ROUES STANDARDS

Fournies en acier mécano-soudé ou en fonte dans certains cas.
 Denture brute d'oxycoupage ou de fonderie, denture taillée pour chaîne à douille.
 Elles peuvent être fournies alésées et rainurées.
 Pour les roues à moyeu déporté l'entrée de la clavette forcée est prévue côté denture, sauf indication contraire.

Nous réalisons sur demande :

- des roues à denture taillée
- des roues d'un nombre de dents différent
- des roues spéciales

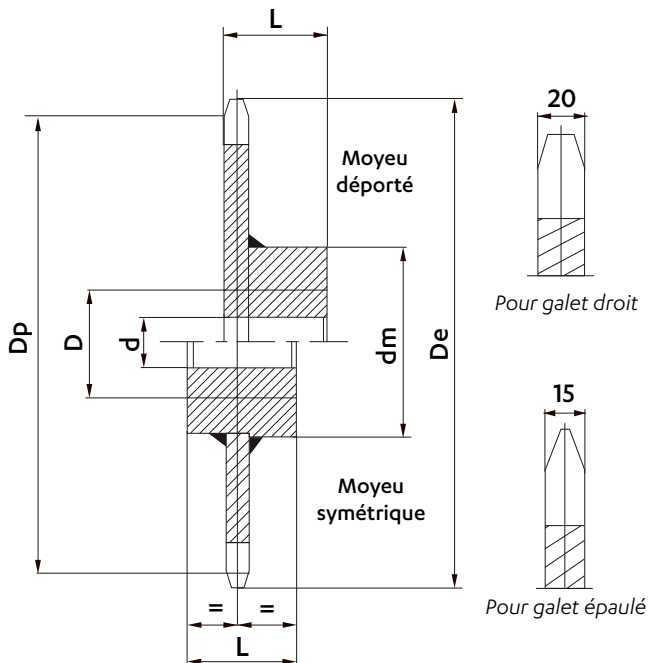

Pas	Nombre de dents	Dimensions (mm)						Masse (kg/p)
		Dp	De	d	D	Dm	L	
100	8	261,31	287	30	90	150	80	18
	10	323,61	349	30	90	150	80	24
	12	386,37	412	30	90	150	80	28
101,6	8	265,49	291	30	90	150	80	18
	10	328,78	354	30	90	150	80	24
	12	392,55	418	30	90	150	80	28
125	8	326,64	352	30	90	151	80	20
	10	404,51	430	30	90	150	80	30
	12	482,96	509	30	90	150	80	40
127	8	331,87	357	30	90	1510	80	20
	10	410,98	437	30	90	150	80	30
	12	490,69	516	30	90	150	80	40
150	8	391,97	418	30	90	150	80	30
	10	485,41	511	30	90	150	80	42
	12	579,56	605	30	90	150	80	55
152,4	8	398,24	424	30	90	150	80	30
	10	493,18	519	30	90	150	80	42
	12	588,83	614	30	90	150	80	55
160	8	418,1	444	30	90	150	80	35
	10	517,77	543	30	90	150	80	50
	12	518,19	644	30	90	150	80	65
200	8	522,63	548	30	90	150	80	45
	10	647,21	673	30	90	150	80	65
	12	772,74	798	30	90	150	80	90
203,2	8	530,99	557	30	90	150	80	45
	10	657,57	683	30	90	150	80	65
	12	785,1	811	30	90	150	80	90

MAILLONS DE JONCTION

REF N° 208
Maillon de jonction goupillé

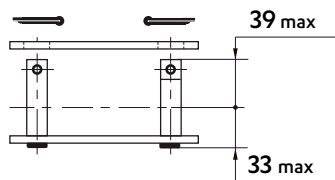

REF N° 209
Maillon de jonction à écrous

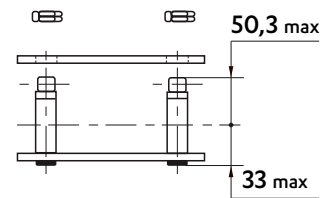

PLAQUES PERCÉES

Sur plaques extérieures et intérieures

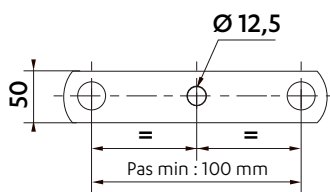

1 TROU

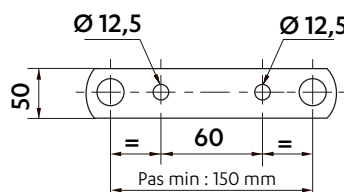

2 TROUS

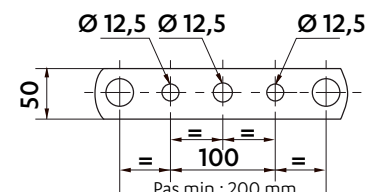

3 TROUS

CHAÎNES DE NORME BS - M270

Dimensions en mm

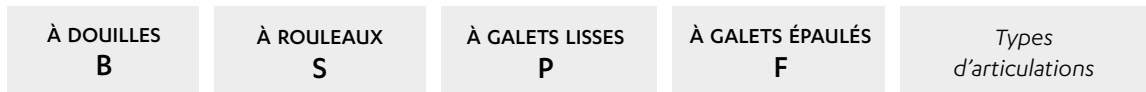
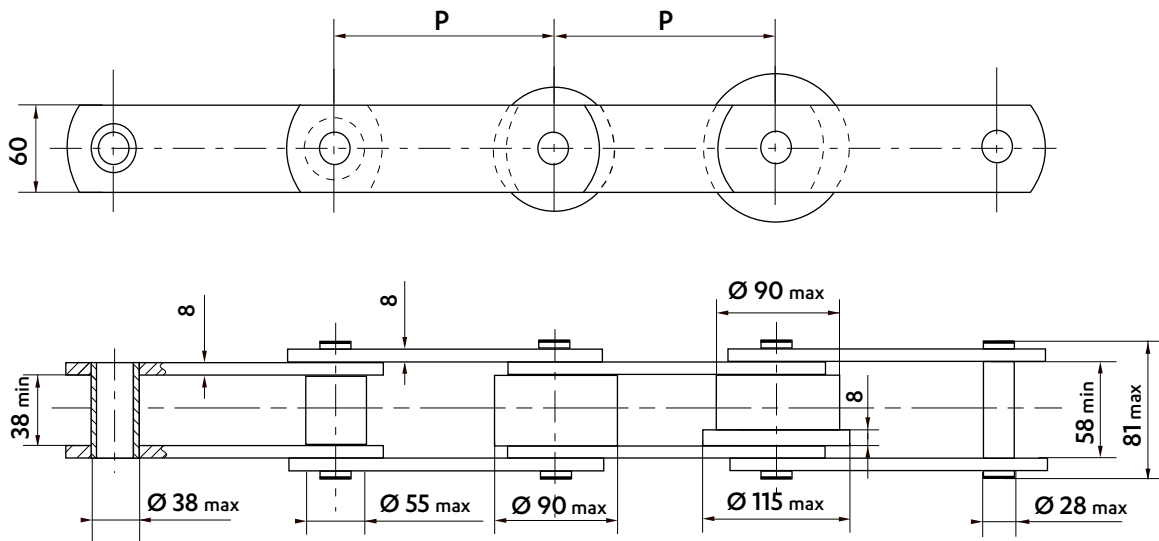

Des galets en divers matériaux et de dimensions différentes peuvent être fournis.

ATTACHES SOUDÉES TYPE K1 - K2 - 80 X 60 X 7

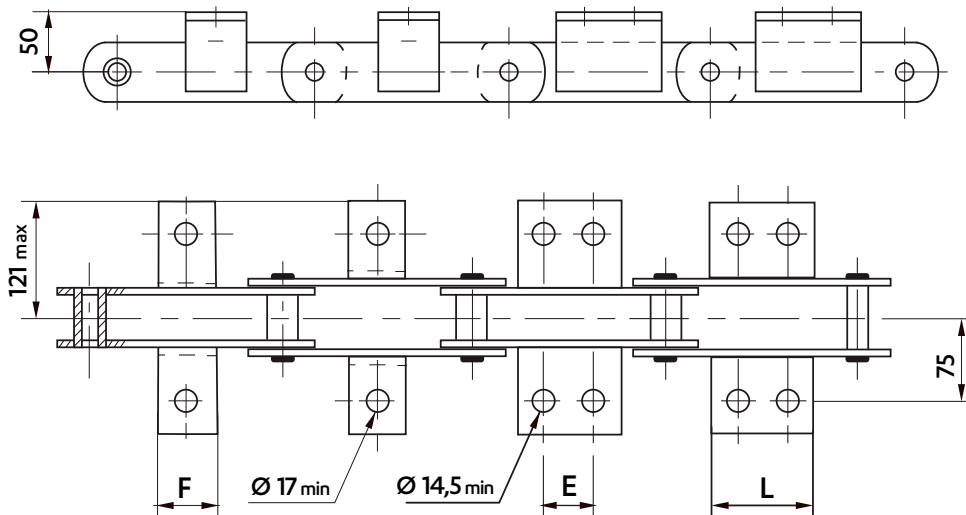

Disposition des attaches à la demande : attaches d'un seul côté ou des 2 côtés de la chaîne, sur maillons extérieurs ou intérieurs.

Pas	Dimensions des attaches (mm)								Poids de la chaîne (Kg/m)				Poids de l'attache (Kg/pièce)			
	K1		K2C		K2M		K2L		Douilles	Rouleaux	Galet lisse	Galet épaulé	K1	K2C	K2M	K2L
	F	E	L	E	L	E	L									
125	♦	♦		♦	♦			17,6	20,4	-	-	-	-	-	-	-
127	♦	♦		♦	♦			17,4	20,2	-	-	-	-	-	-	-
150 *	♦	40	70	♦	♦			16,0	18,3	25,8	27,5	-		-	-	-
152,4 *	♦	40	70	♦	♦			15,9	18,2	25,6	27,2	-		-	-	-
160	70	40	70	60	70		♦	15,5	18,1	24,9	26,4					
200	70	40	70	60	70	60	90	13,9	15,7	21,3	22,5					
203,2	70	40	70	60	70	60	90	13,9	15,6	21,2	22,4	0,31				
250	70	40	70	60	70	60	90	12,7	14,1	18,6	19,6					
254	70	40	70	60	70	60	90	12,7	14,1	18,5	19,5					

♦ Non standard : réalisable sur demande.

* Ces pas permettent la fixation d'une attache K2 seulement sur maillons extérieurs

Les pas intermédiaires sont sur demande

Dimensions en mm

ROUES STANDARDS

Fournies en acier mécano-soudé ou en fonte dans certains cas.
 Denture brute d'oxycoupage ou de fonderie, denture taillée pour chaîne à douille.
 Elles peuvent être fournies alésées et rainurées.
 Pour les roues à moyeu déporté l'entrée de la clavette forcée est prévue côté denture, sauf indication contraire.

- Nous réalisons sur demande :
- des roues à denture taillée
 - des roues d'un nombre de dents différent
 - des roues spéciales

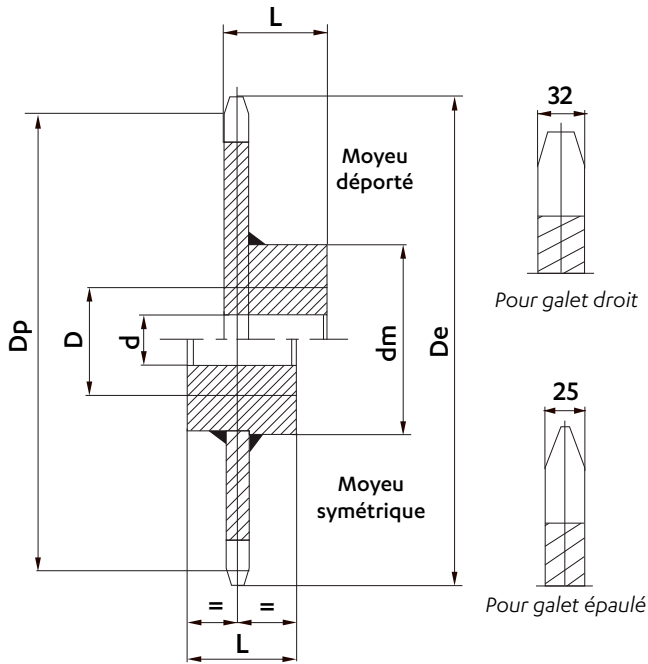

Pas	Nombre de dents	Dp	Dimensions (mm)					Masse (kg/p)
			De	d	D	Dm	L	
125	8	326,64	357	30	110	180	140	40
	10	404,51	435	30	110	180	140	60
	12	482,96	513	30	110	180	140	80
127	8	331,87	362	30	110	180	140	40
	10	410,98	441	30	110	180	140	60
	12	490,69	521	30	110	180	140	80
150	8	391,97	422	30	110	180	140	62
	10	485,41	516	30	110	180	140	79
	12	579,56	610	30	110	180	140	116
152,4	8	398,24	429	30	110	180	140	62
	10	493,18	524	30	110	180	140	79
	12	588,83	619	30	110	180	140	116
200	8	522,63	553	30	110	180	140	114
	10	647,21	678	30	110	180	140	144
	12	772,74	803	30	110	180	140	184
203,2	8	530,99	561	30	110	180	140	114
	10	657,57	688	30	110	180	140	144
	12	785,1	816	30	110	180	140	184
250	8	653,28	684	30	110	180	140	134
	10	809,02	839	30	110	180	140	174
	12	965,93	996	30	110	180	140	224
254	8	663,73	694	30	110	180	140	134
	10	821,96	852	30	110	180	140	174
	12	931,38	1012	30	110	180	140	224

MAILLONS DE JONCTION

REF N° 208
Maillon de jonction goupillé

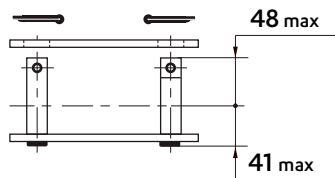

REF N° 209
Maillon de jonction à écrous

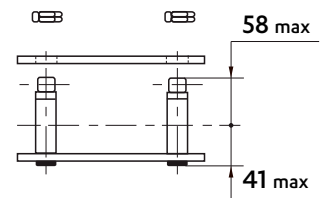

PLAQUES PERCÉES

Sur plaques extérieures et intérieures

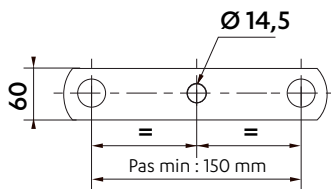

1 TROUS

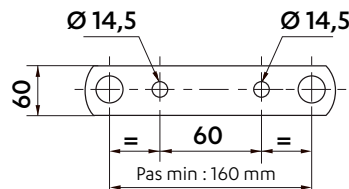

2 TROUS

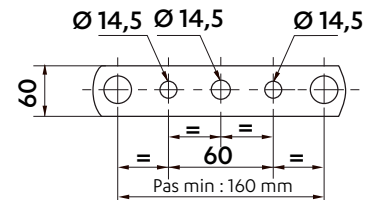

3 TROUS

CHAÎNES DE NORME BS - M400

Dimensions en mm

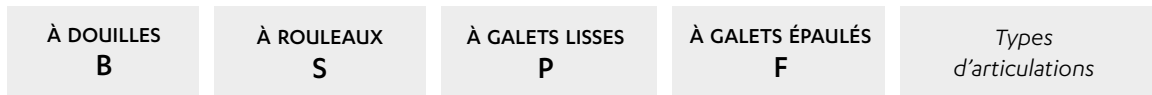
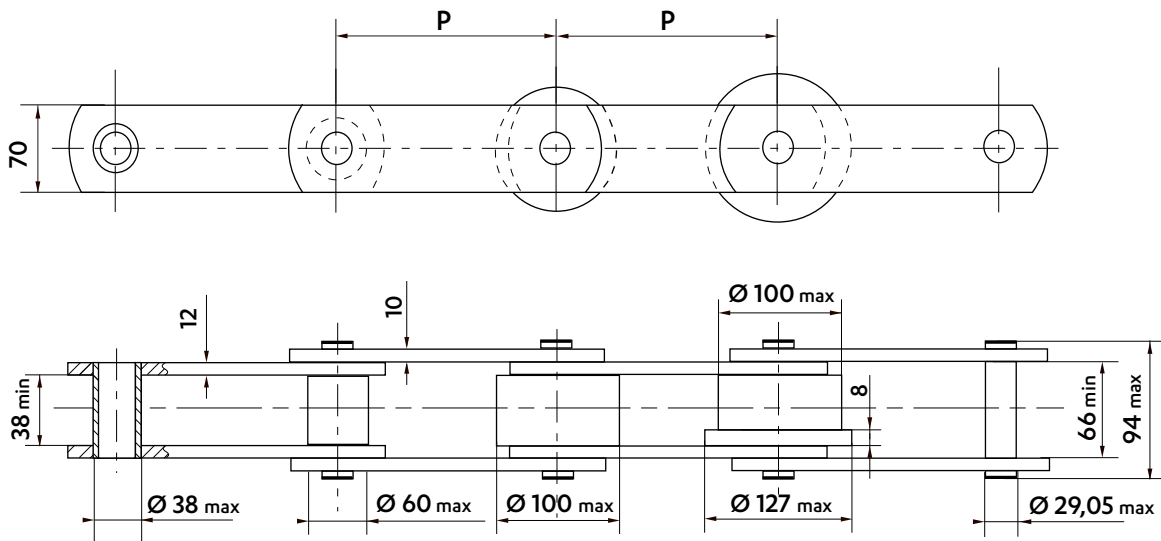

Des galets en divers matériaux et de dimensions différentes peuvent être fournis.

ATTACHES SOUDÉES TYPE K1 - K2 - 90 X 70 X 8

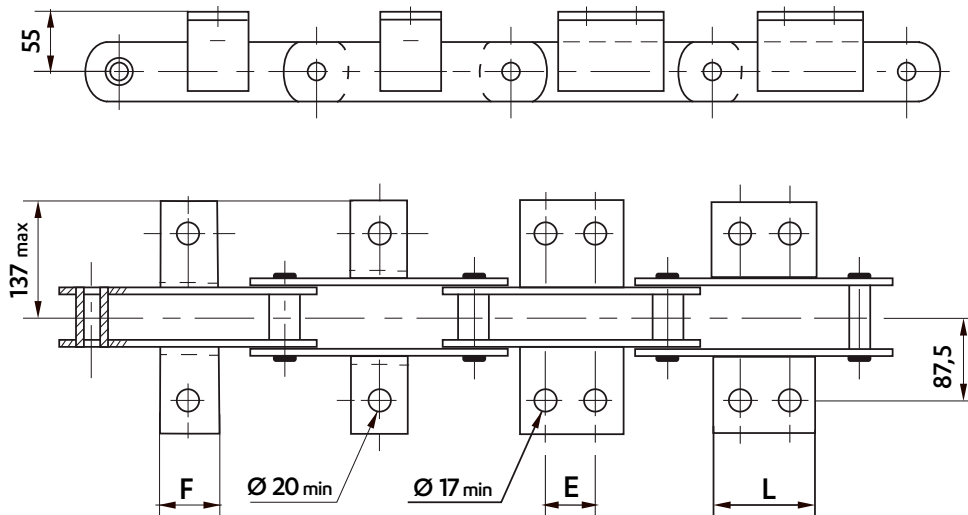

Disposition des attaches à la demande : attaches d'un seul côté ou des 2 côtés de la chaîne, sur maillons extérieurs ou intérieurs.

Pas	Dimensions des attaches (mm)			Poids de la chaîne (Kg/m)				Poids de l'attache (Kg/pièce)	
	K1 F	K2C E	L	Douilles	Rouleaux	Galet lisse	Galet épaulé	K1	K2C
150	♦	♦		23,0	26,2	35,7	37,7	-	-
152,4	♦	♦		22,9	26,0	35,4	37,3	-	-
160	70	♦		22,3	25,3	34,2	36,1		-
200 *	70	55	130	20,3	22,7	29,8	31,3	0,68	1,25
203,2 *	70	55	130	20,1	22,5	29,4	30,9		
250	70	55	130	18,7	20,6	26,3	27,5		
254	70	55	130	18,6	20,5	26,1	24,2		

♦ Non standard : réalisable sur demande.

* Ces pas permettent la fixation d'une attache K2 seulement sur maillons extérieurs

Les pas intermédiaires sont sur demande

Dimensions en mm

ROUES STANDARDS

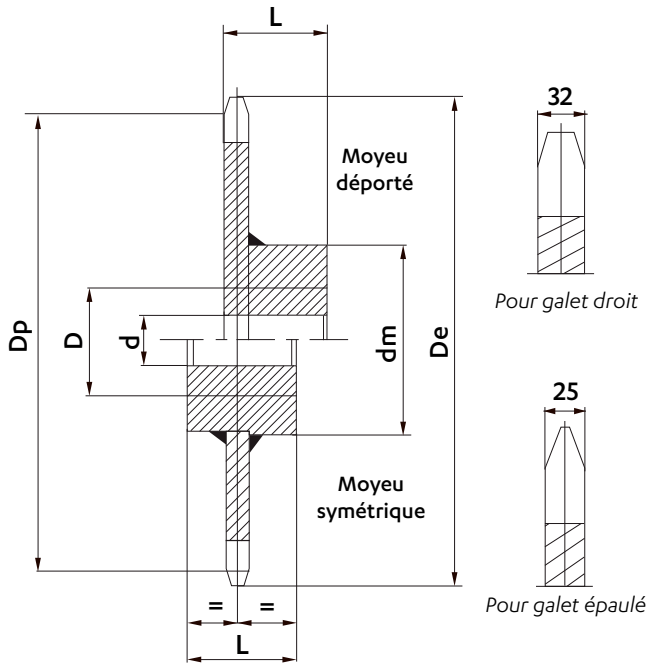

Fournies en acier mécano-soudé ou en fonte dans certains cas.

Denture brute d'oxycoupage ou de fonderie, denture taillée pour chaîne à douille.

Elles peuvent être fournies alésées et rainurées.

Pour les roues à moyeu déporté l'entrée de la clavette forcée est prévue côté denture, sauf indication contraire.

- Nous réalisons sur demande :
- des roues à denture taillée
 - des roues d'un nombre de dents différent
 - des roues spéciales

Pas	Nombre de dents	Dimensions (mm)						Masse (kg/p)
		Dp	De	d	D	Dm	L	
150	8	391,97	422	30	120	200	160	62
	10	485,41	516	30	120	200	160	79
	12	579,56	610	30	120	200	160	116
152,4	8	398,24	429	30	120	200	160	62
	10	493,18	524	30	120	200	160	79
	12	588,83	619	30	120	200	160	116
200	8	522,63	553	30	120	200	160	114
	10	647,21	678	30	120	200	160	144
	12	772,74	803	30	120	200	160	184
203,2	8	530,99	561	30	120	200	160	114
	10	657,57	688	30	120	200	160	144
	12	785,1	816	30	120	200	160	184
250	8	653,28	684	30	120	200	160	134
	10	809,02	839	30	120	200	160	174
	12	965,93	996	30	120	200	160	224
254	8	663,73	694	30	120	200	160	134
	10	821,96	852	30	120	200	160	174
	12	931,38	1012	30	120	200	160	224

MAILLONS DE JONCTION

REF N° 208
Maillon de jonction goupillé

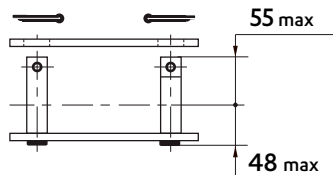

REF N° 209
Maillon de jonction à écrous

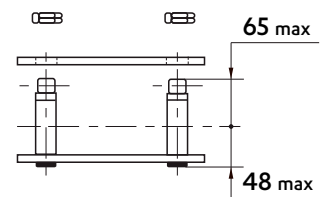

PLAQUES PERCÉES

Sur plaques extérieures et intérieures

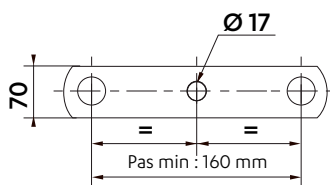

1 TROUS

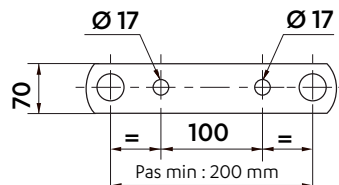

2 TROUS

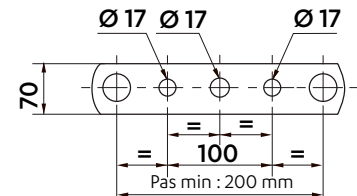

3 TROUS

CHAÎNES À PLAQUES DÉPORTÉES **MD-ISO**

Dimensions en mm

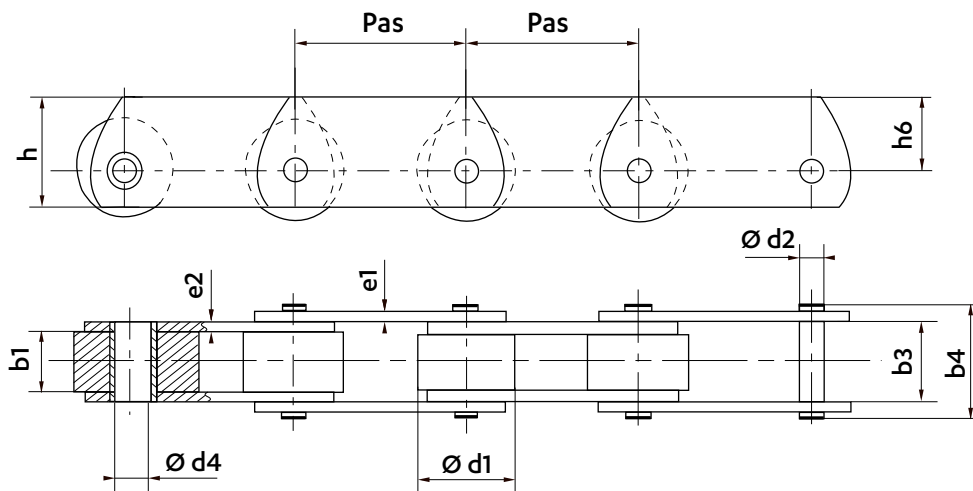

NOUVEAU

Chaîne	Pas (pas intermédiaires sur demande)											PLAQUES		DIAMETRE			LARGEUR					Résistance à la traction norme Rr min. kN	Résistance à la traction Nouvelle gamme SEDIS Rr min. kN				
	40	50	63	80	100	125	160	200	250	315	400	500	630	Hauteur	Epaisseur	Douille	Axe	Galet	entre plaques intérieures	sur axes rivés	sur jonction n° 208			sur jonction n° 209			
	nom.	nom.	nom.	nom.	nom.	nom.	nom.	nom.	nom.	nom.	nom.	nom.	nom.	h	h6	e1	e2	d4	d2	d1	b1			b3	b4	b5	b7
MD 20														25	16	2,5	2,5	9	6	25	15,5	22,5	30,6	33,2	-	20	20
MD 56														45	30	4	4	15	10	42	23,2	33,6	47,4	52,5	53,5	56	65
MD 80														50	32,5	5	5	18	12	50	28	39,6	55,4	60,5	64	80	100
MD 112														60	40	5	6	21	15	60	31	45,7	62	67,1	72,5	112	130
MD 160														70	45	6	6	25	18	70	36	52,7	72	78,7	85,7	160	200
MD 224														90	60	6	8	30	21	85	42	60,8	81,2	87,5	96,5	224	270
MD 315														100	65	8	10	36	25	100	48	70,8	94,2	103	113	315	420
MD 450														120	80	10	12	42	30	120	55,5	82,9	112	121	140	450	570
MD 630														140	90	12	14	50	36	140	66	97	131,5	148	158,5	630	630
MD 900														180	120	14	16	60	44	170	78	113	155	172	186	900	900

Réalisable

LES CHAÎNES DE MANUTENTION À PLAQUES DÉPORTÉES PEUVENT ÊTRE RÉALISÉES AVEC :

AXES DELTA®
ANTI-USURE

REVÊTEMENTS
ANTICORROSION

CHAÎNE VERTE
SANS LUBRIFICATION

Plus d'informations pages 19 à 21.

MAILLONS DE JONCTION

REF N° 208
Maillon de jonction goupillé

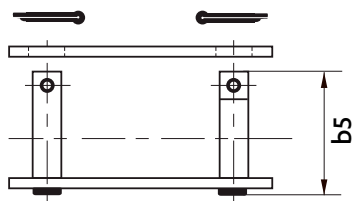

REF N° 209
Maillon de jonction à écrous

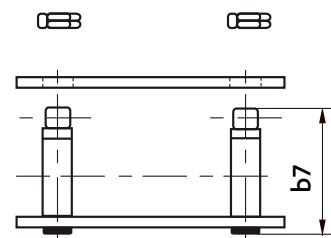

Dimensions en mm

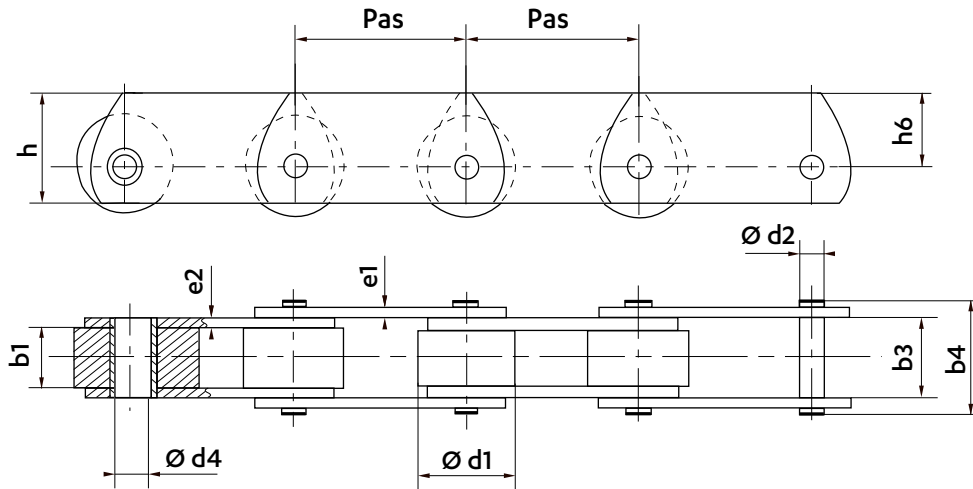

NOUVEAU

Chaîne	Pas (pas intermédiaire sur demande)													PLAQUES			DIAMETRE			LARGEUR					Rr min. kN	Rr min. kN					
	50	50,8	60	63,5	75	76,2	88,9	100	101,6	125	127	150	152,4	160	200	203,2	250	254	Hauteur	Epaisseur	Douille	Axe	Galet	entre plaques intérieures			sur axes rivés sur jonction n° 208		sur jonction n° 209		
	nom.	nom.	nom.	nom.	nom.	nom.	nom.	nom.	nom.	nom.	nom.	nom.	nom.	nom.	nom.	nom.	nom.	nom.	h	h6	e1	e2	d4	d2			d1	b1	b3	b4	b5
MD 22																		25	15	3	3	12	8	25	16	23	34	35,5	-	20	20
MD 35																		35	21,5	4	4	18,4	14	32	15,2	25,3	38,2	43,2	48,5	34	34
MD 68																		50	30	4	5	23,7	19	48	19	31,6	48	56	61	68	90
MD 100																		50	30	5	7	26	19	48	21	37	53,4	61,3	65	100	120
MD 140																		70	45	5	8	32	24	70	26	46	63	70	81	140	160
MD 200																		70	45	6	8	32	24	70	26	46	65	72	83,6	200	200
MD 270																		90	60	8	8	38	28	90	38	58	82	89	98	270	330
MD 400																		110	75	10	12	38	29	100	38	66	94	-	113	400	490

 Réalisable

LES CHAÎNES DE MANUTENTION À PLAQUES DÉPORTÉES PEUVENT ÊTRE RÉALISÉES AVEC :

AXES DELTA®
ANTI-USURE

REVÊTEMENTS
ANTICORROSION

CHAÎNE VERTE
SANS LUBRIFICATION

Plus d'informations pages 19 à 21.

MAILLONS DE JONCTION

REF N° 208
Maillon de jonction goupillé

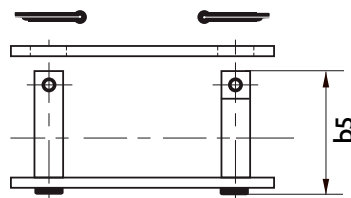

REF N° 209
Maillon de jonction à écrous

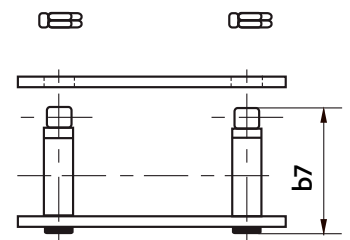

CHAÎNES À RACLOIRS **MR-ISO**

Dimensions en mm

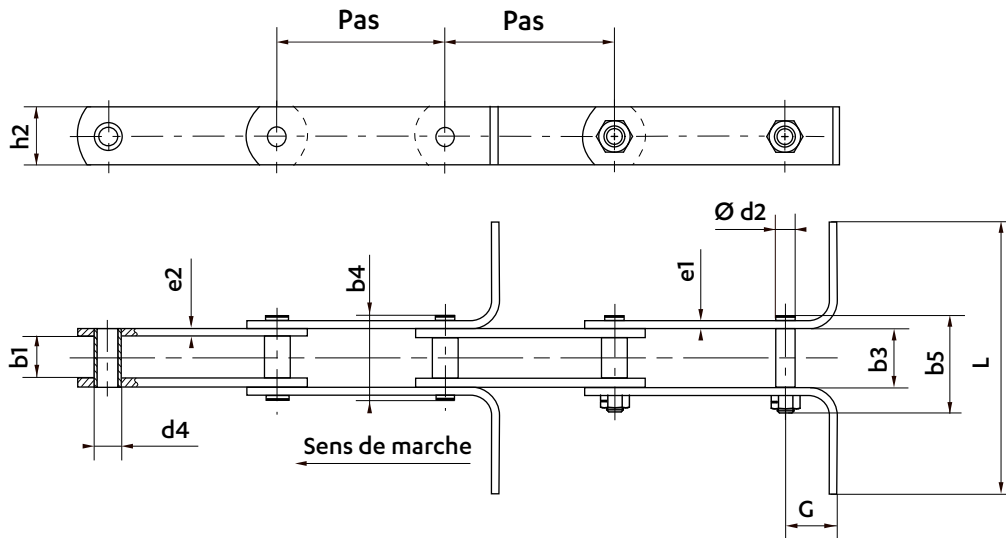

NOUVEAU

Chaîne	Pas			PLAQUES			DIAMETRE		LARGEUR				RACLOIRS		Résistance à la traction norme Rr min. kN	Résistance à la traction Nouvelle gamme SEDIS Rr min. kN
	100	125	160	Hauteur h2	Epaisseur e1 e2		Douilles d4	Axes d2	entre plaques intérieures b1 min.	entre plaques extérieures b3 min.	sur axes rivés b4 max.	sur maillon de jonction n° 209 b7 max.	Cambrage racloir G	Largeur racloir L ⁽¹⁾ max.		
MR 56				30	4	4	15	10	23,2	33,6	47,4	53,5	26	330	56	65
MR 80				35	5	5	18	12	28	39,6	55,4	60	28	350	80	100
MR 112				40	5	6	21	15	31	45,7	62	67,1	30	430	112	130
MR 160				50	6	7	25	18	36	52,7	72	78,7	35	480	160	200
MR 224				60	6	8	30	21	42	60,8	81,2	87,5	39	500	224	270
MR315				70	8	10	36	25	48	70,8	94,2	113	50	500	315	420

Réalisable

Pour d'autres pas ou d'autres dimensions, nous consulter.

(1) Il est possible de réaliser des racloirs de largeurs «L» différentes, nous consulter.
Les racloirs peuvent être percés à la demande.

LES CHAÎNES DE MANUTENTION À RACLOIRS ISO & BS PEUVENT ÊTRE RÉALISÉES AVEC :

AXES DELTA®
ANTI-USURE

**REVÊTEMENTS
ANTICORROSION**

Plus d'informations pages 19 à 21.

MAILLONS DE JONCTION

REF N° 209
Maillon de jonction à écrous

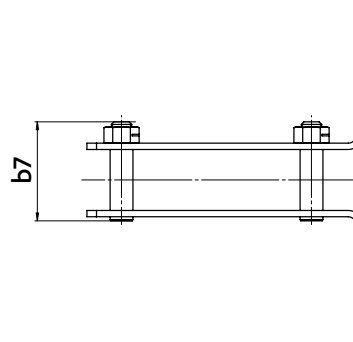

Dimensions en mm

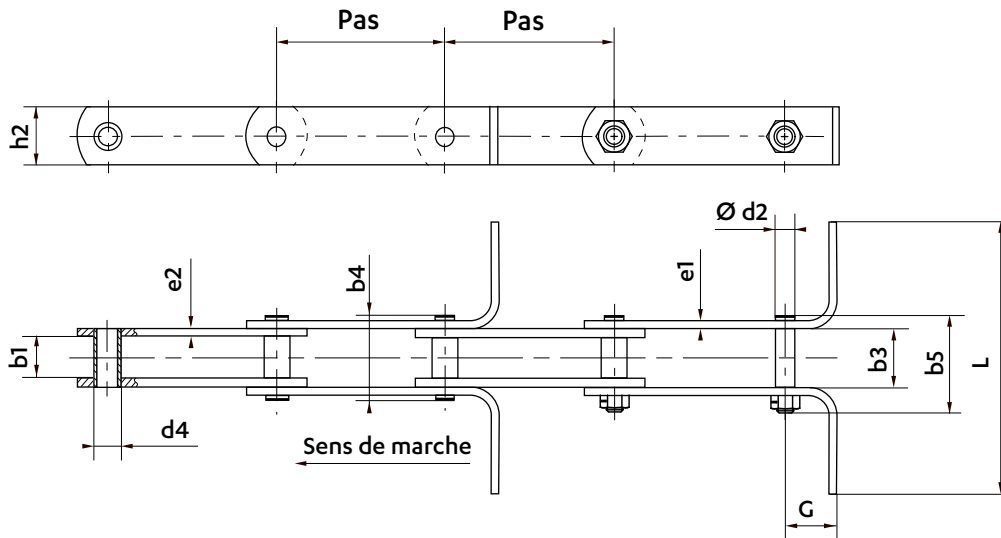

NOUVEAU

Chaîne	Pas (pas intermédiaire sur demande)							PLAQUES			DIAMETRE		LARGEUR				RACLOIRS			Résistance à la traction norme Rr min. kN	Résistance à la traction Nouvelle gamme SEDIS Rr min. kN
	50	75	100	125	150	160	175	Hauteur	Epaisseur		Douilles	Axes	entre plaques intérieures		sur axes rivés	sur maillon de jonction n° 209	Cambrage racloir	Largueur racloir	Section de racloir		
								h2 nom.	e1 nom.	e2 nom.	d4 max.	d2 max.	b1 min.	b3 min.	b4 max.	b7 max.	G	L ⁽¹⁾ max.	cm ²		
MR 35								27	4	4	18,4	14	15,2	25,3	38,2	48,7	30	250	1,1	35	35
MR 68								40	5	5	23,7	19	19,0	31,6	48,0	61,0	30	480	2,0	68	90
MR 100								40	7	7	26,0	19	21,0	37,0	57,4	69,0	37	480	2,8	100	120
MR 140								50	5	8	32,0	24	26,0	46,0	65,0	83,6	42	480	3,5	140	160
MR 200								50	6	8	32,0	24	26,0	46,0	65,0	83,6	42	480	3,5	200	200
MR 270								60	8	8	38,0	28	38,0	58,0	81,0	98,0	48	480	4,8	270	330
MR 400								70	10	12	38,0	29	38,0	66,0	94,0	113	45	480	7,0	400	490

Réalisable

Chaîne	PERÇAGES			
	Largueur hors tout	Ø de perçage en mm	Entraxe perçage en mm	Distance au bord du racloir
	L	D	E	X
MR 35		6,5	40	10 ou 15
MR 68	< 240	7,0	40	
	> 240	10,0	56	
MR100	< 300	7,0	90	
	> 300	10,0	85	
MR 140	< 290	9,0	70	
MR 200	< 290	10,0	60	
MR 270	< 290	9,0	85	
	> 290	10,0	85	

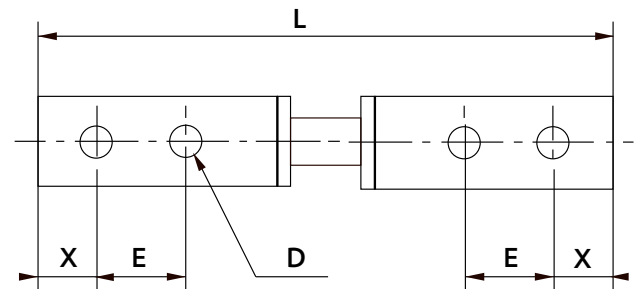

(1) Il est possible de réaliser des racloirs de largeurs «L» différentes, nous consulter.
Les racloirs peuvent être percés à la demande.

MAILLONS DE JONCTION

REF N° 209
Maillon de jonction à écrous

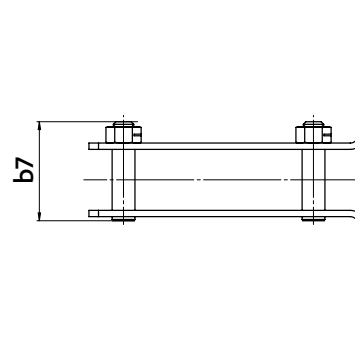

CHAÎNES DE SÉRIE FRANÇAISE

Dimensions en mm

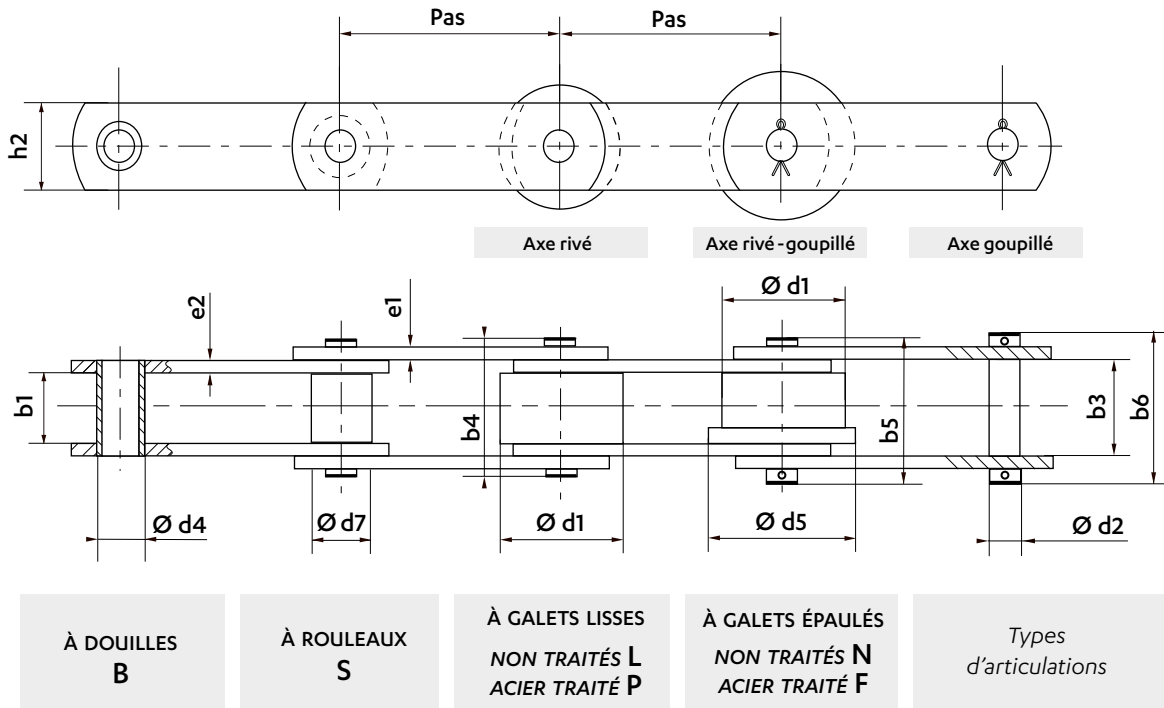

Chaîne	Pas (pas intermédiaire sur demande)										PLAQUES		DIAMETRE			LARGEUR					Masse kg/m	Résistance à la traction							
	50	60	80	100	120	135	150	160	180	200	210	250	500	Hauteur h2	Epaisseur e1 e2	Douilles d4 d2	Axes d7	Rouleau d1	Galet d5	Epaulement entre plaques intérieures		entre plaques extérieures	sur axes rivés	sur axes goupillés d'1 côté	sur axes goupillés des 2 côtés	Normale	HR		
SÉRIE LÉGÈRE																													
PM3														25	3	3	12,0	8,0	17	30	35	16	23,5	33,5	35,5	37,5	1,5	34	
OL														35	4	4	19,0	11,5	30	50	60	19	30,0	44,0	47,0	50,0	3,2	63	
1L														40	5	5	23,0	14,2	40	50	70	23	36,0	52,0	57,0	62,0	4,8	85	
2L														50	6	6	28,0	18,3	50	70	80	28	43,0	62,0	68,5	75,0	7,7	130	
3L														70	8	8	36,0	24,2	60	90	105	36	55,0	81,0	88,0	95,0	12,6	270	
4L														80	12	12	44,2	30,2	70	120	140	44	72,0	106,0	115,0	124,0	22,0	450	
SÉRIE NORMALE ET HAUTE RÉSIDANCE (HR)																													
00														30	4	4	17,0	11,1	25	45	55	17	26,0	40,0	43,5	47,0	2,9	45	65
0														35	5	5	19,0	11,5	30	50	60	27	40,0	56,0	59,0	62,0	4,0	70	100
1														40	6	6	23,0	14,2	40	50	70	34	49,0	67,0	72,0	77,0	5,9	100	150
2														50	8	8	28,0	18,3	50	70	80	39	58,0	81,0	87,5	94,0	10,3	170	250
3														70	10	10	36,0	24,2	60	90	105	55	78,0	108,0	115,0	122,0	18,0	270	400
4														80	12 ⁽¹⁾	15	44,2	30,2	70	120	140	58	92,0	126,0	135,0	144,0	30,0	600	700

 Réalisable (1) Epaisseur 15 pour la série HR. Cotes différentes sur b4, b5 et b6

Références sedis :

2

N

135

TYPE DE CHAÎNE	TYPE D'ARTICULATION	PAS DE LA CHAÎNE
Ex: N°2, 3L...	B CHAÎNE À DOUILLES S CHAÎNE À ROULEAUX P CHAÎNE À GALETS LISSES TRAITÉS L CHAÎNE À GALETS LISSES NON TRAITÉS F CHAÎNE À GALET ÉPAULÉS TRAITÉS N CHAÎNE À GALET ÉPAULÉS NON TRAITÉS	Pen mm Ex: 100mm

Dimensions en mm

ATTACHES SOUDÉES TYPE K

Chaîne	Pas minimum pour fixation attache K	Entraxe transversal	Hauteur	Diamètre perçage	Entraxe perçage	Longueur	Encombre maxi	Cornière	Masse unitaire	
										P
SÉRIE LÉGÈRE										
PM3	100	30	17,5	6,5	25	50	45,0	30 x 30 x 3	0,07	
0L	135	40	22,5	10,5	40	70	59,0	40 x 40 x 4	0,17	
1L	135	50	25,0	10,5	40	70	68,0	45 x 45 x 4,5	0,21	
2L	150	60	35,0	11,5	40	70	87,5	60 x 60 x 6	0,38	
3L	200	80	45,0	13,0	50	90	115,5	80 x 80 x 8	0,86	
4L	250	Dimensions non standards - nous consulter								
SÉRIE NORMALE ET HAUTE RÉSISTANCE (HR)										
00	100	38	23,5	8,5	30	55	57,0	40 x 40 x 4	0,14	
0	135	44	22,5	10,5	40	70	65,0	40 x 40 x 4	0,17	
1	135	55	25,0	10,5	40	70	75,5	45 x 45 x 4,5	0,21	
2	150	70	35,0	11,5	40	70	97,0	60 x 60 x 6	0,38	
3	200	93	45,0	13,0	50	90	129,0	80 x 80 x 8	0,86	
4	250	Dimensions non standards - nous consulter								

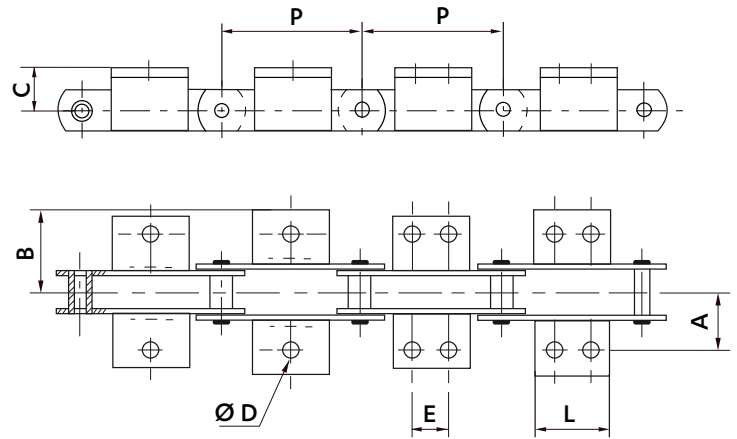

Disposition des attaches à la demande.
Attaches d'un seul côté ou des deux côtés de la chaîne sur maillons extérieurs ou intérieurs.

ATTACHES SOUDÉES TYPE F

Disposition des attaches à la demande :
attaches d'un seul côté ou des deux côtés de la chaîne sur maillons extérieurs ou intérieurs.

Chaîne	Pas minimum pour fixation attache F	Entraxe transversal	Côte	Diamètre perçage	Entraxe perçage	Longueur			Cornière	
						P	C	G		D
SÉRIE LÉGÈRE										
PM3	100	30	50	7	25	25	50	75	30 x 30 x 3	
0L	135	45	80	9	41	35	76	117	50 x 50 x 5	
1L	135	50	90	11	45	40	85	130	60 x 60 x 6	
2L	150	60	105	13	50	50	100	150	70 x 70 x 7	
3L	200	80	135	15	70	70	140	210	90 x 90 x 9	
SÉRIE NORMALE ET HAUTE RÉSISTANCE (HR)										
00	100	38	63	9	35	30	68	103	40 x 40 x 4	
0	135	50	80	9	41	35	76	117	50 x 50 x 5	
1	135	57	90	11	45	40	85	130	60 x 60 x 6	
2	150	70	105	13	50	50	100	150	70 x 70 x 7	
3	200	93	135	15	70	70	140	210	90 x 90 x 9	

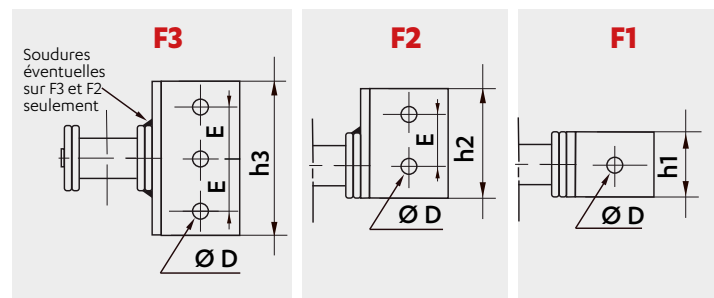
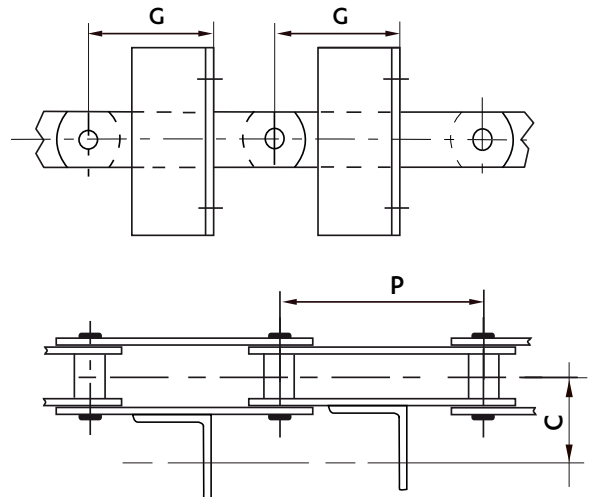

CHAÎNES DE SÉRIE FRANÇAISE - ATTACHES

Dimensions en mm

ATTACHES SOUDÉES TYPE G

Disposition des attaches sur demande :
attaches d'un seul côté ou des deux côtés de la chaîne
sur maillons extérieurs ou intérieurs.

PLAQUES DROITES

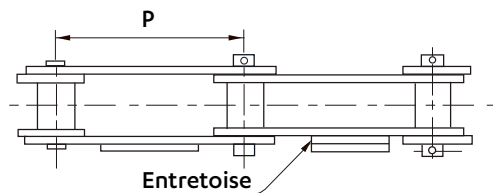
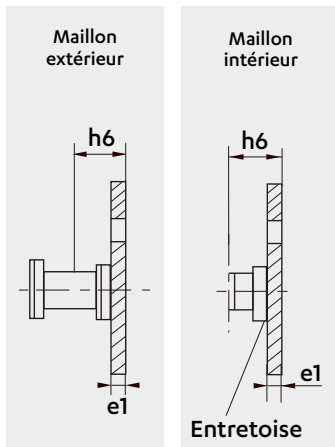
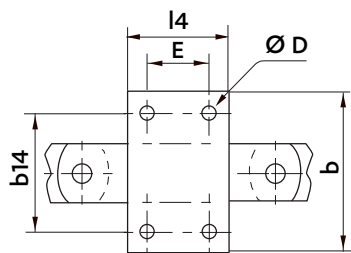

PLAQUES CAMBRÉES

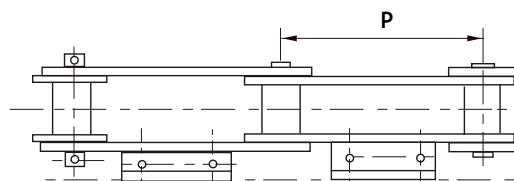
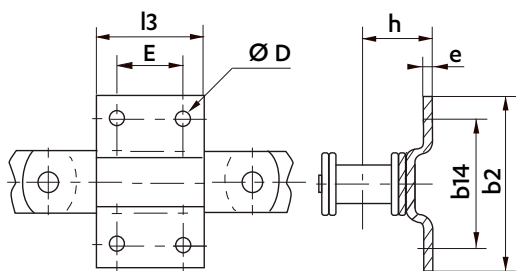

Chaîne	Pas minimum pour fixation attache G	Diamètre perçage	Entraxe perçage	Entraxe	PLAQUES DROITES				PLAQUES CAMBRÉES			
					Ecart face d'appui	Longueur	Hauteur	Epaisseur	Ecart face d'appui	Longueur	Hauteur	Epaisseur
	P	D	E	b14	h6	l4	b	e1	h5	l3	b2	e
SÉRIE LÉGÈRE												
PM3	80	6,5	18	50	18,0	40	80	3				
OL	135	10,5	40	70	24,0	70	100	5	33,0	65	100	4
1L	135	10,5	40	70	29,0	70	100	6	42,0	70	100	5
2L	135	11,5	40	90	34,5	70	120	7	48,5	70	120	7
3L	180	15,0	40	150	43,5	90	200	8	53,5	90	200	8
SÉRIE NORMALE ET HAUTE RÉSTANCE (HR)												
00	100	8,5	30	65	21,0	55	95	4	31,0	55	90	4
0	135	10,5	40	70	30,0	70	100	5	39,0	65	100	4
1	135	10,5	40	70	36,5	70	100	6	49,5	70	100	5
2	135	11,5	40	90	44,0	70	120	7	57,0	70	120	7
3	180	15,0	40	150	57,0	90	200	8	67,0	90	200	8

Dimensions en mm

CHAÎNES À PLAQUES DÉPORTÉES

Sur demande : les chaînes peuvent être munies de pontets ou de taquets poussoirs.

Pas intermédiaire sur demande.

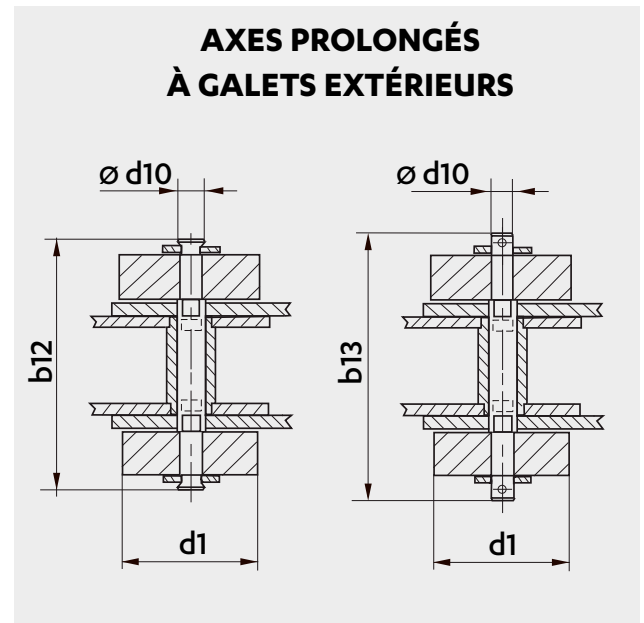
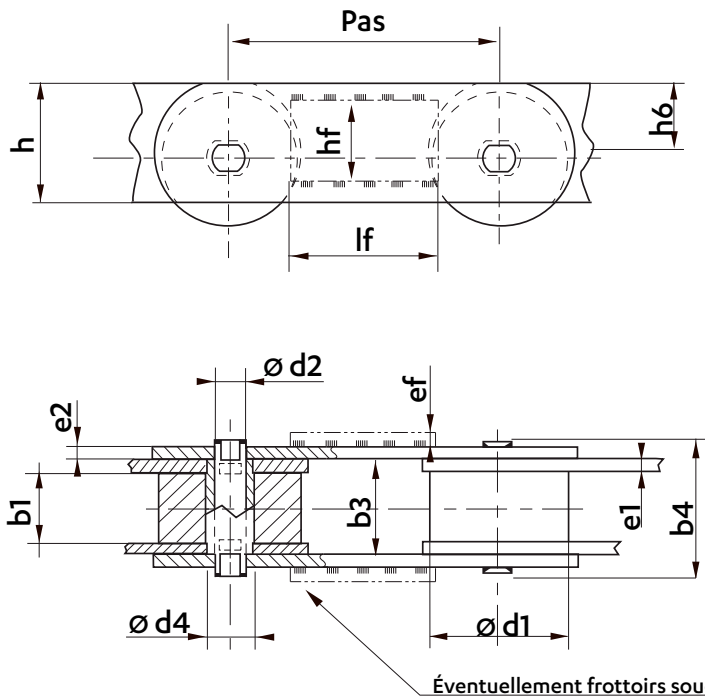

Éventuellement frottoirs soudés sur plaques extérieures

Chaîne	Pas standard	Diamètre douille				AXES					PLAQUES				FROTTOIRS			Rr	
		d4	b1	b3	d1	d2	d10	b4	b12	b13	h	h6	e1	e2	lf	hf	ef	Normal	HR
SÉRIE LÉGÈRE																			
PM3	100	12	16	23,5	30	8,0	8	33,5	67,5	70,5	30	20	3	3	50			34	
OL	135	19	19	30	50	11,5	9	44,0	85,0	87,0	45	30	4	4	50	35	5	63	
1L	135	23	23	36	60	14,2	11	52,0	104,0	107,0	50	35	5	5	50	40	6	85	
2L	135	28	28	43	70	18,3	15	62,0	124,0	130,0	70	45	6	6	50	50	7	130	
3L	180	36	36	55	90	24,2	20	81,0	157,0	167,0	80	52	8	8	50	50	9	270	
SÉRIE NORMALE ET HAUTE RÉSIDENCE (HR)																			
00	100	17	17	26	45	11,1	9	40,0	77,0	79,0	40	26	4	4	50	30	5	45	65
0	135	19	27	40	50	11,5	9	56,0	97,0	99,0	45	30	5	5	50	35	5	70	100
1	135	23	34	49	60	14,2	11	67,0	119,0	122,0	50	35	6	6	50	40	6	100	150
2	135	28	39	58	70	18,3	15	81,0	143,0	149,0	70	45	8	8	50	50	7	170	250
3	180	36	55	78	90	24,2	20	108,0	184,0	194,0	80	52	10	10	50	50	9	270	400

CHAÎNES NORMALISÉES



A close-up photograph of a heavy-duty metal chain. The chain consists of several rectangular links connected by cylindrical rollers. The metal has a dark, slightly textured appearance. The lighting is dramatic, highlighting the edges and the central holes of the links. The background is dark and out of focus.

sedis 

Chaînes à
AXES CREUX

NOUVELLE GAMME MANUTENTION

NOUVEAU

ACIERS À HAUTE RÉSIDENCE MÉCANIQUE



RÉSISTANCE ET DURETÉ
de la matière **améliorée**



CHARGES DE RUPTURE
augmentées
(voir tableau page suivante)

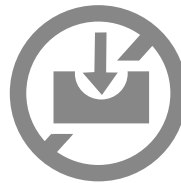

MEILLEURE TENUE
à l'**usure**

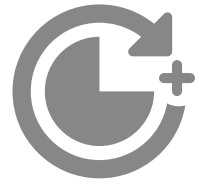

DURÉE DE VIE
optimisée

RIVETAGES RENFORCÉS

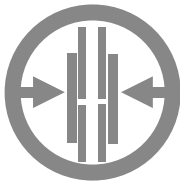

TENUE LATÉRALE
améliorée en utilisation intensive

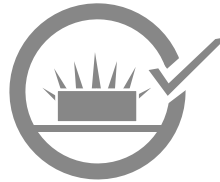

TENUE RENFORCÉE
aux **chocs** et au **désalignement**

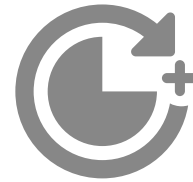

DURÉE DE VIE
optimisée

Références sedis :

MC

56

P

100

TYPE DE CHAÎNE	RÉSISTANCE À LA TRACTION	TYPE D'ARTICULATION	PAS DE LA CHAÎNE
M MANUTENTION À AXES PLEINS MC MANUTENTION À AXES CREUX MD MANUTENTION À PLAQUES DÉPORTÉES MR MANUTENTION À RACLOIRS	Rr minimale de la chaîne en kN selon la norme Ex: 56 kN	B CHAÎNE À DOUILLES S CHAÎNE À ROULEAUX P CHAÎNE À GALETS LISSES TRAITÉS F CHAÎNE À GALETS ÉPAULÉS TRAITÉS	Pen mm Ex: 100mm

Dimensions en mm

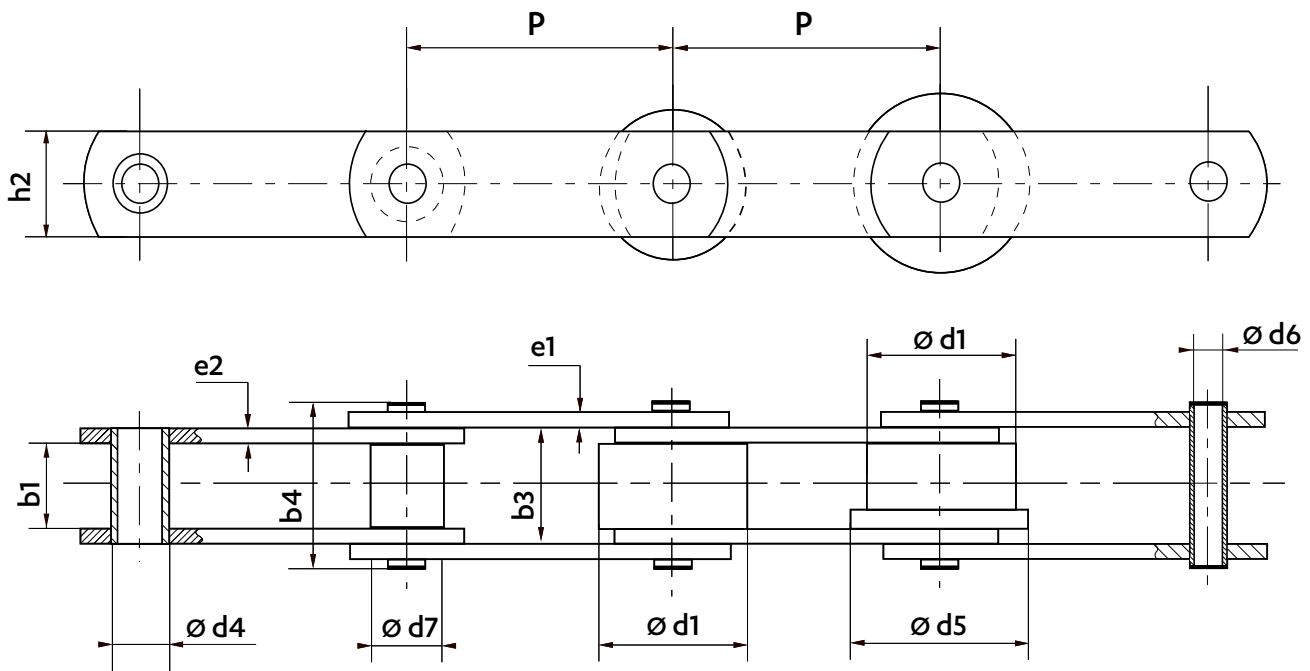

À DOUILLES
B

À ROULEAUX
S

À GALETS LISSES
P

À GALETS ÉPAULÉS
F

Types
d'articulations

NOUVEAU

Chaîne	Pas (pas intermédiaires sur demande)											PLAQUES		ARTICULATION				LARGEUR			Rr min. kN					
	50	60	75	80	100	125	135	150	160	175	200	250	315	Hauteur h2 nom.	Epaisseur e1 nom.	e2 nom.	Ø Alésage axe creux d6 min.	Ø Douille d4 max.	Ø Rouleau d7 max.	Ø Galet d1 max.		Ø Galet épaulé d5 max.	entre plaques intérieures b1 min.	entre plaques extérieures b3 min.	sur axes rivés b4 max.	Résistance à la traction norme Rr kN
BS Norme USINE	MC27 (ZM28)	■	■	■	■	■	■	■	■	■	■	■	■	27	4	4	10,2	18,4	25	31,9	42	15,2	25,3	37,1	34	34
	MC55			■	■	■	■	■	■	■	■	■	■	40	4	5	13,3	23,7	32	48	60	19	31,6	48	68	68
	MC110					■	■	■	■	■	■	■	■	50	5	8	20,4	32	48	70	90	26	44	62	110	110
Norme ISO	MC56				■	■	■	■	■	■	■	■	■	35	4	5	10,2	21	-	50	60	24	33,7	46,6	56	70
	MC112					■	■	■	■	■	■	■	■	50	5	6	14,3	30	-	70	88	32	45,7	64,8	112	130

■ Réalisable ■ Livraison possible sous 15 jours

LES CHAÎNES DE MANUTENTION DE NORME BS PEUVENT ÊTRE RÉALISÉES AVEC :

AXES DELTA®
ANTI-USURE

**REVÊTEMENT
ANTICORROSION**

CHAÎNE VERTE
SANS LUBRIFICATION

Plus d'informations pages 19 à 21.

CHAÎNES DE NORME BS - **MC27 (ZM 28)**

Dimensions en mm

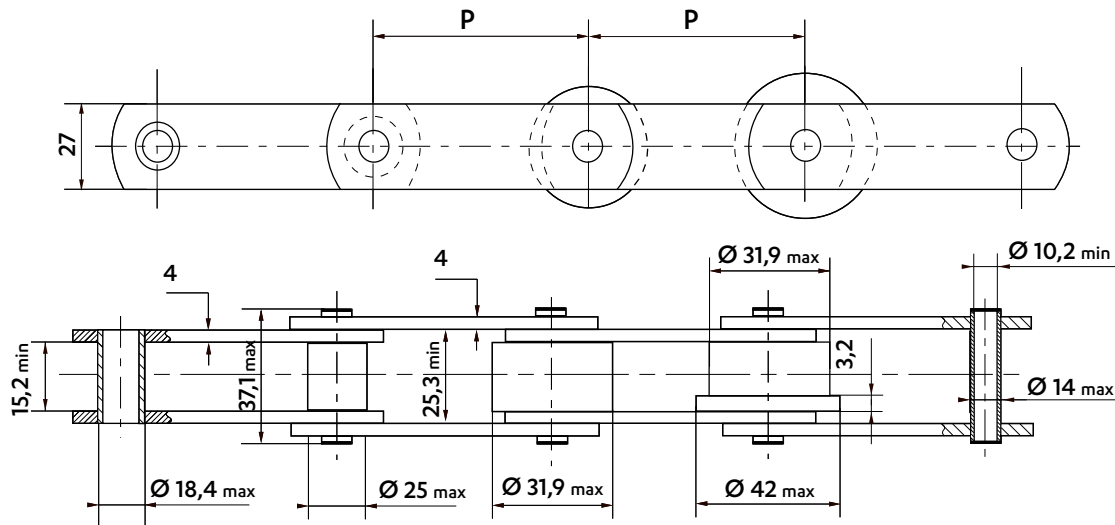

À DOUILLES B	À ROULEAUX S	À GALETS LISSES P	À GALETS ÉPAULÉS F	Types d'articulations
------------------------	------------------------	-----------------------------	------------------------------	--------------------------

Des galets en divers matériaux et de dimensions différentes peuvent être fournis.

ATTACHES SOUDÉES TYPE K1 - K2 - 45 X 30 X 4

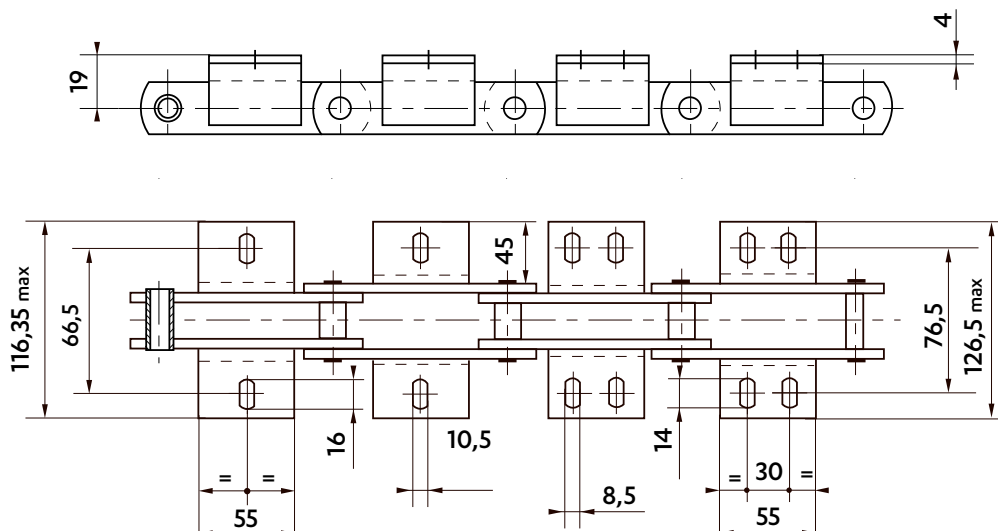

Disposition des attaches à la demande : attaches d'un seul côté ou des 2 côtés de la chaîne, sur maillons extérieurs ou intérieurs.

Pas	Poids de la chaîne (Kg/m)				Poids de l'attache (Kg/pièce)	
	Douilles	Rouleaux	Galet lisse	Galet épaulé	K1	K2
50	2,9	3,4	4,2	4,4	0,11	
50,8	2,9	3,4	4,1	4,4		
60	2,7	3,1	3,8	4,0		
63,5	2,6	3,0	3,5	3,8		
75	2,5	2,9	3,3	3,5		
76,2	2,5	2,8	3,3	3,5		
88,9	2,4	2,7	3,1	3,3		
100	2,3	2,6	2,9	3,1		
101,6	2,3	2,6	2,9	3,1		
125	2,2	2,4	2,7	2,8		
127	2,2	2,4	2,7	2,8		
150	2,1	2,1	2,5	2,5		

■ Livraison possible sous 15 jours

Les pas intermédiaires sont sur demande

Dimensions en mm

ROUES STANDARDS

Fournies en acier mécano-soudé ou en fonte dans certains cas.
Denture brute d'oxycoupage ou de fonderie, denture taillée pour chaîne à douille.
Elles peuvent être fournies alésées et rainurées.
Pour les roues à moyeu déporté l'entrée de la clavette forcée est prévue côté denture, sauf indication contraire.

Nous réalisons sur demande :

- des roues à denture taillée
- des roues d'un nombre de dents différent
- des roues spéciales

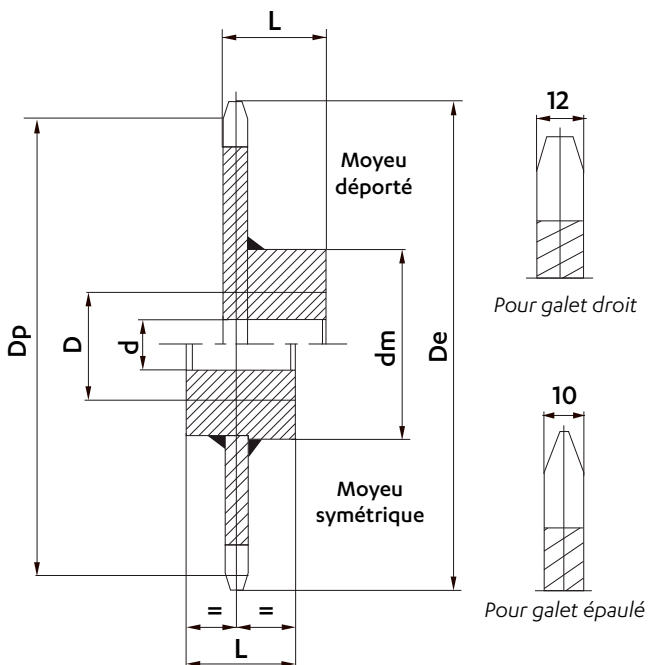

Pas	Nombre de dents	Dimensions (mm)						Masse (kg/p)
		Dp	De	d	D	Dm	L	
50**	8	130,66	145	25	35	70	40	2
	10	161,80	177	30	50	100	40	4
	12	193,19	208	30	50	100	50	5
50,8**	8	132,75	147	25	35	70	40	2
	10	164,39	179	30	50	100	50	4
	12	196,28	211	30	35	100	50	5
60	8	156,79	172	25	50	100	50	4
	10	194,16	209	30	50	100	50	6
	12	231,82	247	30	60	115	65	8
63,5	8	165,93	181	25	50	100	50	4
	10	205,49	220	30	50	100	50	6
	12	245,35	260	30	60	115	65	8
75	8	195,98	211	25	50	100	50	6
	10	242,71	257	30	60	115	65	8
	12	289,78	304	30	60	115	65	11
76,2	8	199,12	214	25	50	100	50	6
	10	246,59	261	30	60	115	65	8
	12	294,41	309	30	60	115	65	11
88,9	8	232,31	247	25	50	100	50	8
	10	287,69	302	30	60	115	65	10
	12	343,48	358	30	60	115	65	14
100	8	261,31	276	30	60	115	65	9
	10	323,61	338	30	60	115	65	12
	12	386,37	401	30	70	120	75	16
101,6	8	265,49	280	30	60	115	65	9
	10	328,78	344	30	60	115	65	12
	12	392,55	407	30	70	200	75	16
125*	8	326,64	341	30	60	115	65	13
	10	404,51	419	30	60	115	65	18
	12	482,96	498	30	70	120	75	23
127*	8	331,87	347	30	60	115	65	13
	10	410,98	426	30	60	115	65	18
	12	490,69	505	30	70	120	75	23

Livraison possible sous 15 jours

* : Pour des roues engrenant avec des chaînes équipées d'attaches K, réduire le diamètre extérieur des roues :

- De = 337 pour une roue 8 dents, pas de 125

- De = 330 pour une roue 8 dents, pas de 127

** : Les roues au pas de 50 ne peuvent pas recevoir de chaînes à galets épaulés.

MAILLONS DE JONCTION

REF N° 205
Maillon extérieur à riber

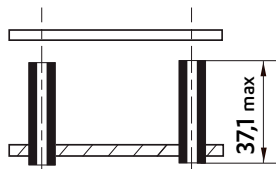

REF N° 208
Maillon de jonction goupillé

Attention : axes pleins

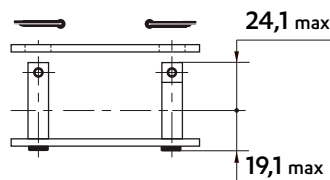

REF N° 209
Maillon de jonction à écrous

Attention : axes pleins

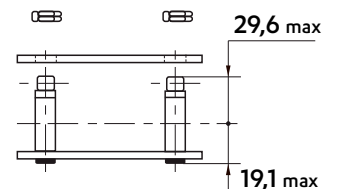

PLAQUES PERCÉES

Sur plaques extérieures et intérieures

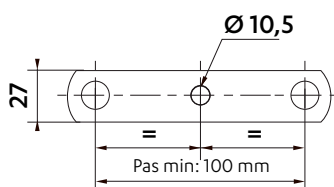

1 TROU

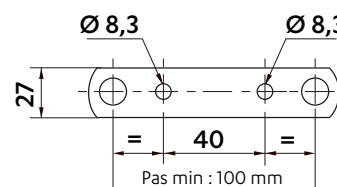

2 TROUS

CHAÎNES DE NORME BS - **MC55 (ZM 54)**

Dimensions en mm

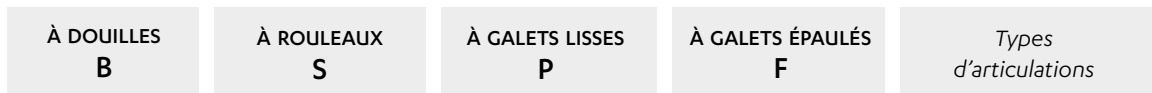
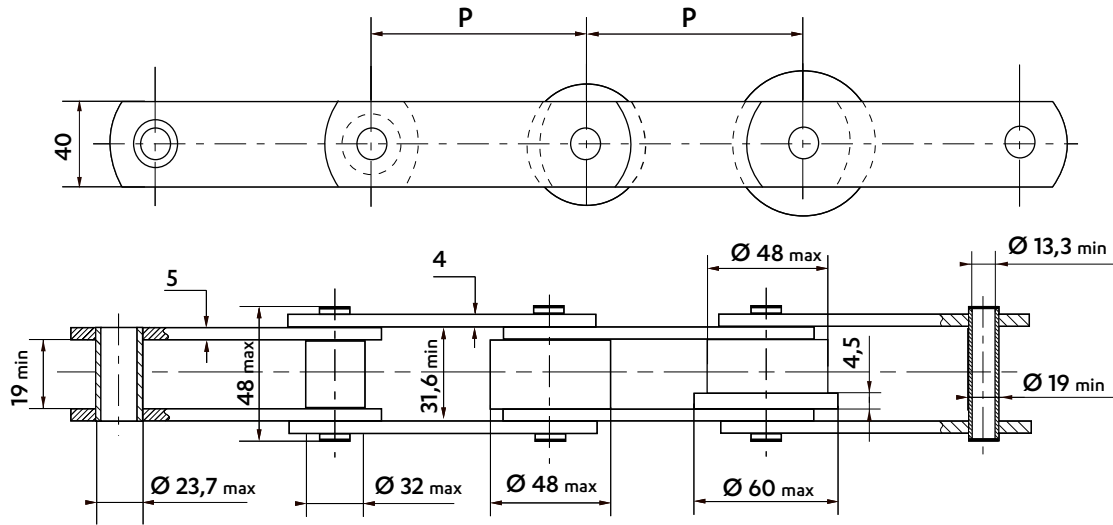

Des galets en divers matériaux et de dimensions différentes peuvent être fournis.

ATTACHES SOUDÉES TYPE K1 - K2 - 45 X 45 X 4,5

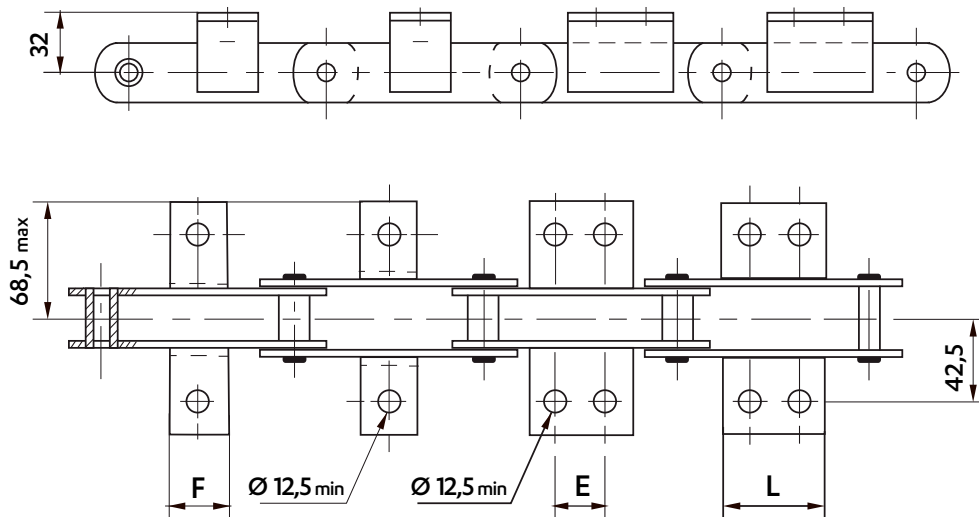

Pas	Dimensions des attaches (mm)								Poids de la chaîne (Kg/m)				Poids de l'attache (Kg/pièce)			
	K1		K2C		K2M		K2M		Douilles	Rouleaux	Galet lisse	Galet épaulé	K1		K2	
	F	E	L	E	L	E	L									
75	♦	♦	♦	♦	♦	♦	♦	4,4	5,1	7,0	-	-	-	-	-	-
76,2	♦	♦	♦	♦	♦	♦	♦	4,4	5,1	7,0	-	-	-	-	-	-
88,9	♦	♦	♦	♦	♦	♦	♦	4,1	4,7	6,3	-	6,9	-	-	-	-
100	45	♦	♦	♦	♦	♦	♦	4,0	4,5	6,0	6,5	-	-	-	-	-
101,6	45	♦	♦	♦	♦	♦	♦	4,0	4,5	6,0	6,4	-	-	-	-	-
125	45	32	55	♦	♦	♦	♦	3,8	4,2	5,4	5,8	-	-	-	-	-
127	45	32	55	♦	♦	♦	♦	3,8	4,4	5,4	5,7	-	-	-	-	-
150	45	58	85	58	85	♦	♦	3,6	4,0	4,9	5,2	0,18	-	-	-	-
152,4	45	58	85	58	85	♦	♦	3,6	3,9	4,9	5,2	-	0,28	-	-	-
175	45	90	118	58	85	90	118	3,5	3,7	4,6	5,0	-	-	0,28	-	-
200	45	90	118	58	85	90	118	3,4	3,6	4,3	4,7	-	-	-	-	0,43
250	45	90	118	58	85	90	118	3,3	3,4	3,9	4,2	-	-	-	-	-

Livraison possible sous 15 jours ♦ Non standard : réalisable sur demande.

Dimensions en mm

ROUES STANDARDS

Fournies en acier mécano-soudé ou en fonte dans certains cas.
Denture brute d'oxycoupage ou de fonderie, denture taillée pour chaîne à douille.
Elles peuvent être fournies alésées et rainurées.
Pour les roues à moyeu déporté l'entrée de la clavette forcée est prévue côté denture, sauf indication contraire.

Nous réalisons sur demande :

- des roues à denture taillée
- des roues d'un nombre de dents différent
- des roues spéciales

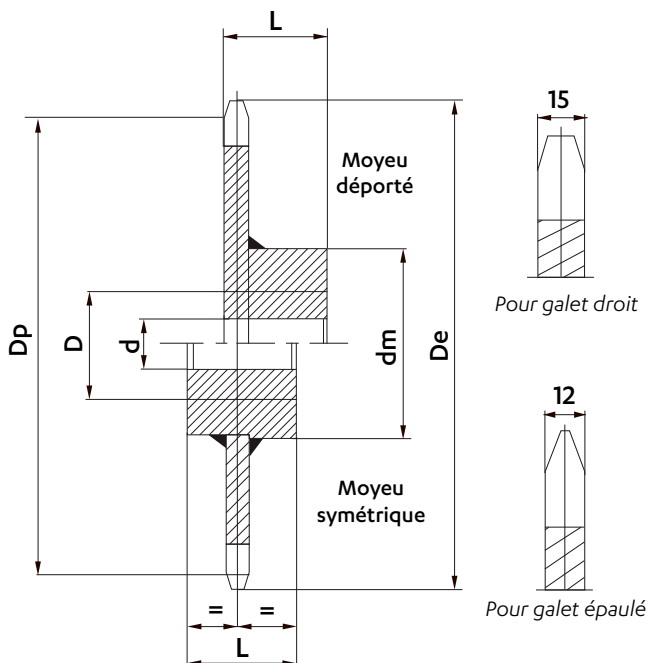

Pas	Nombre de dents	Dimensions (mm)						Masse (kg/p)
		Dp	De	d	D	Dm	L	
75	8	195,98	215	25	50	120	80	7
	10	242,71	262	30	60	120	80	9
	12	289,78	309	30	60	120	80	14
76,2	8	199,12	218	25	50	120	80	7
	10	246,59	266	30	60	120	80	9
	12	294,41	313	30	60	120	80	14
88,9	8	232,31	251	25	50	120	80	9
	10	287,69	307	30	60	120	80	12
	12	343,48	362	30	60	120	80	17
100	8	261,31	280	30	60	120	80	11
	10	323,61	343	30	60	120	80	15
	12	386,37	405	30	70	120	80	20
101,6	8	265,49	284	30	60	120	80	11
	10	328,78	348	30	60	120	80	15
	12	392,55	412	30	70	120	80	20
125	8	326,64	346	30	60	120	80	16
	10	404,51	423	30	60	120	80	22
	12	482,96	502	30	70	120	80	29
127	8	331,87	351	30	60	120	80	16
	10	410,98	430	30	60	120	80	22
	12	490,69	510	30	70	120	80	29
150	8	391,97	411	30	70	120	80	22
	10	485,41	504	30	70	120	80	30
	12	579,56	599	40	70	120	80	39
152,4	8	398,24	417	30	70	120	80	22
	10	493,18	512	30	70	120	80	30
	12	588,83	608	40	70	120	80	39
175								
200								
250								

NOUS CONSULTER

MAILLONS DE JONCTION

REF N° 205
Maillon extérieur à rivet

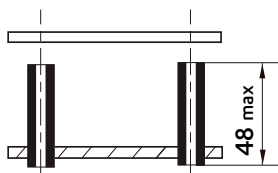

REF N° 208
Maillon de jonction goupillé

Attention : axes pleins

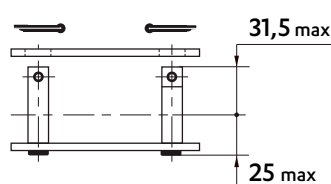

REF N° 209
Maillon de jonction à écrous

Attention : axes pleins

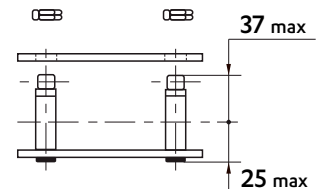

PLAQUES PERCÉES

Sur plaques extérieures et intérieures

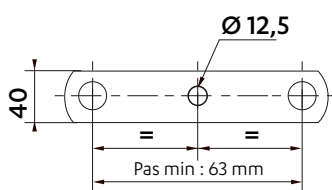

1 TROU

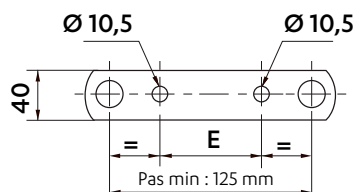

2 TROUS

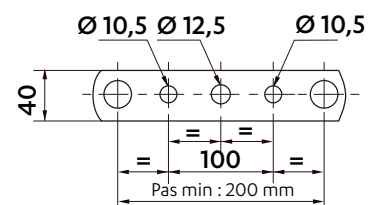

3 TROUS

Pas de 125 : E = 35 mm
Pas de 150 : E = 60 mm
Pas de 160 : E = 80 mm

CHAÎNES DE NORME BS - MC110

Dimensions en mm

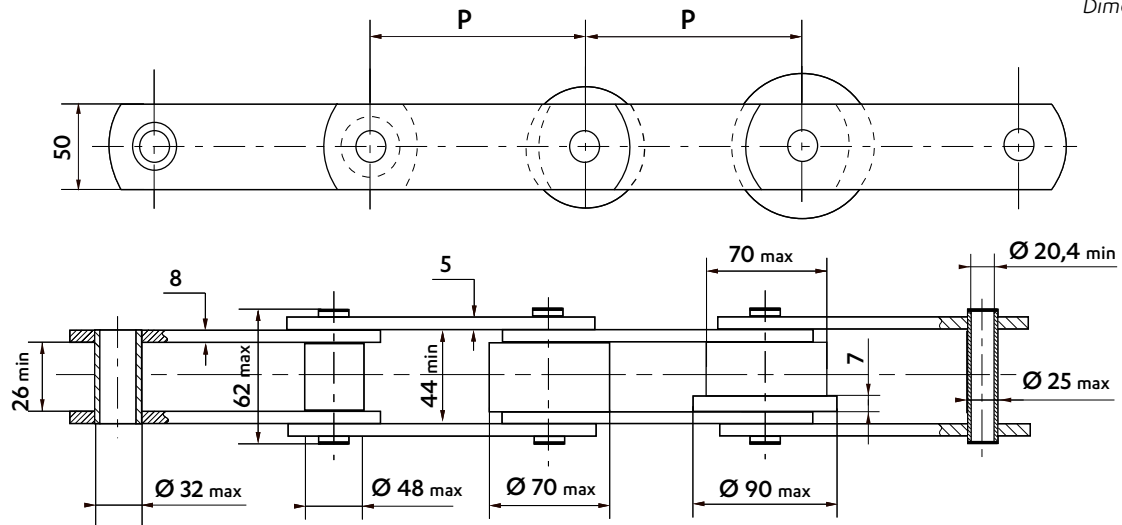

À DOUILLES B	À ROULEAUX S	À GALETS LISSES P	À GALETS ÉPAULÉS F	Types d'articulations
------------------------	------------------------	-----------------------------	------------------------------	--------------------------

Des galets en divers matériaux et de dimensions différentes peuvent être fournis.

ATTACHES SOUDÉES TYPE K1 - K2 - 50 X 50 X 6

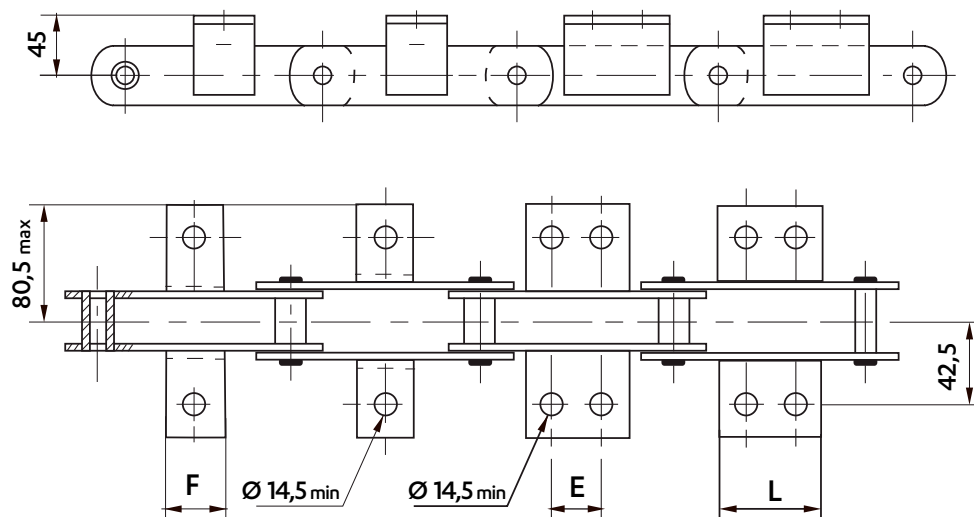

Disposition des attaches à la demande : attaches d'un seul côté ou des 2 côtés de la chaîne, sur maillons extérieurs ou intérieurs.

Pas	Dimensions des attaches (mm)			Poids de la chaîne (Kg/m)				Poids de l'attache (Kg/pièce)	
	K1 F	K2C E	L	Douilles	Rouleaux	Galet lisse	Galet épaulé	K1	K2C
100	50	◆	◆	11,1	13,0	-	-	0,27	-
101,6	50	◆	◆	11,0	12,9	-	-		-
125	50	◆	◆	9,8	11,3	14,5	15,4		-
127	50	◆	◆	9,8	11,3	14,4	15,3		-
150	50	60	90	8,9	10,2	12,8	13,6		-
152,4	50	60	90	8,9	10,2	12,7	13,5		-
160	50	60	90	8,8	10,0	12,5	13,2		-
200	50	60	90	8,0	9,0	10,9	11,5		0,49
203,2	50	60	90	8,0	9,0	10,9	11,4		-
250	50	60	90	7,4	8,2	9,8	10,3		-

◆ Livraison possible sous 15 jours ◆ Non standard : réalisable sur demande.

Les pas intermédiaires sont sur demande

Dimensions en mm

ROUES STANDARDS

Fournies en acier mécano-soudé ou en fonte dans certains cas.
 Denture brute d'oxycoupage ou de fonderie, denture taillée pour chaîne à douille.
 Elles peuvent être fournies alésées et rainurées.
 Pour les roues à moyeu déporté l'entrée de la clavette forcée est prévue côté denture, sauf indication contraire.

Nous réalisons sur demande :

- des roues à denture taillées
- des roues d'un nombre de dents différent
- des roues spéciales

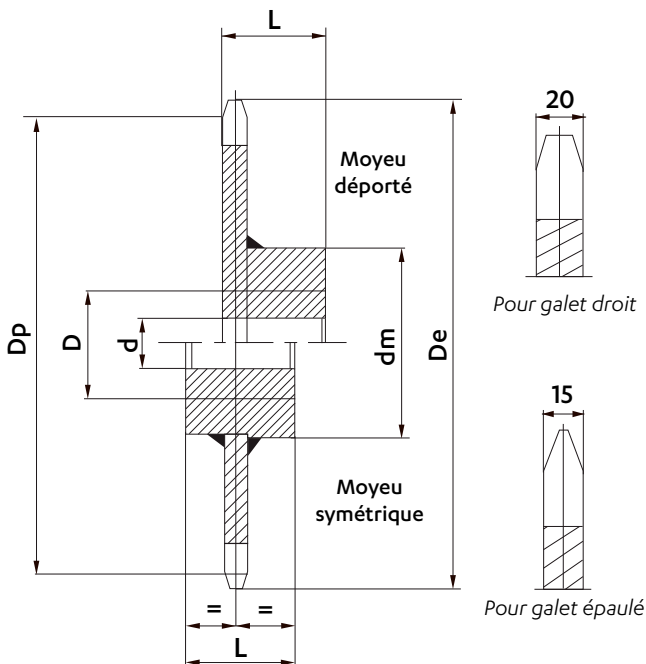

Pas	Nombre de dents	Dimensions (mm)						Masse (kg/p)
		Dp	De	d	D	Dm	L	
100	8	261,31	287	30	90	150	80	18
	10	323,61	349	30	90	150	80	24
	12	386,37	412	30	90	150	80	28
101,6	8	265,49	291	30	90	150	80	18
	10	328,78	354	30	90	150	80	24
	12	392,55	418	30	90	150	80	28
125	8	326,64	352	30	90	151	80	20
	10	404,51	430	30	90	150	80	30
	12	482,96	509	30	90	150	80	40
127	8	331,87	357	30	90	1510	80	20
	10	410,98	437	30	90	150	80	30
	12	490,69	516	30	90	150	80	40
150	8	391,97	418	30	90	150	80	30
	10	485,41	511	30	90	150	80	42
	12	579,56	605	30	90	150	80	55
152,4	8	398,24	424	30	90	150	80	30
	10	493,18	519	30	90	150	80	42
	12	588,83	614	30	90	150	80	55
160	8	418,1	444	30	90	150	80	35
	10	517,77	543	30	90	150	80	50
	12	518,19	644	30	90	150	80	65
200	8	522,63	548	30	90	150	80	45
	10	647,21	673	30	90	150	80	65
	12	772,74	798	30	90	150	80	90
203,2	8	530,99	557	30	90	150	80	45
	10	657,57	683	30	90	150	80	65
	12	785,1	811	30	90	150	80	90

MAILLONS DE JONCTION

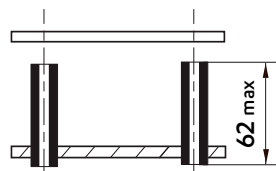
REF N° 205
Maillon extérieur à river

PLAQUES PERCÉES

Sur plaques extérieures et intérieures

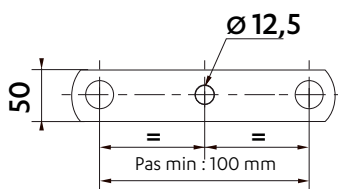
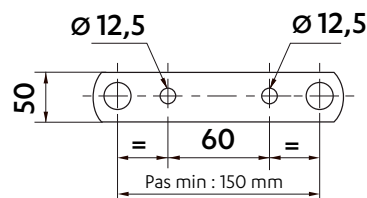
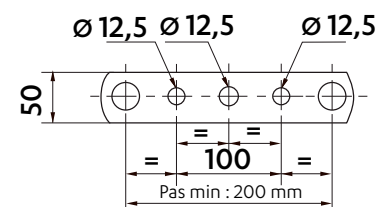
1 TROUS

2 TROUS

3 TROUS

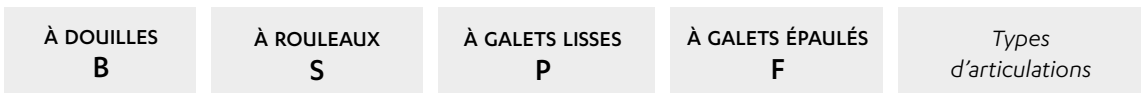
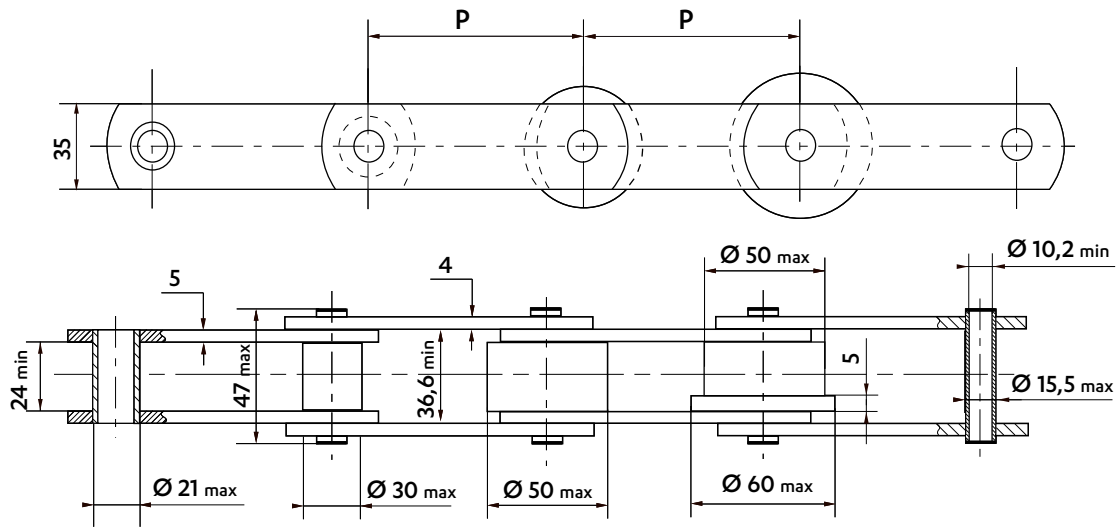
CHAÎNES DE NORME ISO - **MC56**

Dimensions en mm



Des galets en divers matériaux et de dimensions différentes peuvent être fournis.

ATTACHES SOUDÉES TYPE K1 - K2 - 45 X 45 X 4,5

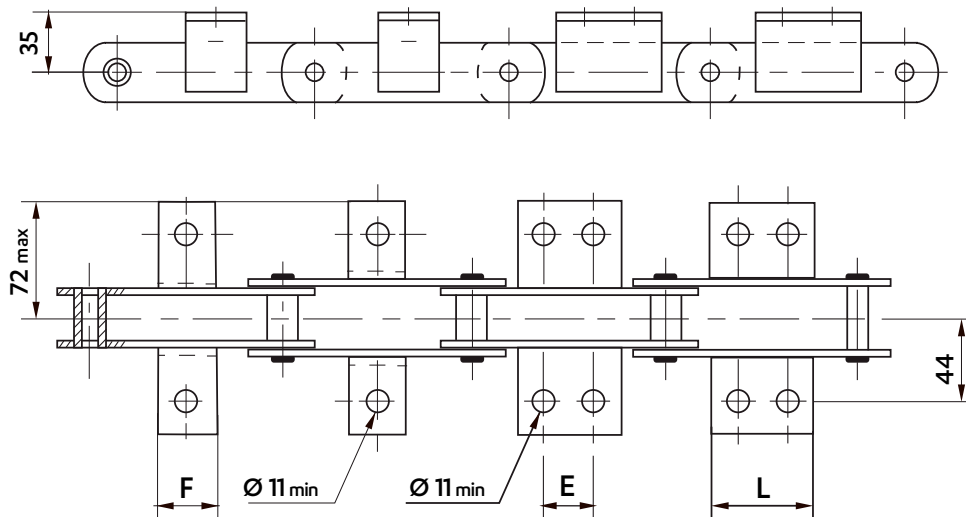

Disposition des attaches à la demande : attaches d'un seul côté ou des 2 côtés de la chaîne, sur maillons extérieurs ou intérieurs.

Pas	Dimensions des attaches (mm)								Poids de la chaîne (Kg/m)				Poids de l'attache (Kg/pièce)			
	K1		K2C		K2M		K2L		Douilles	Rouleaux	Galet lisse	Galet épaulé	K1	K2C	K2M	K2L
	F	E	L	E	L	E	L									
80	◆	◆	◆	◆	◆	◆	◆	4,4	5,0	8,1	9,1	-	-	-	-	-
100	40	◆	◆	◆	◆	◆	◆	4,0	4,4	7,0	7,8	-	-	-	-	-
125	40	50	78	◆	◆	◆	◆	3,7	4,0	6,2	6,8	-	-	-	-	-
160	40	50	78	85	113	◆	◆	3,4	3,7	5,4	5,8	0,1	-	-	-	-
200	40	50	78	85	113	125	153	3,2	3,4	4,8	5,2	-	0,26	-	-	-
250	40	50	78	85	113	125	153	3,0	3,2	4,4	4,7	-	-	0,38	-	0,50

◆ Non standard : réalisable sur demande.

Dimensions en mm

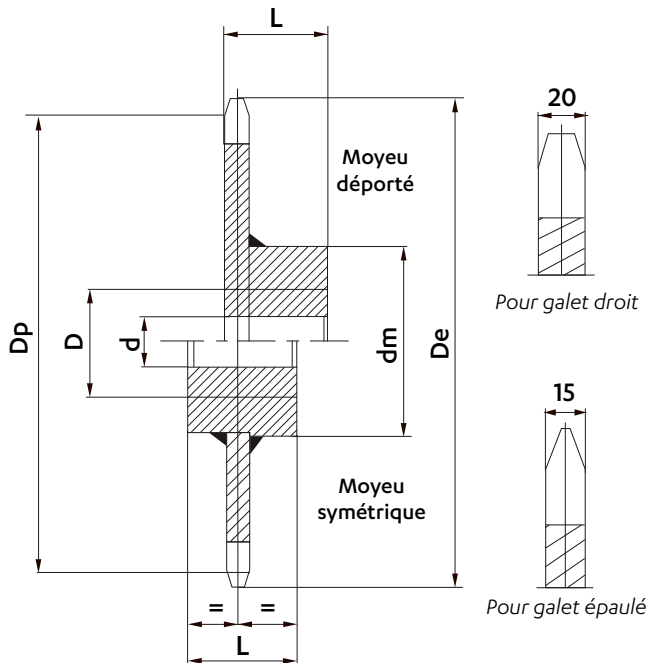
ROUES STANDARDS

Fournies en acier mécano-soudé ou en fonte dans certains cas.
 Denture brute d'oxycoupage ou de fonderie, denture taillée pour chaîne à douille.
 Elles peuvent être fournies alésées et rainurées.
 Pour les roues à moyeu déporté l'entrée de la clavette forcée est prévue côté denture, sauf indication contraire.

Nous réalisons sur demande :

- des roues à denture taillée
- des roues d'un nombre de dents différent
- des roues spéciales

Pas	Nombre de dents	Dimensions (mm)						Masse (kg/p)
		D _p	D _e	d	D	D _m	L	
100	8	261,31	275	30	80	120	80	13
	10	323,61	340	30	80	120	80	14
	12	386,37	404	30	100	150	100	23
	16	512,58	530	30	100	150	100	30
125	8	326,63	340	30	80	120	80	15
	10	404,51	420	30	100	150	100	24
	12	482,96	500	30	100	150	100	28
	16	640,72	658	40	120	170	120	44
160	8	418,09	432	30	100	150	100	25
	10	517,77	534	30	100	150	100	30
	12	618,19	635	40	120	170	120	41
	16	820,12	836	40	120	170	120	56
200	8	522,62	536	30	100	150	100	31
	10	647,22	660	40	120	170	120	44
	12	772,74	788	40	120	170	120	52
	16	1025,16	1042	40	140	190	140	82

Livraison possible sous 15 jours

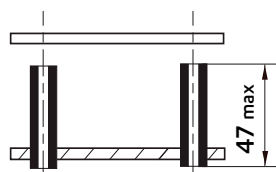
MAILLONS DE JONCTION
REF N° 205
Maillon extérieur à river

PLAQUES PERCÉES

Toutes plaques percées sur demande

CHAÎNES DE NORME ISO - **MC112**

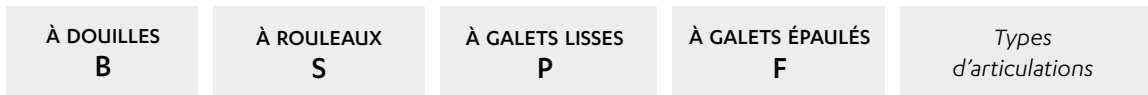
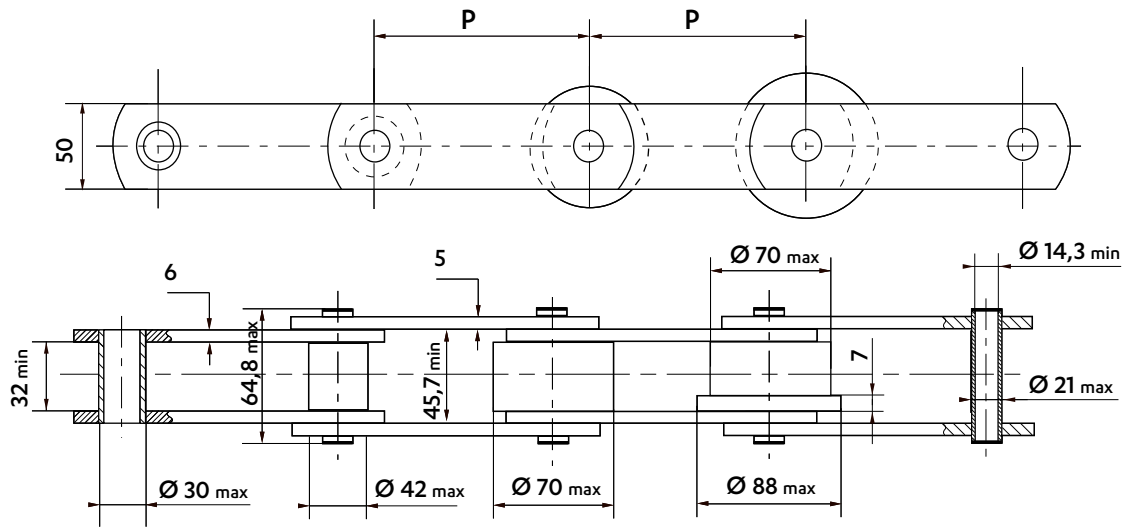
Dimensions en mm



Des galets en divers matériaux et de dimensions différentes peuvent être fournis.

ATTACHES SOUDÉES TYPE **K1 - K2** - 60 X 60 X 6

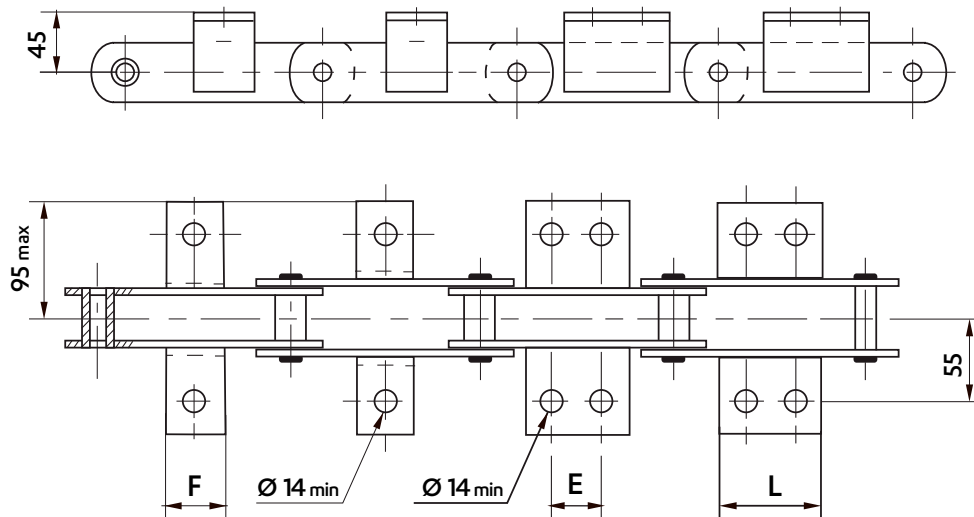

Disposition des attaches à la demande : attaches d'un seul côté ou des 2 côtés de la chaîne, sur maillons extérieurs ou intérieurs.

Pas	Dimensions des attaches (mm)							Poids de la chaîne (Kg/m)				Poids de l'attache (Kg/pièce)			
	K1		K2C		K2M		K2L	Douilles	Rouleaux	Galet lisse	Galet épaulé	K1	K2C	K2M	K2L
	F	E	L	E	L	E	L								
100	◆	◆	◆	◆	◆	◆	◆	9,2	10,6	-	-	-	-	-	-
125	40	◆	◆	◆	◆	◆	◆	8,3	9,4	15,5	16,3	-	-	-	-
160	40	50	85	◆	◆	◆	◆	7,5	8,4	13,2	13,8	-	-	-	-
200	40	50	85	85	120	◆	◆	7,0	7,7	11,6	12,1	0,19	-	-	-
250	40	50	85	85	120	145	180	6,6	7,1	10,2	10,6	0,46	-	-	-
315	40	50	85	85	120	145	180	6,2	6,7	9,1	9,4	0,65	-	0,97	-

◆ Non standard : réalisable sur demande.

Dimensions en mm

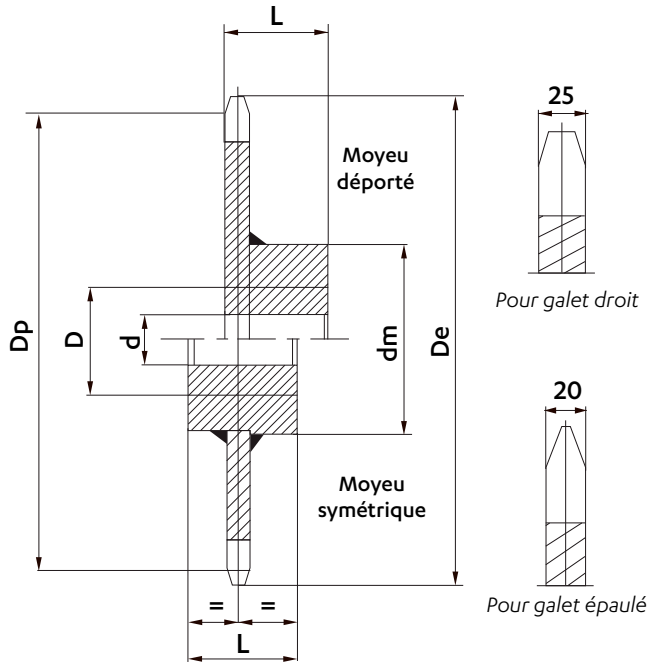
ROUES STANDARDS

Fournies en acier mécano-soudé ou en fonte dans certains cas.

Denture brute d'oxycoupage ou de fonderie, denture taillée pour chaîne à douille.

Elles peuvent être fournies alésées et rainurées.

Pour les roues à moyeu déporté l'entrée de la clavette forcée est prévue côté denture, sauf indication contraire.

Nous réalisons sur demande :

- des roues à denture taillée
- des roues d'un nombre de dents différent
- des roues spéciales

Pas	Nombre de dents	Dimensions (mm)						Masse (kg/p)
		Dp	De	d	D	Dm	L	
125	8	326,63	346	30	80	150	80	
	10	404,51	424	30	100	170	100	35
	12	482,96	506	30	100	170	100	39
160	16	640,72	664	40	120	200	120	64
	8	418,09	438	30	100	170	100	39
	10	517,77	540	30	100	170	100	42
	12	618,19	640	40	120	200	120	60
200	16	820,12	844	40	120	200	120	80
	8	522,62	542	30	100	170	100	43
	10	647,22	668	40	120	200	120	58
	12	772,74	794	40	120	200	120	76
250	16	1025,16	1048	40	140	240	140	115
	8	653,27	670	40	120	200	120	64
	10	809,02	830	40	120	200	120	79
	12	965,92	988	40	140	240	140	109
	16	1281,45	1304	40	140	240	140	153

Livraison possible sous 15 jours

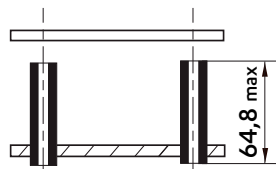
MAILLONS DE JONCTION
REF N° 205
Maillon extérieur à river

PLAQUES PERCÉES

Toutes plaques percées sur demande

CHAÎNES NORMALISÉES





sedis 

Chaînes
À BLOCS

CHAÎNES À BLOCS TYPE **BM**

Dimensions en mm

CHAÎNES DE TYPE **BM**

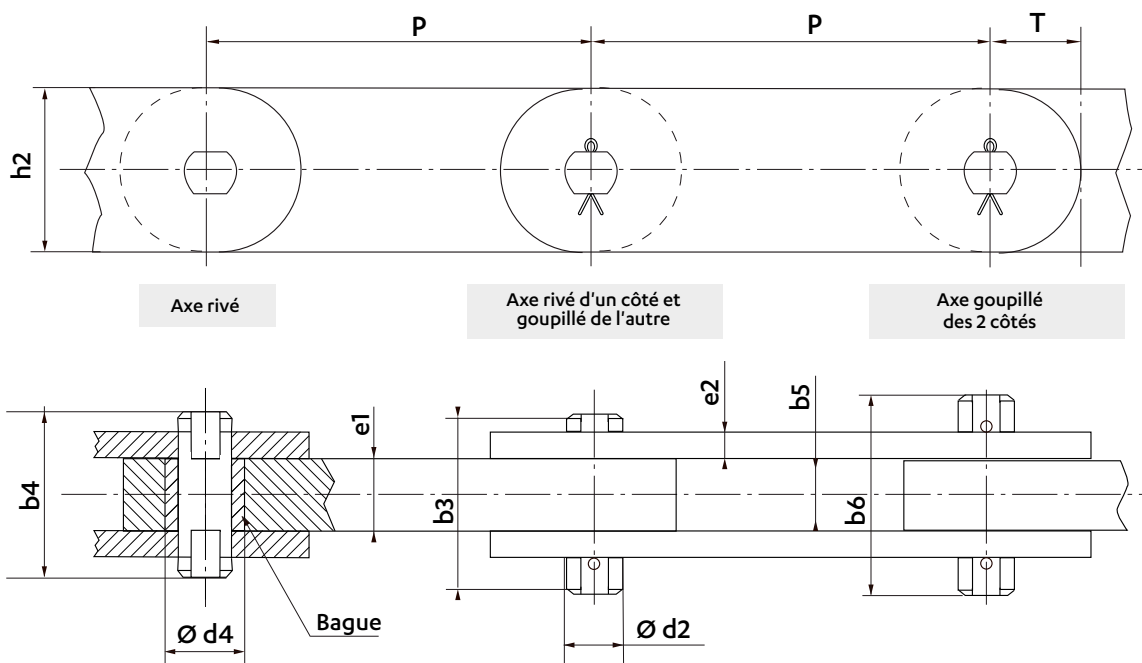

Chaînes	Pas	Largeur entre plaques	AXES				BLOCS			PLAQUES		Surface de travail	Masse	Résistance mini à la traction
			Diamètre	LONGUEUR			Hauteur	Épaisseur	Diamètre bague	Épaisseur	Longueur tête			
				Rivés	Rivés et goupillés	Goupillés								
P	b3	d2	b4	b5	b6	h2	e1	d4	e2	T	mm ²	kg/m	kN	
BM 20 x 6	100	6.5	6.2	15	16.0	17	20	6	8.45	2	12.0	37	0.95	25
BM 20 x 8	100	8.5	6.2	19	20.0	21	20	8	8.45	3	12.0	49	1.32	36
BM 25 x 10	100	11.0	8.0	24	26.0	27	25	10	12.00	4	16.0	80	2.25	58
BM 30 x 12	100	13.0	11.0	29	31.0	33	30	12	15.80	5	18.0	132	3.40	76
BM 35 x 15	135	16.0	11.5	34	27.0	40	35	15	15.80	6	22.5	172	4.70	98
BM 40 x 20	135	22.0	14.0	40	45.0	50	40	20	19.00	6	25.0	280	6.70	150
BM 50 x 20	135	22.0	18.1	43	49.5	56	50	20	24.00	7	30.0	362	9.20	230
BM 60 x 25	210	27.0	24.0	57	64.0	71	60	25	31.00	10	35.0	600	13.60	330
BM 60 x 30	210	32.0	24.0	66	73.0	80	60	30	31.00	12	35.0	720	16.40	390
BM 70 x 30	180	32.0	26.0	64	71.0	78	70	30	36.00	11	40.0	780	20.0	450
BM 70 x 40	180	42.0	26.0	84	90.0	96	70	40	36.00	15	40.0	1040	26.60	540
BM 80 x 40	200	42.0	30.5	84	92.0	100	80	40	40.00	15	45.0	1220	30.40	720
BM 100 x 40	300	42.0	36.0	84	94.0	104	100	40	49.00	15	57.5	1440	36.50	900
BM 100 x 50	300	42.0	36.0	105	115.0	125	100	50	49.00	20	57.5	1800	47.00	1000
BM 120 x 50	300	42.0	39.0	105	117.0	129	120	50	56.00	20	67.0	1950	58.50	1300
BM 120 x 60	300	64.0	42.0	126	138.0	150	120	60	60.00	25	67.0	2520	71.40	1500

Dimensions en mm

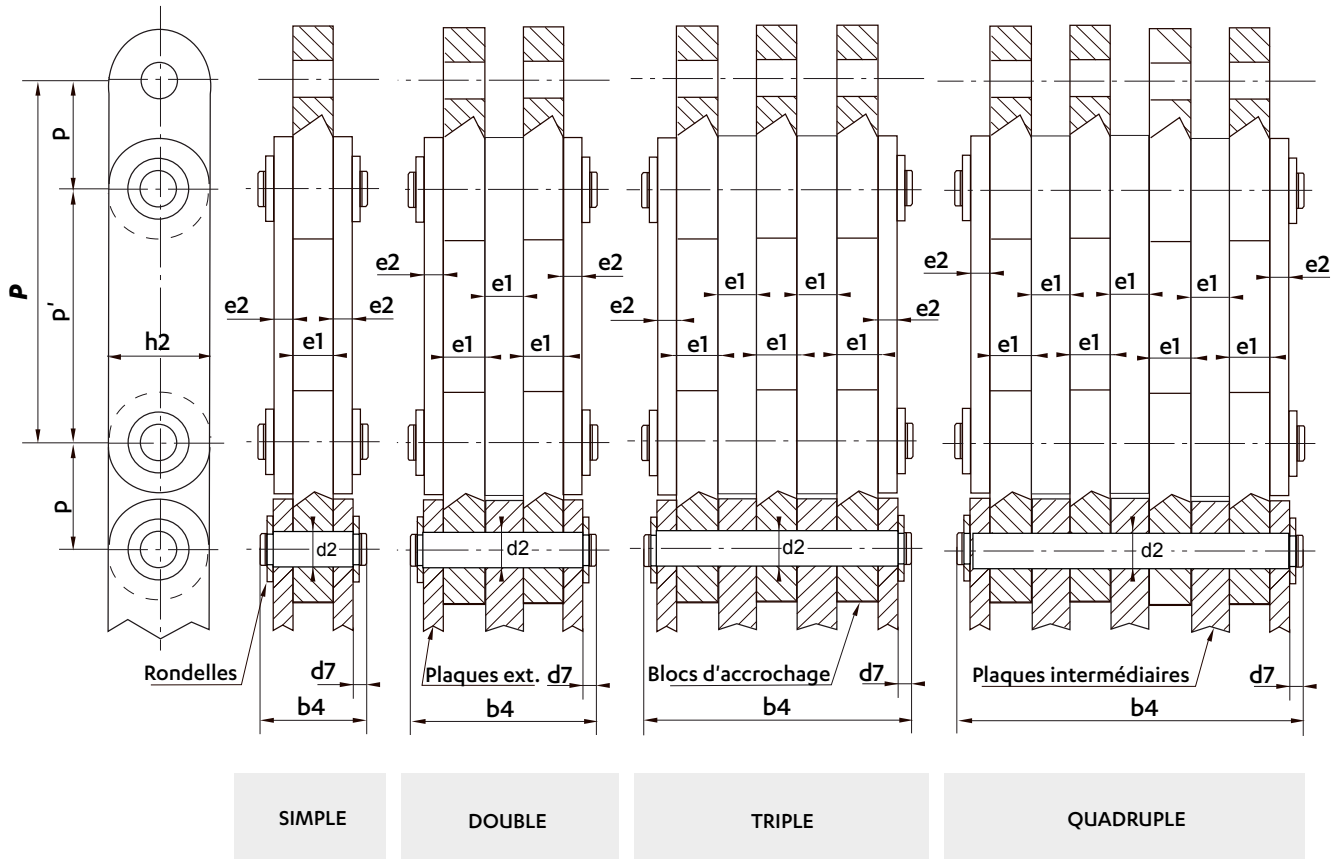
CHAÎNES TYPE B (POUR BANCS D'ÉTIRAGE)

Chaînes	PAS DES BLOCS p	PAS DES PLAQUES		PAS TOTAL (BLOC + PLAQUE) P		BLOCS ET PLAQUES			AXES	
		p'_{min}	p'_{max}	$(p + p'_{min})$	$(p + p'_{max})$	Hauteur $h2$	Épaisseur blocs $e1$	Épaisseur plaques $e2$	Diamètre $d2$	Déport $d7$
B 40	44	84	96	128	140	40	20	10	20	6,0
B 50	55	105	120	160	175	50	25	12	25	7,5
B 60	66	126	144	192	210	60	30	15	30	8,0
B 70	77	147	168	224	245	70	35	18	35	9,0
B 80	88	168	192	256	280	80	40	20	40	10,0
B 90	99	189	216	288	315	90	50	25	50	10,0
B 100	110	210	240	320	350	100	50	25	50	10,0
B 110	121	231	264	352	385	110	55	30	55	13,0
B 120	132	252	288	384	420	120	60	30	60	13,0
B 130	143	273	312	416	455	130	65	35	65	13,0
B 140	154	294	336	448	490	140	70	35	70	13,0
B 150	165	315	360	480	525	150	75	40	75	13,0

SUR DEMANDE : Chants des blocs et des plaques traités par induction pour milieu très abrasif.
Les pas ne figurant pas dans le tableau sont sur demande.

CHAÎNES À BLOCS - TYPE B

Dimensions en mm

CHAÎNES TYPE B (POUR BANCS D'ÉTIRAGE)

CHAINES SIMPLES ET DOUBLES

VERSION 1 : entièrement en acier non traité

VERSION 2 : entièrement en acier traité

VERSION 3 : entièrement en acier allié traité

COEFFICIENT DE SÉCURITÉ :

VERSION 1 : **K = 4,5**

VERSION 2 : **K = 6**

VERSION 3 : **K = 7,5**

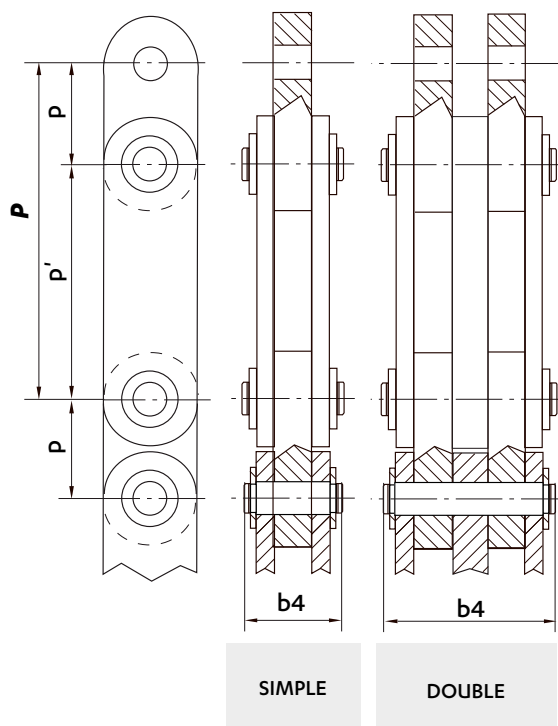

Pression maximale admissible dans les articulations : $p = 100 \text{ MPa (N/mm}^2\text{)}$

Chaînes	Effort de travail kN	Résistance mini à la traction			Vitesse linéaire max.			Longueur axes rivés b4	Masse	
		Version I	Version II	Version III	Version I	Version II	Version III		p'min	p'max
		kN			m/min			kg/m		
CHAINES SIMPLES										
B 40.1	40	180	240	300	90	120	150	55	10,5	10,2
B 50.1	60	270	360	450	90	120	150	67	16,0	15,5
B 60.1	90	400	540	670	85	110	140	79	23,5	22,8
B 70.1	120	540	720	900	80	103	130	92	32,3	31,4
B 80.1	160	720	960	1200	73	95	120	104	41,8	40,7
B 90.1	200	900	1200	1500	67	88	110	124	58,0	56,0
B 100.1	250	1120	1500	1880	60	80	100	124	64,0	62,0
B 110.1	300	1350	1800	2250	54	72	90	145	83,0	80,0
B 120.1	360	1620	2160	2700	48	64	80	150	93,0	90,0
B 130.1	420	1890	2520	3150	42	56	70	165	113,0	110,0
B 140.1	490	2200	2940	3670	36	48	60	170	125,0	121,0
B 150.1	560	2520	3360	4 200	30	40	50	191	151,0	147,0
CHAINES DOUBLES										
B 40.2	80	360	480	600	90	120	150	97	20,2	19,7
B 50.2	120	540	720	900	90	120	150	119	31,0	30,0
B 60.2	180	810	1080	1340	85	110	140	141	45,5	44,2
B 70.2	240	1080	1440	1800	80	103	130	164	62,0	60,0
B 80.2	320	1440	1920	2400	73	95	120	186	81,0	79,0
B 90.2	400	1800	2400	3000	67	88	110	226	113,0	110,0
B 100.2	500	2250	3000	3760	60	80	100	226	125,0	121,0
B 110.2	600	270	3600	4500	54	72	90	257	161,0	156,0
B 120.2	720	3240	4320	5400	48	64	80	272	181,0	175,0
B 130.2	840	3780	5040	6300	42	56	70	297	220,0	214,0
B 140.2	980	4400	5880	7340	36	48	60	312	244,0	237,0
B 150.2	1120	5040	6720	8400	30	40	50	343	294,0	286,0

Dimensions en mm

CHAÎNES TYPE B (POUR BANCS D'ÉTIRAGE)
CHAINES TRIPLES ET QUADRUPLES
VERSION 1 : entièrement en acier non traité

VERSION 2 : entièrement en acier traité

VERSION 3 : entièrement en acier allié traité

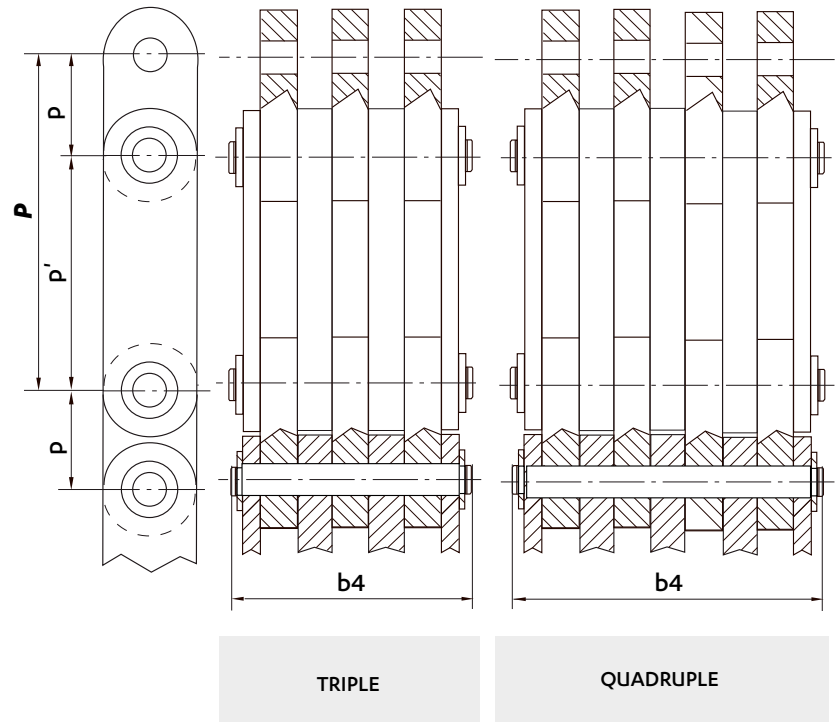
COEFFICIENT DE SÉCURITÉ :
VERSION 1 : K = 4,5
VERSION 2 : K = 6
VERSION 3 : K = 7,5

 Pression maximale admissible dans les articulations : $p = 100 \text{ MPa (N/mm}^2\text{)}$

Chaînes	Effort de travail kN	Résistance mini à la traction			Vitesse linéaire max.			Longueur axes rivés b4	Masse	
		Version I	Version II	Version III	Version I	Version II	Version III		p'min	p'max
		kN			m/min			kg/m		
CHAINES TRIPLES										
B 40.3	120	540	720	900	90	120	150	139	30,0	29,2
B 50.3	180	810	1080	1350	90	120	150	171	46,0	45,0
B 60.3	270	1210	1620	2010	85	110	140	203	67,5	65,5
B 70.3	360	1620	2160	2700	80	103	130	236	93,0	90,0
B 80.3	480	2160	2880	3600	73	95	120	268	120,0	117,0
B 90.3	600	2700	3600	4500	67	88	110	328	168,0	163,0
B 100.3	750	3370	4500	5640	60	80	100	328	186,0	180,0
B 110.3	900	4050	5400	6750	54	72	90	369	239,0	232,0
B 120.3	1080	4860	6480	8100	48	64	80	394	269,0	261,0
B 130.3	1260	5670	7560	9450	42	56	70	429	328,0	319,0
B 140.3	1470	6600	8820	11 010	36	48	60	454	364,0	353,0
B 150.3	1680	7560	10 080	12 600	30	40	50	495	438,0	426,0
CHAINES QUADRUPLES										
B 40.4	160	720	960	1200	90	120	150	181	39,7	38,7
B 50.4	240	1080	1440	1800	90	120	150	223	61,0	59,0
B 60.4	360	1620	2160	2680	85	110	140	265	90,0	87,0
B 70.4	480	2160	2880	3600	80	103	130	308	123,0	120,0
B 80.4	640	2880	3840	4800	73	95	120	350	159,0	154,0
B 90.4	800	3600	4800	6000	67	88	110	430	223,0	216,0
B 100.4	1000	4500	6000	7520	60	80	100	430	247,0	239,0
B 110.4	1200	5400	7200	9000	54	72	90	481	318,0	308,0
B 120.4	1440	6480	8640	10 800	48	64	80	516	357,0	347,0
B 130.4	1680	7560	10 080	12 600	42	56	70	561	436,0	426,0
B 140.4	196	8800	1176	14 680	36	48	60	596	485,0	470,0
B 150.4	2240	10 080	13 440	16 800	30	40	50	647	581,0	565,0

CHAÎNES NORMALISÉES





sedis 

Chaînes
GALLE

CHAÎNES GALLE À PLAQUES ÉVIDÉES

Dimensions en mm

PLAQUES ÉVIDÉES - SERIE DIN 8150

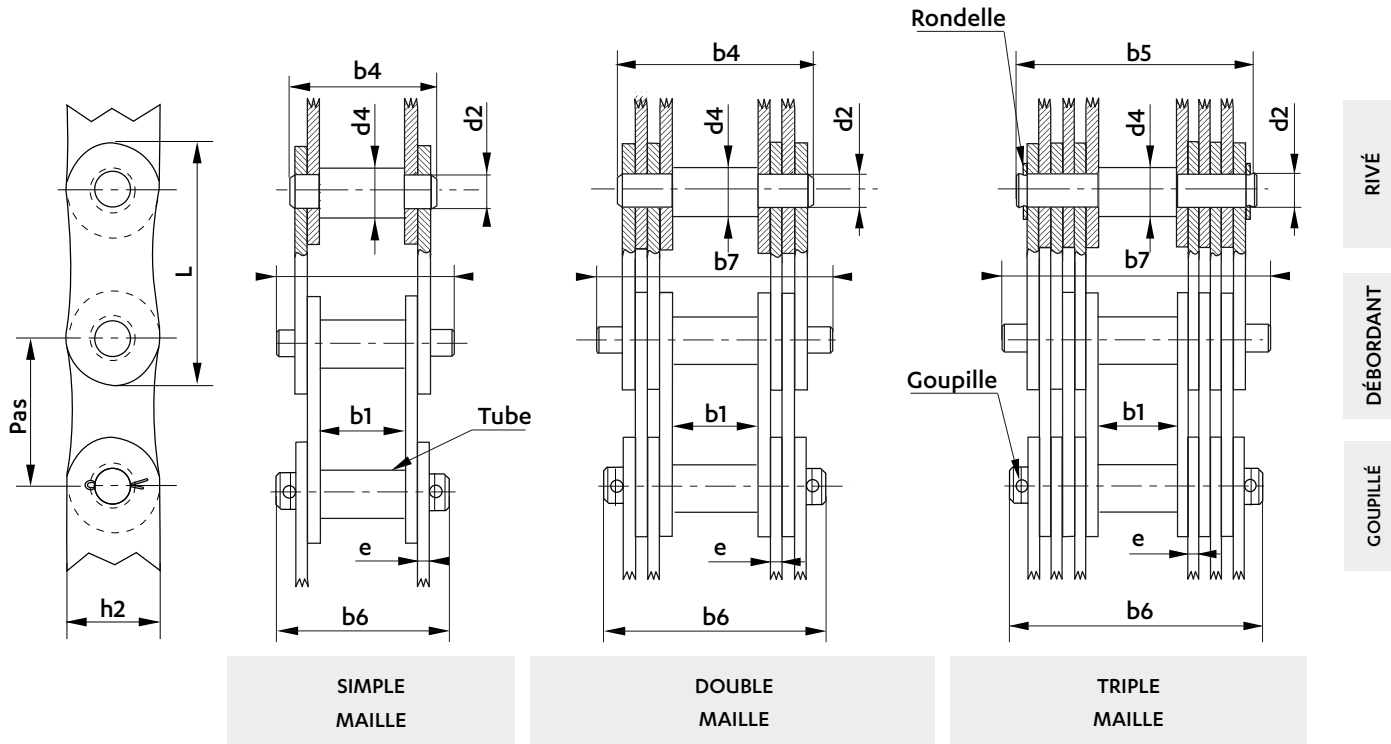

Chaînes	Pas P	FUSEAUX							PLAQUES			Résistance mini à la traction kN	Surface de travail mm ²	Masse kg/m	
		Diamètre d4	Largeur entre plaques intérieures b1	Diamètre portée d2	LONGUEURS				Largeur h2	Epaisseur e	Longueur L				
					Rivés b4	Rivés sur rondelles b5	Débordants b7	Goupillés b6							
SIMPLE MAILLE ÉVIDÉE															
110	20	8	15	6	28,5	-	-	32	15,0	2	36,0	12,5	23	1,0	
111	25	10	18	9	35,5	-	67	41	18,5	3	47,0	25,0	50	2,0	
DOUBLE MAILLE ÉVIDÉE															
113	30	11	20	9	51,0	-	87	57	20,0	3	54,5	40,0	110	4,0	
115	35	12	22	10	54,0	-	92	60	25,0	3	65,0	60,0	120	5,0	
116	40	14	25	12	57,0	-	101	65	30,0	3	74,0	80,0	144	5,0	
117	45	17	30	15	62,0	-	107	69	36,0	3	84,0	100,0	171	7,1	
TRIPLE MAILLE ÉVIDÉE															
118	50	22	35	18	-	89	140	96	38,0	3	89,0	150,0	324	11,2	
119	55	24	40	21	-	107	162	114	41,0	4	104,0	200,0	504	15,0	

Dimensions en mm

PLAQUES DROITES - SERIE FRANÇAISE

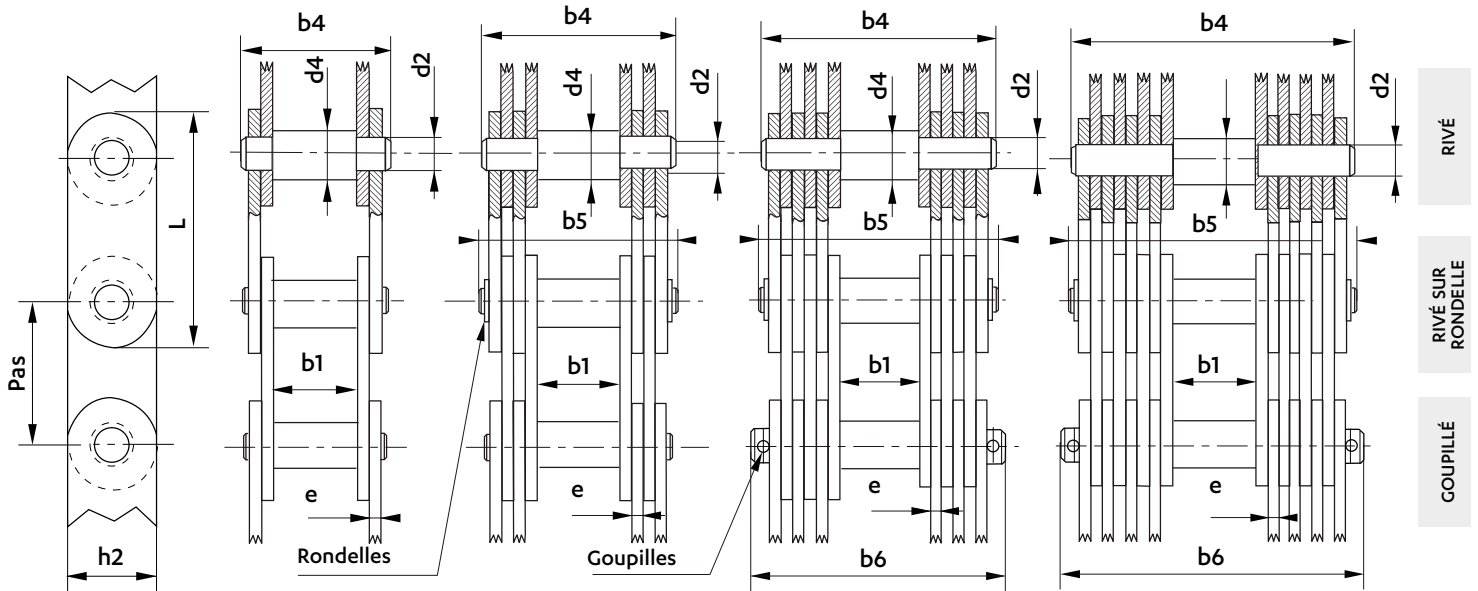

**SIMPLE
MAILLE**

**DOUBLE
MAILLE**

**TRIPLE
MAILLE**

**QUADRUPLE
MAILLE**

Chaînes	Pas P	FUSEAUX						PLAQUES			Résistance mini à la traction kN	Surface de travail mm ²	Masse kg/m
		Diamètre d4	Largeur entre plaques intérieures b1	Diamètre portée d2	LONGUEURS			Largeur h2	Epaisseur e	Longueur L			
					Rivés b4	Rivés sur rondelles b5	Goupillés b6						
SIMPLE MAILLE DROITE													
27	21	8	15	6,7	32	-	-	16,5	3	39,5	15	39	1,62
DOUBLE MAILLE DROITE													
28	23	9	16	7,4	39	41	-	19,0	2	44,0	25	59	2,45
29	28	10	18	7,9	42	44	-	23,0	2	54,0	35	63	3,05
30	32	12	21	9,9	53	57	-	25,0	3	62,5	50	118	4,77
31	38	14	24	11,6	56	60	-	31,8	3	73,3	60	136	6,66
TRIPLE MAILLE DROITE													
32	41	17	28	13,8	73	79	83	34,0	3	79,0	100	250	9,69
33	44	19	32	15,8	90	96	99	36,0	4	86,0	160	380	13,75
34	51	20	35	16,8	94	103	104	42,0	4	100,0	150	400	17,51
35	66	23	40	19,5	100	108	110	55,0	4	129,0	225	460	20,75
QUADRUPLE MAILLE DROITE													
36	71	28	45	23,0	124	129	133	60,0	4	140,0	300	725	30,00
38	86	34	55	29,8	150	161	165	75,0	5	168,0	450	1200	48,74
39	100	40	65	35,6	178	185	200	85,0	6	198,0	650	1700	60,10
41	130	50	80	44,0	228	241	245	108,0	8	252,0	950	2800	108,00

CHAÎNES GALLE À PLAQUES DROITES

Dimensions en mm

PLAQUES DROITES - SERIE 1961

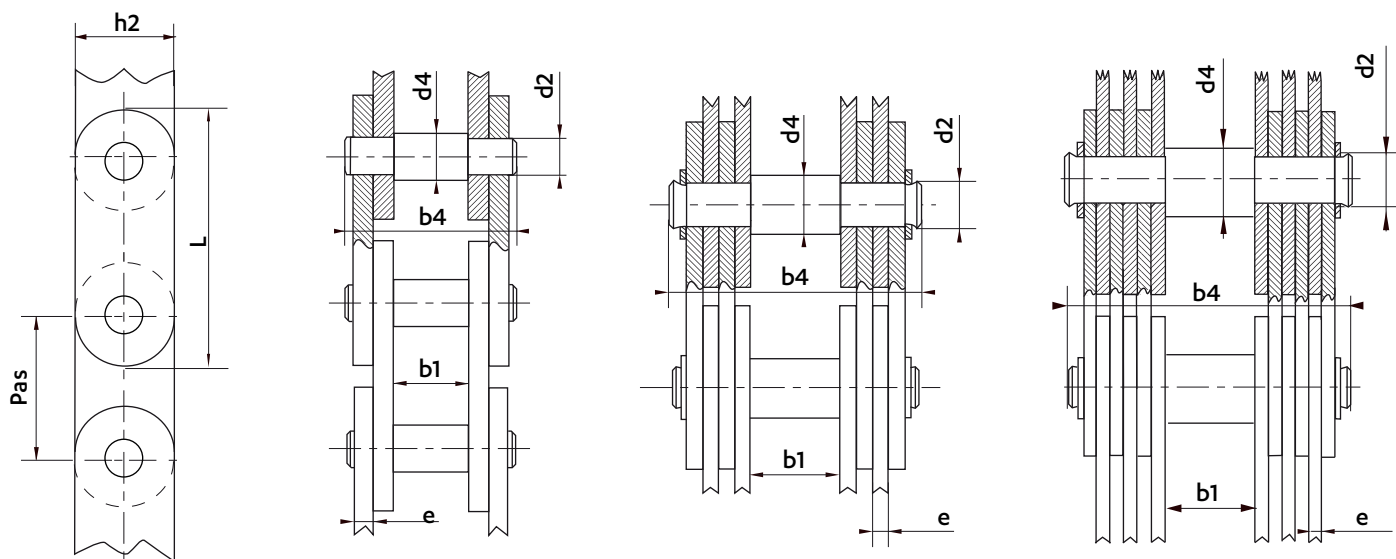

SIMPLE
MAILLE

DOUBLE
MAILLE

TRIPLE
MAILLE

Versions	Plaques	Fuseaux	Coefficient K de sécurité à employer	Vitesse maximale m/min	Pression maximale dans l'articulation MPa (N/mm ²)
Version I	Acier non traité	Acier non traité	5,0	20	80
Version II	Acier non traité	Acier non traité	5,5	30	100
Version III	Acier traité	Acier traité	6,0	40	110
Version IV	Acier allié traité	Acier allié traité	6,0	40	110

Au-dessus de la pression maximale la lubrification des articulations n'est plus assurée

Chaînes	Pas	FUSEAUX				PLAQUES			Résistance mini à la traction				Surface de travail mm ²	Masse travail kg/m	
		Diamètre d4	Largeur entre plaques intérieures b1	Diamètre portée d2	Longueur rivés b4	Largeur h2	Epaisseur e	Longueur L	Version I	Version II	Version III	Version IV			
	Pas	d4	b1	d2	b4	h2	e	L	kN						
SIMPLE MAILLE DROITE (RIVÉE SUR MAILLE)															
G 20	20	8	10	7,2	32	16	4	38	25,6	32	38,4	-	57,6	2,3	
G 25	25	10	13	9,0	39	20	5	48	40,0	50	60,0	-	90,0	3,6	
DOUBLE MAILLE DROITE (RIVÉE SUR RONDELLE)															
G 30	30	12	15	10,8	51	25	3	58	57,6	72	86,4	100	129,0	5,1	
G 40	40	16	20	14,4	68	34	4	77	102,4	128	153,6	180	230,0	9,0	
G 50	50	20	25	18,0	81	40	5	96	160,0	200	240,0	280	360,0	14,0	
G 60	60	24	30	21,6	97	50	6	116	230,4	288	345,6	400	518,0	20,2	
G 75	75	30	38	27,0	126	60	8	144	360,0	450	540,0	630	864,0	31,5	
G 90	90	36	45	32,4	143	70	9	170	518,4	648	777,6	900	1166,0	45,5	
G 105	105	42	53	37,8	173	80	11	197	705,6	882	1058,0	1230	1663,0	62,0	
TRIPLE MAILLE DROITE (RIVÉE SUR RONDELLE)															
G 120	120	48	60	43,2	186	100	8	234	921,6	1152	1383,0	1600	2073,0	81,0	
G 135	135	54	68	48,6	220	110	10	260	1166,4	1458	1750,0	2040	2916,0	102,0	
G 150	150	60	75	54,0	229	120	10	286	1440,0	1800	2160,0	2520	3240,0	126,0	
G 170	170	68	85	61,2	267	140	12	325	1849,6	2312	2775,0	3240	4405,0	162,0	
G 195	195	78	98	70,2	298	160	13	370	2433,6	3042	3650,0	4260	5475,0	213,0	
G 220	220	88	110	79,2	336	180	15	420	3097,6	3872	4647,0	5420	7128,0	271,0	
G 245	245	98	123	88,2	392	200	18	470	3841,6	4802	5763,0	6700	9525,0	336,0	

Dimensions en mm

PLAQUES DROITES - SERIE 1961

FUSEAUX À GALETS D'EMMAGASINAGE

GALETS CYLINDRIQUES

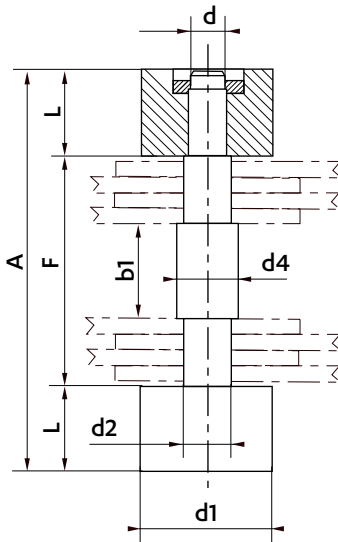

GALETS À JOUE

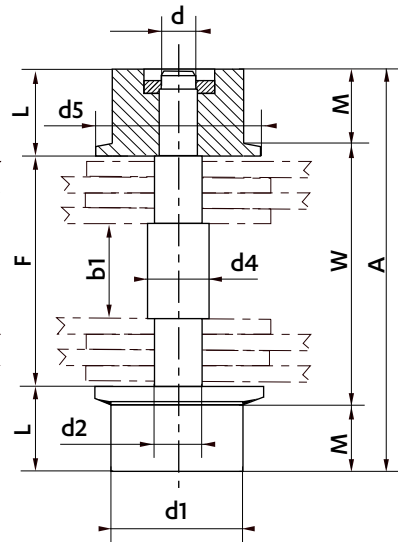

MAILLES SPÉCIALES D'ATTACHE

Valable seulement pour versions I et II

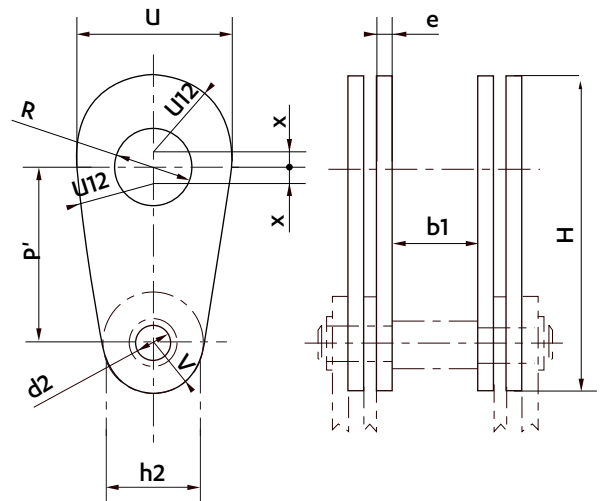

Chaînes	FUSEAUX								PLAQUES SPÉCIALES D'ATTACHE														
	GALETS				FUSEAUX PROLONGES				Pas	Diamètre sur chaîne	Trou de fixation	Diamètre avant	Rayon arrière	Décalage de sécurité	Longueur totale	Epaisseur							
	Diamètre galet	Diamètre joue	Largeur totale	Largeur roulement	Diamètre portée	Entre épaulement galets	Entre intérieur galets	Longueur hors tout									d1	d5	L	M	d	W	F

SIMPLE MAILLE DROITE

G 20	-	-	-	-	-	-	-	-	-	30	7,2	14	28	9,0	1,5	54,5	4
G 25	-	-	-	-	-	-	-	-	-	38	9,0	18	36	12,0	2,0	70,0	5

DOUBLE MAILLE DROITE

G 20	20	25	14,5	9	8	54	43	72	45	10,8	20	40	14,5	2,0	81,5	3
G 40	25	32	17,0	12	10	70	60	94	60	14,4	28	56	19,0	3,0	110,0	4
G 50	30	40	20,0	14	14	84	72	112	76	18,0	36	72	23,0	3,5	138,5	5
G 60	40	50	26,0	19	17	101	86	138	90	21,6	42	84	29,0	4,0	165,0	6
G 75	50	65	34,0	24	23	134	114	182	115	27,0	55	110	35,0	5,0	201,0	8
G 90	60	80	37,0	27	28	150	130	204	135	32,4	65	130	41,0	6,0	247,0	9
G 105	70	90	46,0	34	30	181	157	249	160	37,8	75	150	47,0	7,0	289,0	11

TRIPLE MAILLE DROITE

G 120	80	100	50,0	40	35	192	172	272	180	43,2	80	160	58,0	8,0	326,0	8
G 135	90	110	54,0	43	36	228	206	314	205	48,6	90	180	63,0	9,0	367,0	10
G 150	100	120	58,0	47	40	235	213	329	230	54,0	110	220	69,0	10,0	419,0	10
G 170	110	130	63,0	50	50	275	259	375	260	61,2	120	240	80,0	12,0	472,0	12
G 195	130	160	77,0	60	60	320	276	430	300	70,2	140	280	88,0	14,0	542,0	13
G 220	140	170	83,0	65	60	348	312	478	330	79,2	160	320	103,0	16,0	609,0	15
G 245	150	180	84,0	65	70	408	370	538	370	88,2	170	340	115,0	17,0	672,0	18

CHAÎNES GALLE À PLAQUES DROITES

Dimensions en mm

PLAQUES DROITES - SÉRIE HAUTE SÉCURITÉ

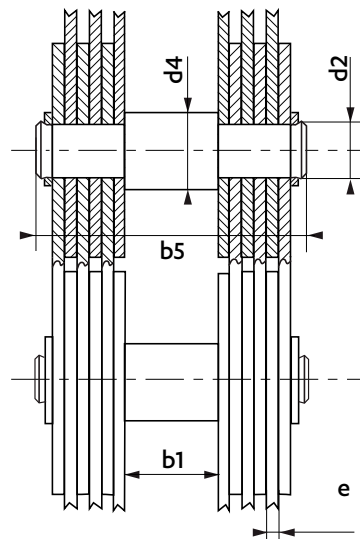
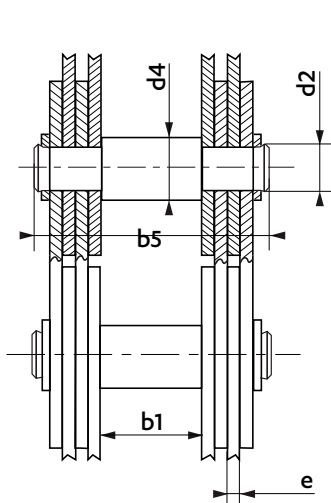
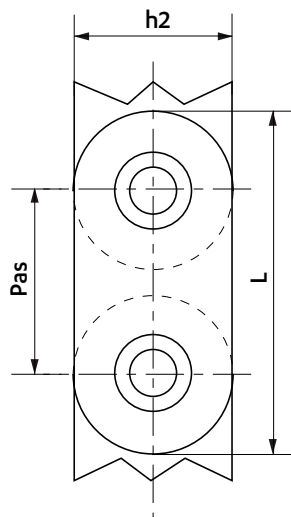

DOUBLE
MAILLE

TRIPLE
MAILLE

Chaînes	Pas	Diamètre	Largeur entre plaques intérieures	Diamètre portée	Longueur rivés sur rondelles	Largeur	Epaisseur	Longueur	Résistance à la traction	Surface de travail	Masse
	Pas	d4	b1	d2	b5	h2	e	L	kN	mm ²	kg/m
DOUBLE MAILLE DROITE											
300	32	12	18	10	57,0	22	3	62	50	107	4,5
301	36	15	20	12	63,5	26	4	70	75	184	7,0
302	43	18	24	15	70,0	32	4	83,5	100	220	9,0
TRIPLE MAILLE DROITE											
303	50	21	28	18	92,0	38	4	97	150	415	14,0
304	58	24	32	21	97,0	42	4	100	200	490	17,0
305	68	28	35	24	102,0	50	4	129	250	560	21,0
306	82	34	40	29	120,4	60	5	160	375	855	30,0

Dimensions en mm

CHAÎNES À PLAQUES DROITES POUR BANC À ÉTIRER

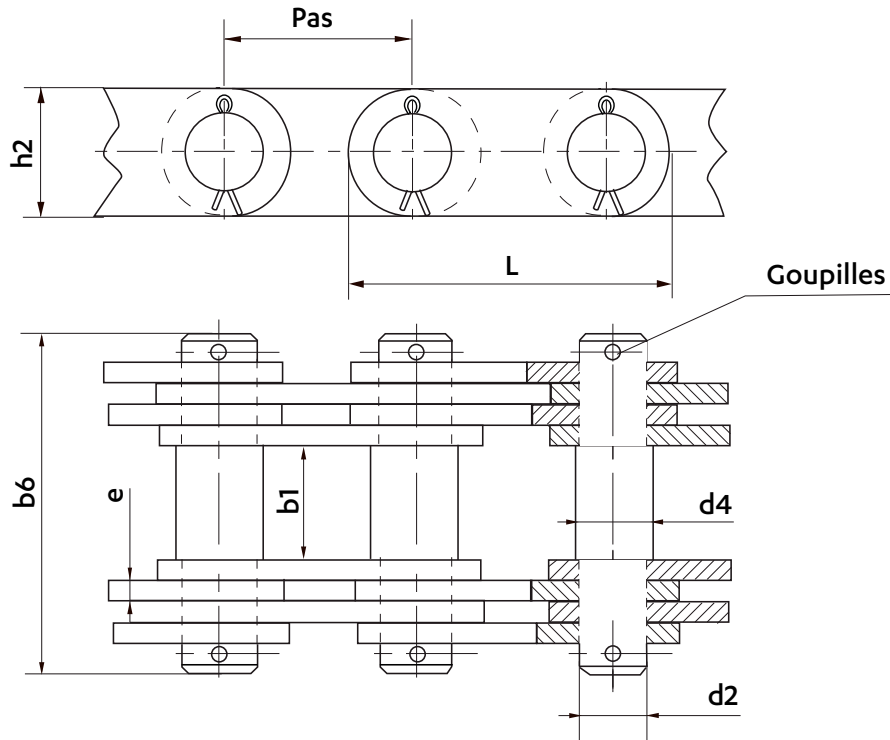

Chaîne	Pas	FUSEAUX				PLAQUES			Résistance à la traction	Surface de travail	Masse
		Diamètre	Largeur entre plaques intérieures	Diamètre portée	Longueur goupillés	Epaisseur	Hauteur	Longueur			
	P	d4	b1	d2	b6	e	h2	L	kN	mm ²	kg/m
DOUBLE MAILLE DROITE											
200	50	21	28	18.3	87	5	35	90	150	360	12
201	60	25	35	20.4	105	6	45	107	250	490	18
202	75	32	40	27.2	115	6	60	140	375	650	25
203	85	35	50	30.1	142	8	70	165	500	960	35
204	100	42	60	35.7	173	10	80	190	750	1420	48
205	120	48	70	42.0	204	12	90	225	1000	2010	65
206	150	60	80	53.0	224	12	120	285	1500	2540	85
207	180	68	90	55.0	250	14	140	340	2000	3080	130

CHAÎNES À MAILLES JOINTIVES D'ÉQUILIBRAGE

Dimensions en mm

CHAÎNES À MAILLES JOINTIVES D'ÉQUILIBRAGE

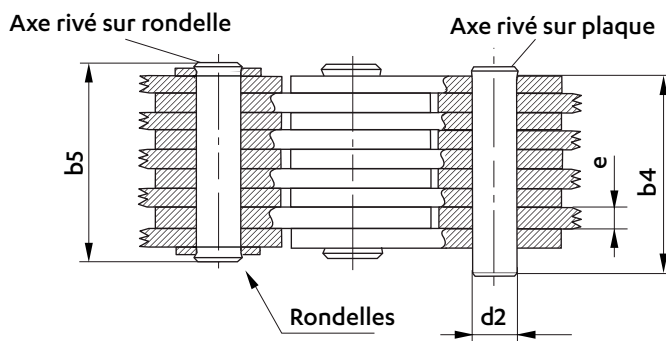
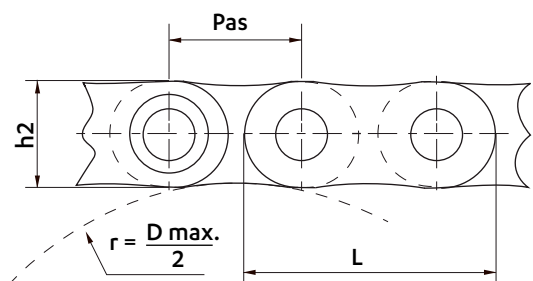

Versions	Plaques	Fuseaux
Version I	Acier non traité	Acier non traité
Version II	Acier non traité	Acier non traité
Version III	Acier traité	Acier allié cimenté

Pas	Combinaison	FUSEAUX			PLAQUES		TAMBOUR		VERSION I		VERSION II		VERSION III		Surface de travail	Masse
		Diamètre	LONGUEUR		Epaisseur	Longueur	Diamètre	min.	max.	Résistance mini à la traction	Charge de travail	Résistance mini à la traction	Charge de travail	Résistance mini à la traction		
P	n et n+1	d2	Rivés sur mailles	Rivés sur rondelles											e	L
40	1-2	14,4	27	33	6	77	80	93	38	7,7	48	8,6	56	9,4	86	4,6
	2-3		40	46					77	15,5	96	17,2	114	19,0	172	7,5
	3-4		53	59					116	23,3	114	26,0	170	28,5	259	10,4
	4-5		65	71					155	31,0	190	34,5	230	38,0	345	13,3
	5-6		78	84					195	39,0	240	43,0	280	47,0	432	16,2
	6-7		90	96					230	46,0	290	52,0	340	57,0	518	19,1
	7-8		103	109					270	54,0	330	60,0	400	66,0	604	22,0
	8-9		116	122					310	62,0	380	69,0	450	76,0	691	25,0
	9-10		128	134					350	70,0	430	78,0	510	85,0	777	28,0
	60		1-2	21,6					33	41	8	116	120	140	77	15,5
2-3		50	58		155	31,0	190	34,5	230	38,0					345	14,6
3-4		66	74		230	46,0	290	52,0	340	57,0					518	20,2
4-5		84	92		310	62,0	380	69,0	450	76,0					691	25,2
5-6		100	108		390	78,0	480	86,0	570	95,0					864	31,5
6-7		117	125		460	93,0	580	103,0	680	113,0					1036	37,1
7-8		133	141		540	109,0	670	121,0	800	133,0					1209	42,8
8-9		150	158		620	124,0	770	138,0	910	152,0					1382	48,5
9-10		166	174		700	140,0	860	155,0	1020	171,0					1555	54,0
90		1-2	32,4		44	54	11	170	180	210					160	32,0
	2-3	67		77	320	64,0					400	72,0	470	78,0	712	28,0
	3-4	90		100	480	96,0					600	108,0	700	117,0	1069	38,0
	4-5	113		123	640	128,0					800	144,0	940	157,0	1425	49,0
	5-6	135		145	800	160,0					1000	180,0	1170	196,0	1782	60,0
	6-7	158		170	960	192,0					1200	216,0	1400	235,0	2138	71,0
	7-8	182		194	1120	224,0					1400	250,0	1640	274,0	2494	81,0
	8-9	205		217	1280	256,0					1600	290,0	1880	314,0	2851	92,0
	9-10	227		339	1440	288,0					1800	320,0	2110	352,0	3207	103,0

Dimensions en mm

ATTACHES SPÉCIALES - TOUTES SERIES SAUF 1961

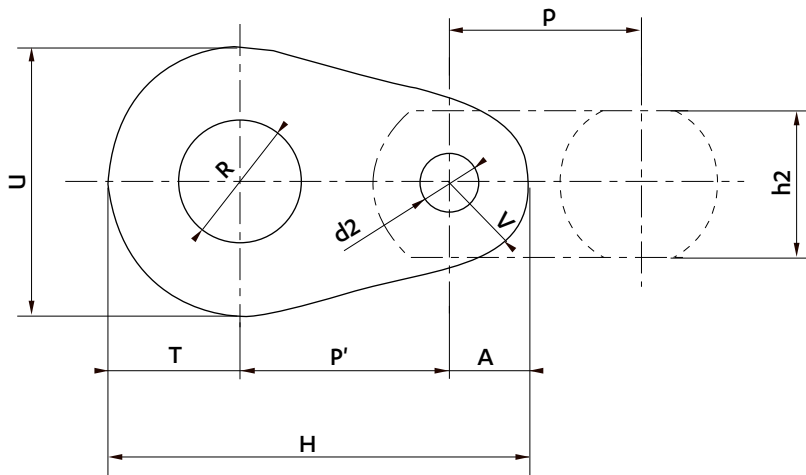

RELATIONS PRÉCONISÉES ENTRE LES DIMENSIONS

- R** (min) = 2 . d2 (environ)
- U** (min) = 4 . d2 (environ)
- T** (min) = R
- P'** = H - (T + A) avec un min. P' = 3 . d2

- Les diamètres et le pas **P'** des trous sont exécutés à la demande.
- **d2** est le diamètre d'épaulement des fuseaux de la chaîne sur laquelle seront fixées les plaques d'attache.
- L'épaisseur "e" des plaques d'attache est la même que celle des plaques de la chaîne.

Diamètre d'extrémité	Rayon d'extrémité	Longueur	Diamètre d'extrémité	Rayon d'extrémité	Longueur	Diamètre d'extrémité	Rayon d'extrémité	Longueur	Diamètre d'extrémité	Rayon d'extrémité	Longueur
U	V	H	U	V	H	U	V	H	U	V	H
7	2.25	15.8	24	7	47.2	60	15	-	110	35	210
9.5	3	18.8	25	9	50	64	15.5	105.5	130	41	247
9.5	3.5	19	28	8	47	66	18	131	150	47	289
9.5	3	21.8	28	9	54.5	70	17.5	117.5	160	58	326
9.5	3	24.8	32	9	58	70	20	120	180	63	367
14	3.6	21.1	36	11	67.5	72	23	138.5	220	69	419
14	4.5	27.5	36	12	70	75	19	148.5	240	80	472
15	3	34.5	40	14.5	81.5	80	20	130	280	88	542
16	5.5	33.5	50	12.5	82.5	82	28	159	320	103	609
22	3	42	56	19	110	84	29	165	340	115	672

CHAÎNES SPÉCIALES

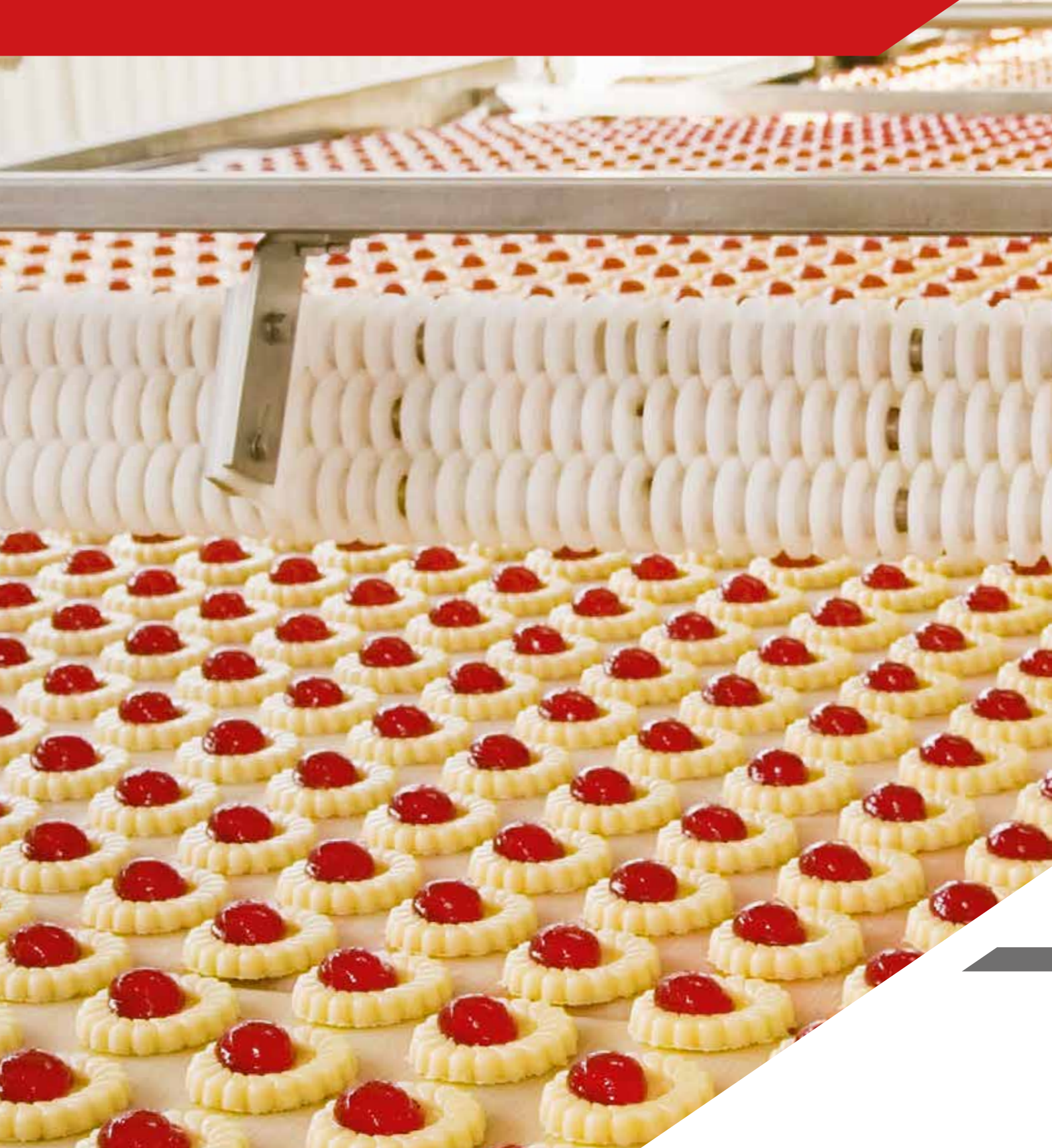

sedis 



AGROALIMENTAIRE

CHAÎNE POUR TRANSFORMATION DE POMMES DE TERRE

5390-31

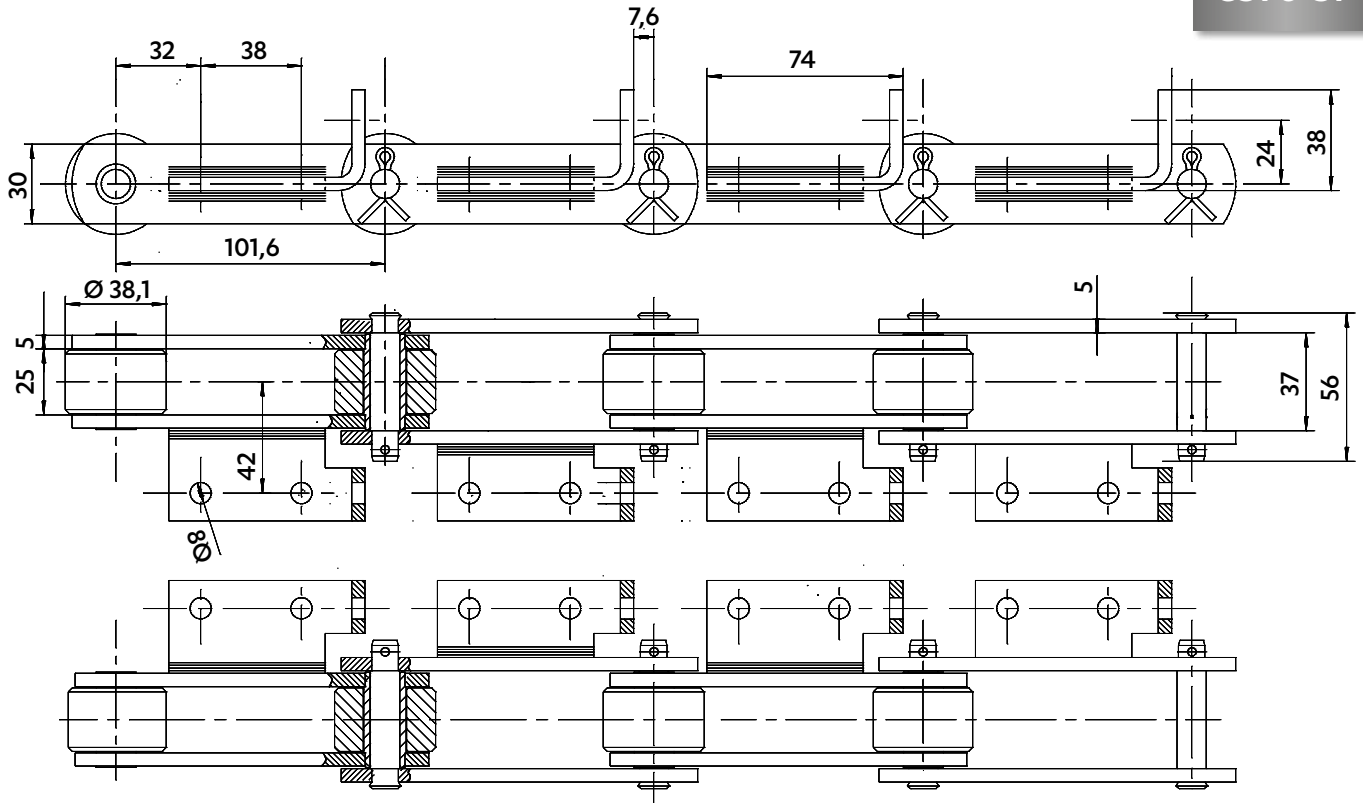

CHAÎNE POUR TRANSPORT DE CHICORÉE

5421-30

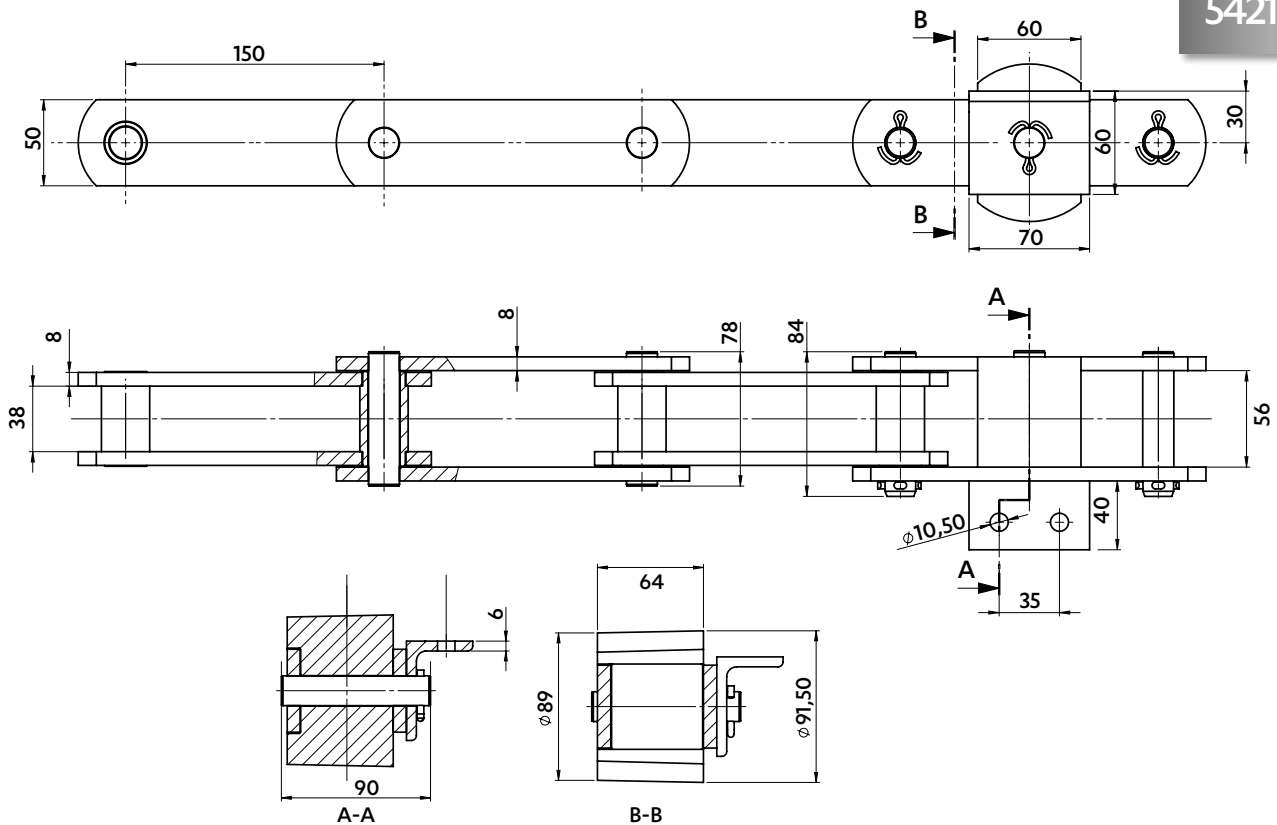

CHAÎNES POUR FRUITS ET LÉGUMES



Dimensions en mm

CHAÎNES POUR TRIEUSES/CALIBREUSES DE FRUITS

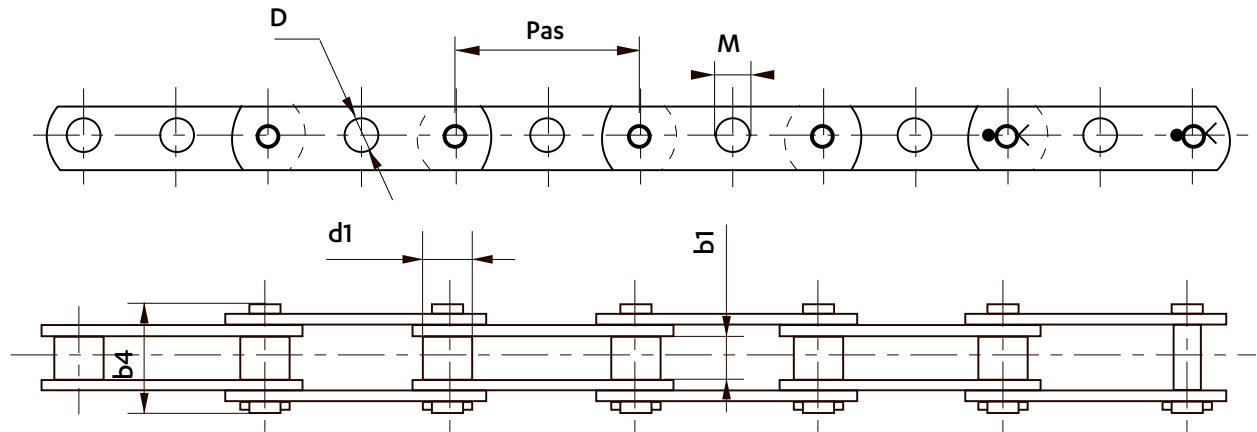

TYPE A : Toutes les plaques percées d'un trou central cylindrique

TYPE B : Toutes les plaques percées d'un trou central cylindrique. Sauf tous les 3 pas d'un côté de la chaîne, les plaques sont percées d'un trou à 1 méplat.

TYPE C : Toutes les plaques percées d'un trou central cylindrique d'un côté de la chaîne et d'un trou à 1 méplat de l'autre.

Type	Chaîne	Pas	Largeur entre plaques intérieures b1 max.	Diamètre galet d1 min.	Longueur axes rivés b4 max.	Trou central	
						D max.	M max.
A	5613-25 ♦	38,1	12,5	11,91	29	8,1	-
	5613-20 ♦	44,45				8,1	
	5342-80	50				8,1	
	5342-76	50	11,7	12,07	27	8,1	
	5464-04	50				8,4	
	5708-01	56,25	8,1				
	5464-34	50	Version DELTA de 5342-76				
B	5464-05	50	11,7	12,07	27	8,4	6,6
C	5464-06	50					

♦ Chaînes en version DELTA TITANIUM



OPTIONS POSSIBLES

AXES DELTA®

- Résistance à l'usure accrue en milieu abrasif

REVÊTEMENT ANTI-CORROSION SEDIS

- Résistance à la corrosion en environnement agressif

Plus d'informations pages 19 à 21

Dimensions en mm

CHAÎNES POUR TRIEUSES/CALIBREUSES DE FRUITS

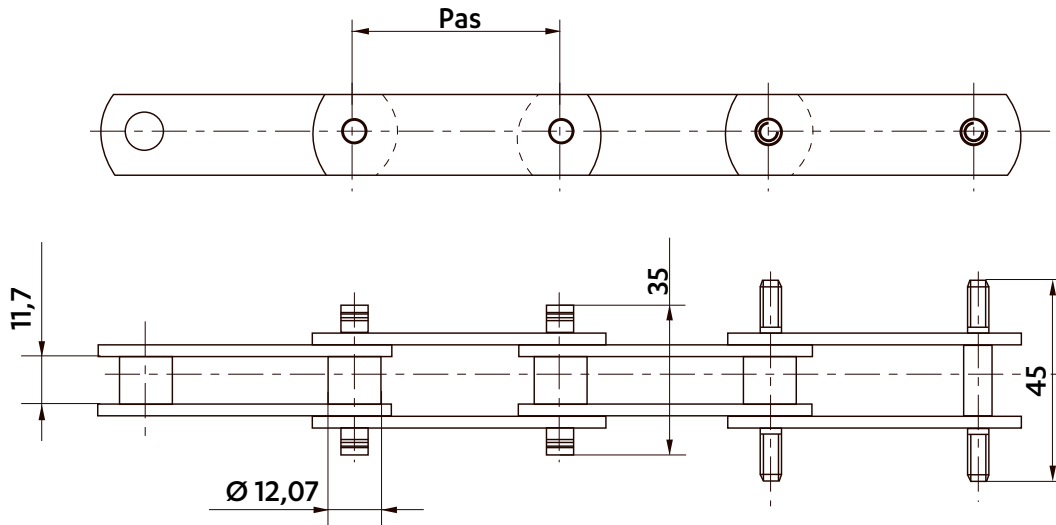

5564-07
Pas : 50 mm
Résistance à la traction : 20 kN

5708-02
Pas : 56,25 mm
Résistance à la traction : 20 kN

CHAÎNE POUR CALIBREUSES DE RACINES

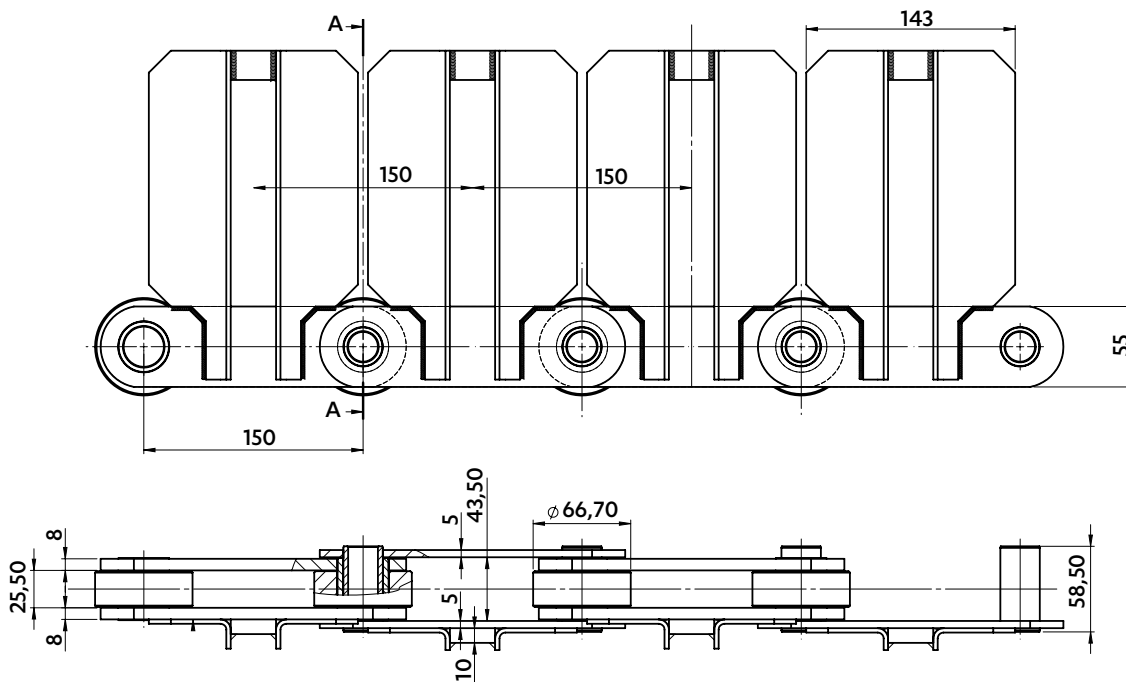

5421-61

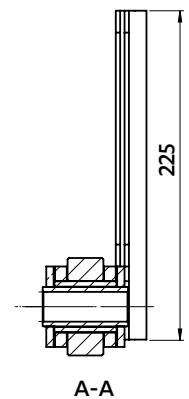

AXES CREUX DELTA® DOUILLES & GALETS CÉMENTÉS TREMPÉS

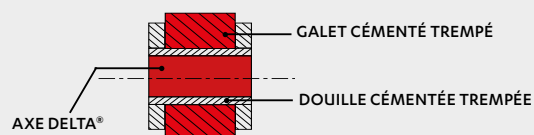

- Résistance accrue à l'usure en milieu abrasif
- Durée de vie de la chaîne améliorée

CHAÎNES POUR PRODUITS DE BOULANGERIE

Dimensions en mm

CHAÎNE DE FOUR DE CUISSON DE PAIN

5921-54

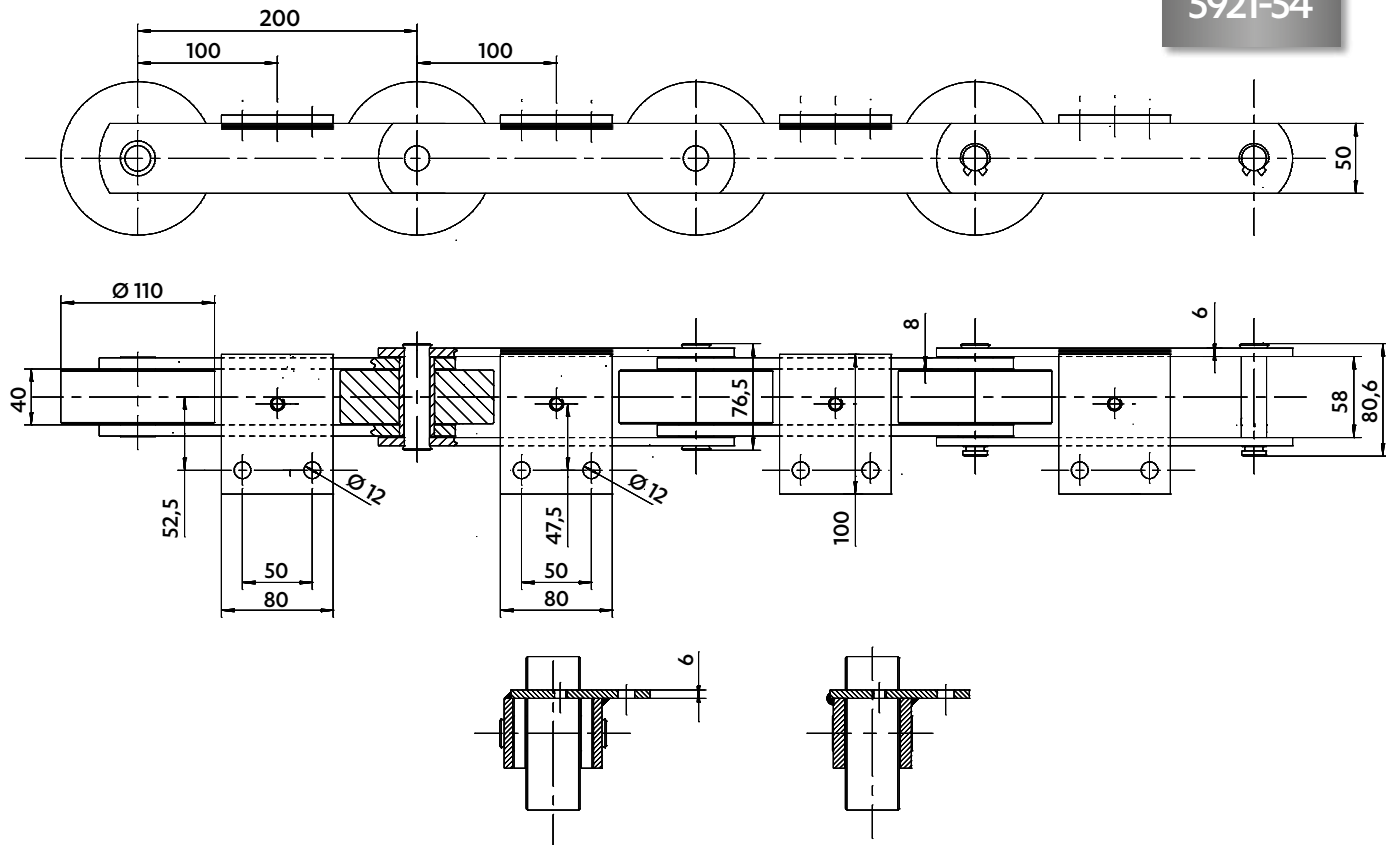

CHAÎNE DE FOUR DE CUISSON DE PANCAKES

5456-36

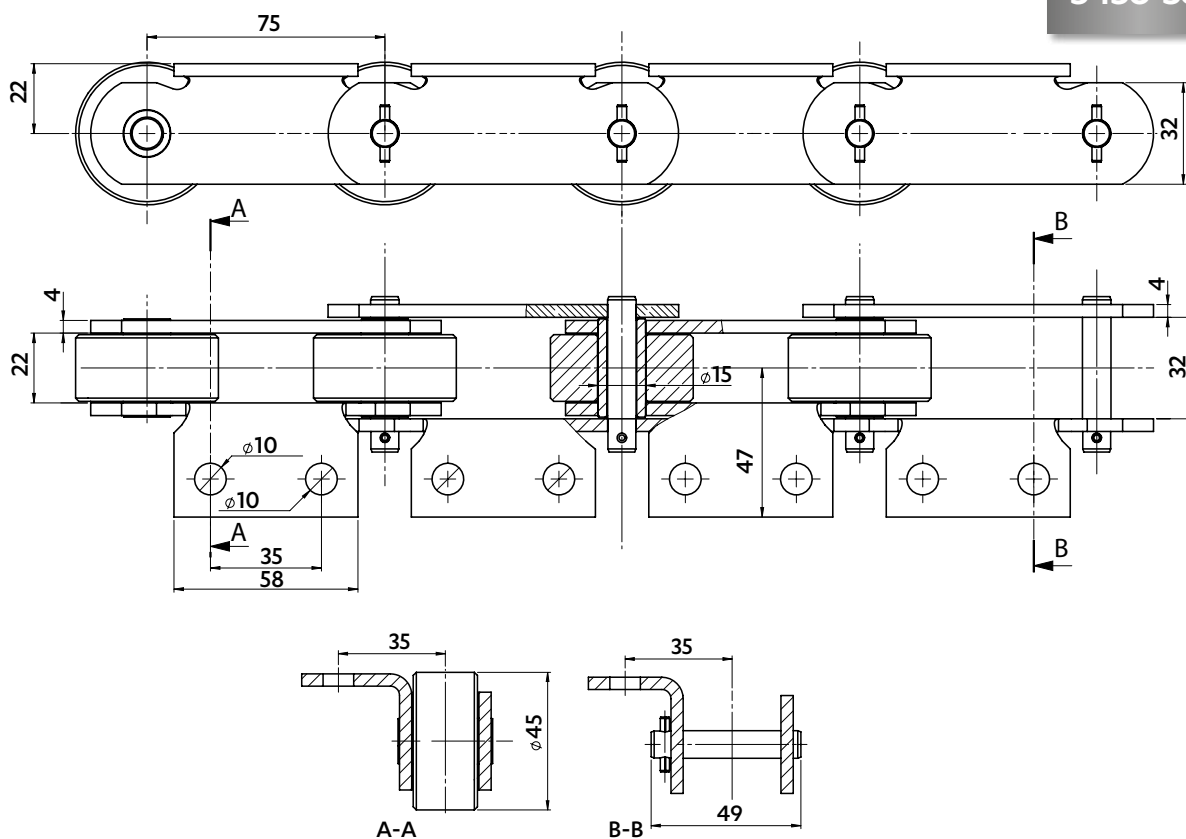

Dimensions en mm

CHAÎNE DE STÉRILISATEUR

Chaîne équipée de galets montés sur roulements à billes.

5566-15

Résistance à la traction : 68 kN

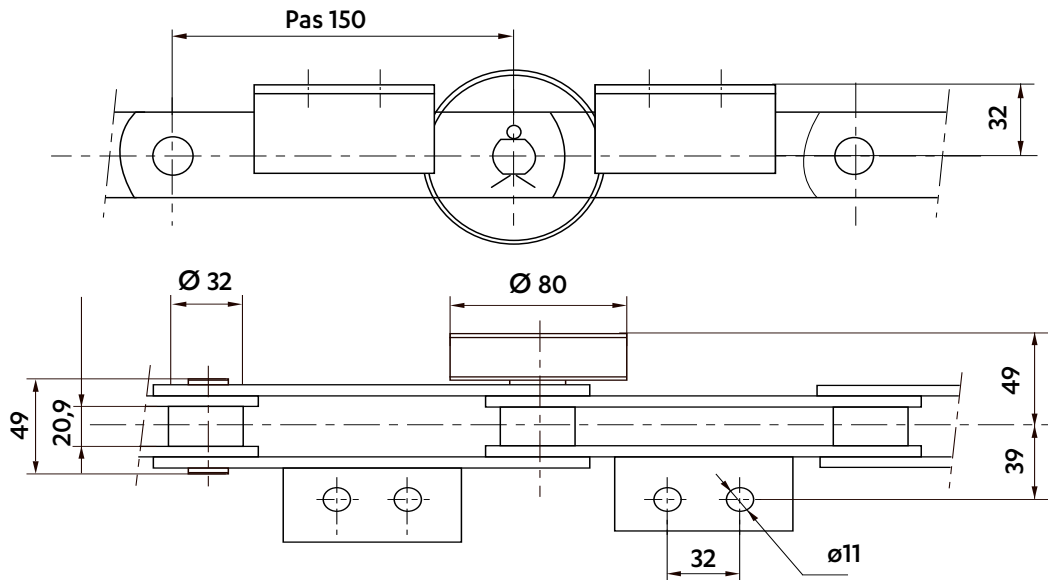

CHAÎNE DE TRANSPORT DE MEULES DE FROMAGE

5308-98

Résistance à la traction : 36 kN

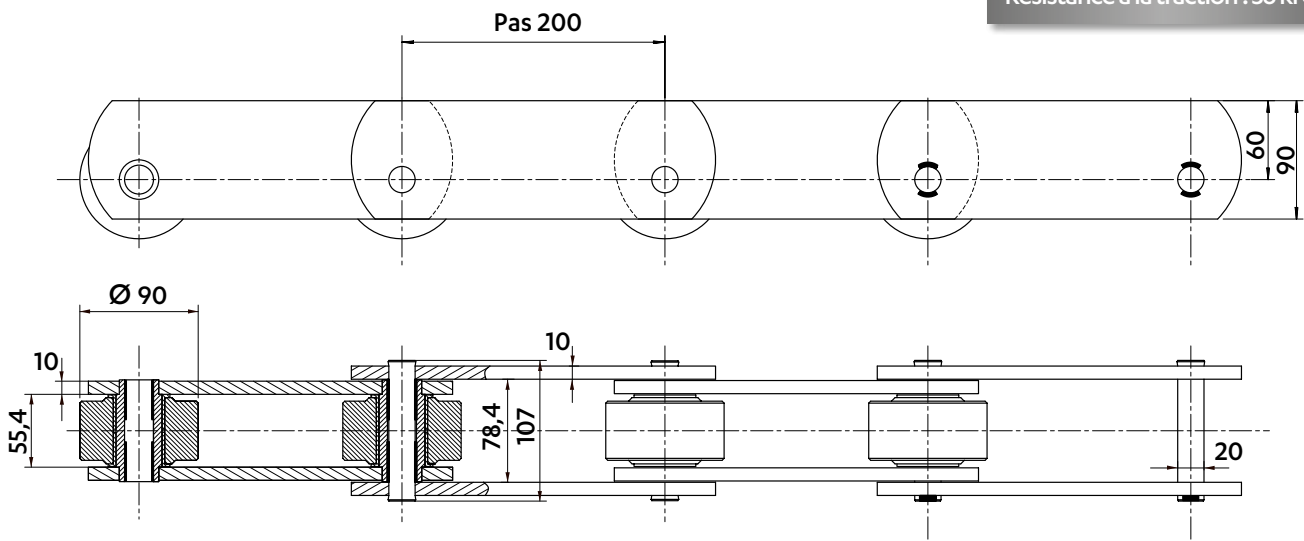

CHAÎNE EN ACIER INOXYDABLE DELTA VERTE®

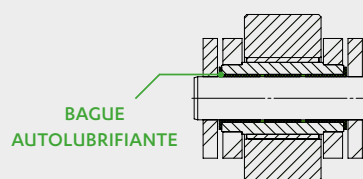

- Résistance à la corrosion en environnement agressif
- Résistance à l'usure
- Pas de contamination par la lubrification
- Evite la maintenance

CHAÎNES POUR ALIMENTATION ANIMALE



TABLIER DE SÉCHEUR POUR MÉLANGE DE NOURRITURE

5369-46

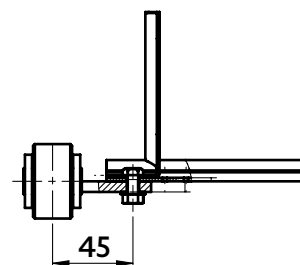
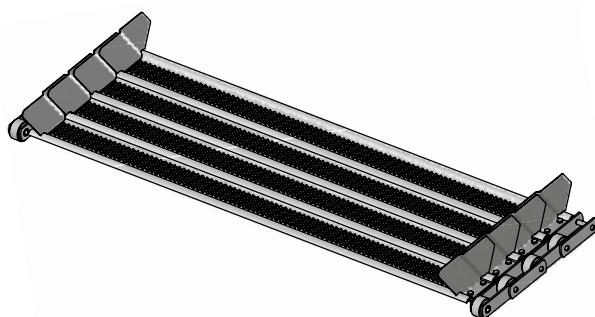
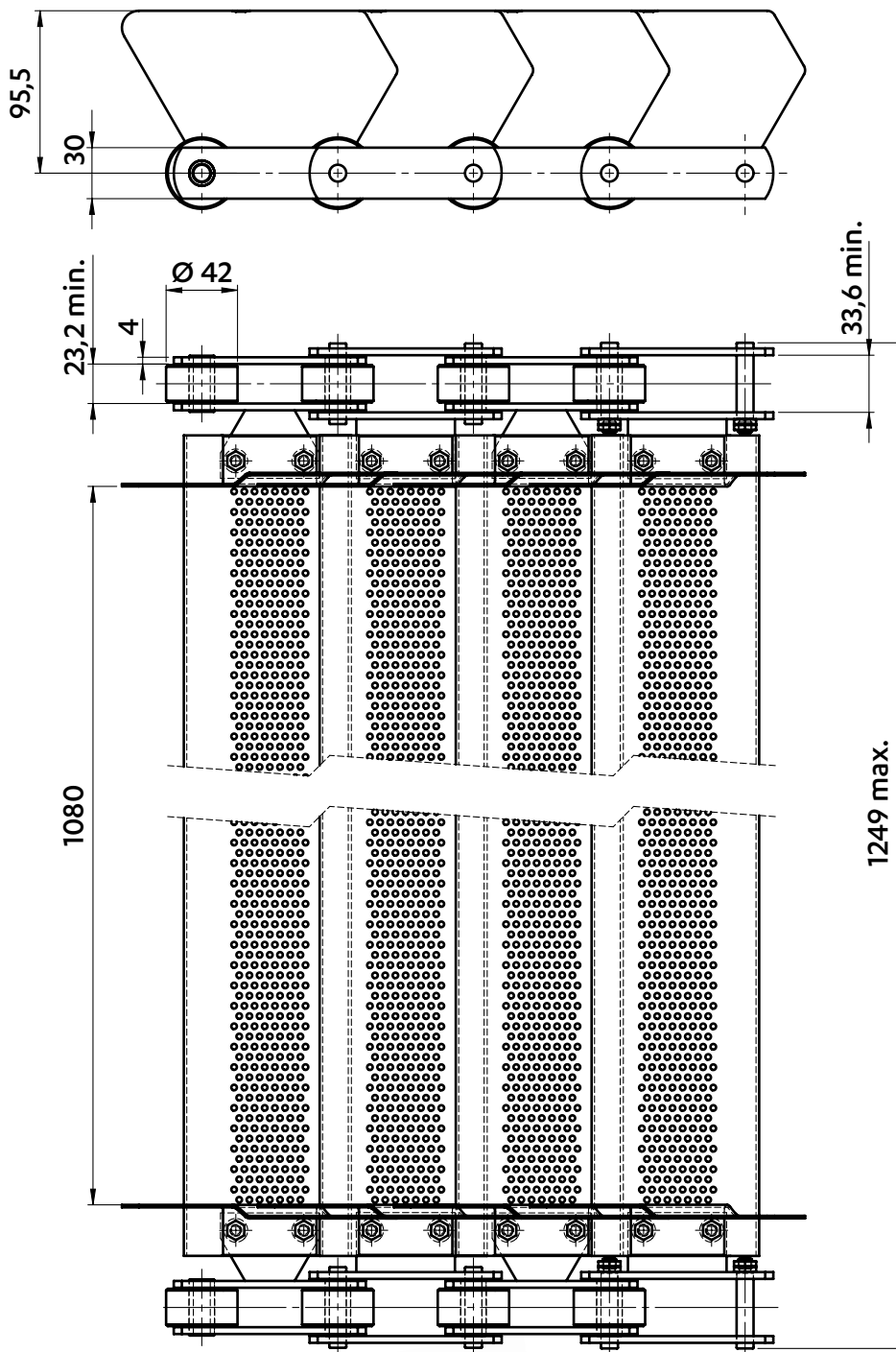

CHAÎNE POUR ALIMENTATION ANIMALE

5827-04

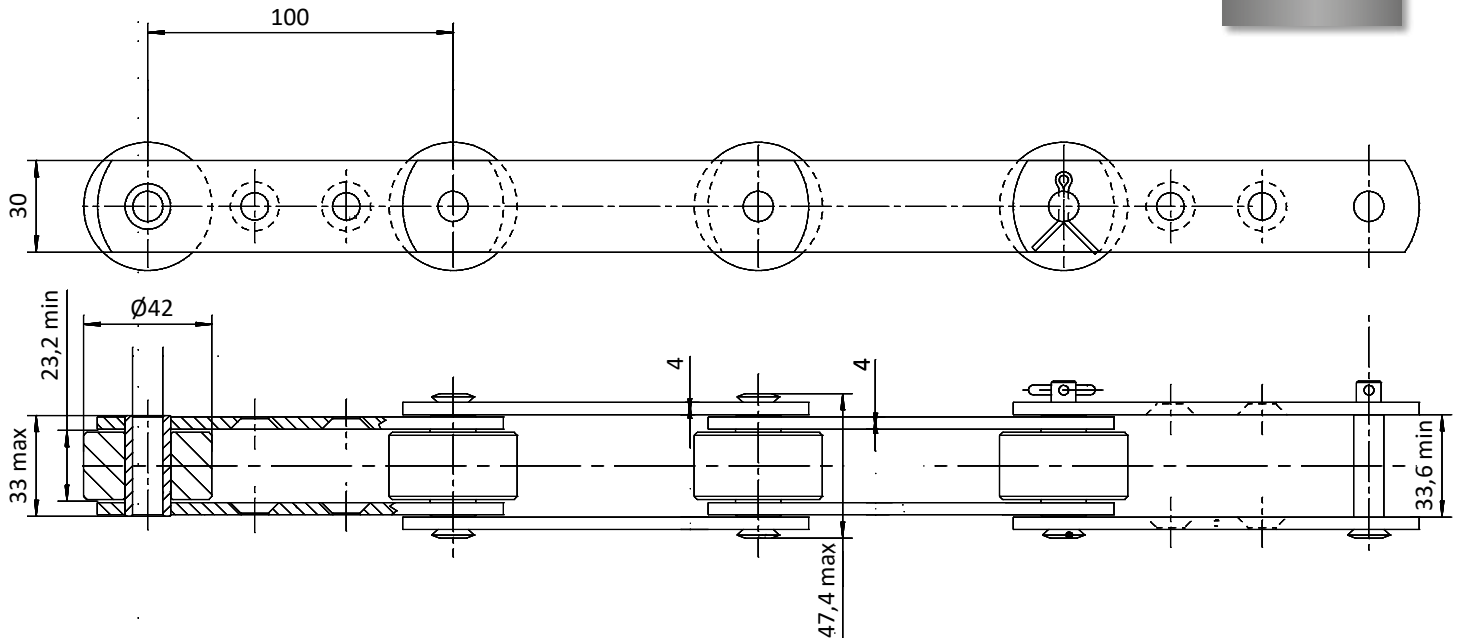

5565-26

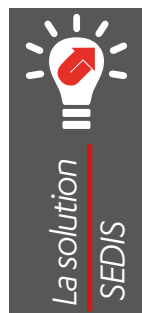
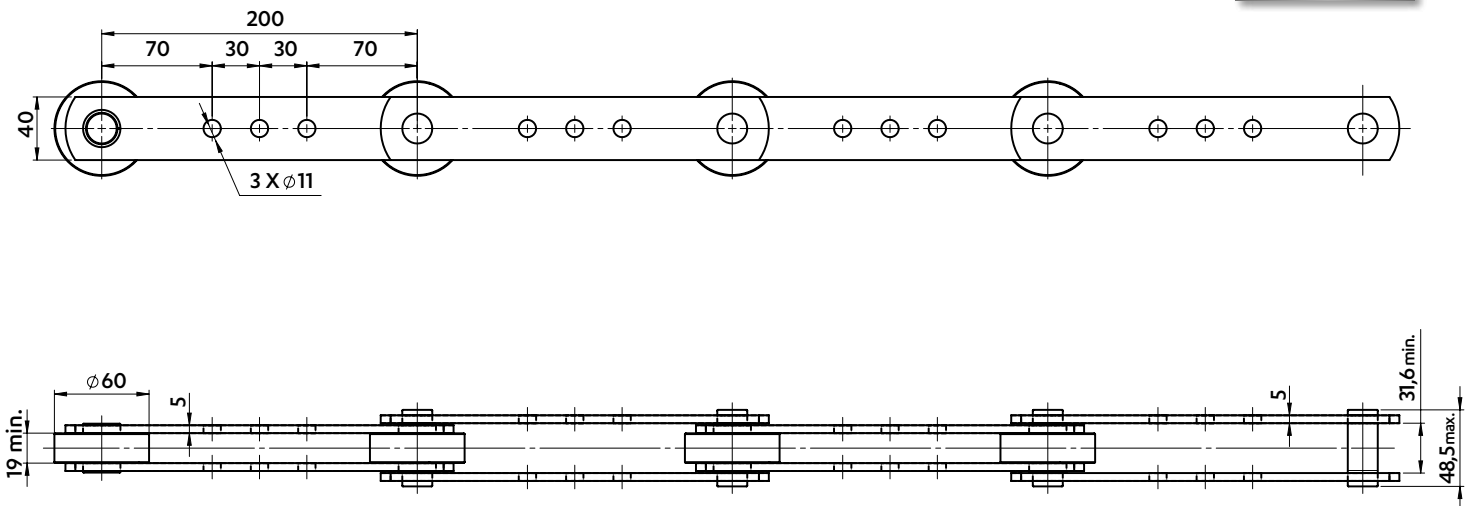

AXES DELTA®
PLAQUES ZINGUÉES & GALETS CÉMENTÉS

- Résistance à l'usure en milieu abrasif
- Résistance à la corrosion
- Durée de vie de la chaîne améliorée

CHAÎNES D'ABATTOIRS

Dimensions en mm

CHAÎNES MULTIDIRECTIONNELLES

2 TYPES: ● MAG3
● MAG5

2 VERSIONS: ● Huilée zinguée bichromatée
● DELTA® VERTE® sans lubrification



- Cardans en acier forgé à réserve d'huile (sauf sur version MAG 3 VERTE®)
- Galets directionnels montés sur une bague en acier traité (version standard) ou bague composite (version DELTA® VERTE®)
- Axe de galet directionnel cémenté trempé (version standard) ou DELTA® (version DELTA® VERTE®)
- Galet à billes étanches

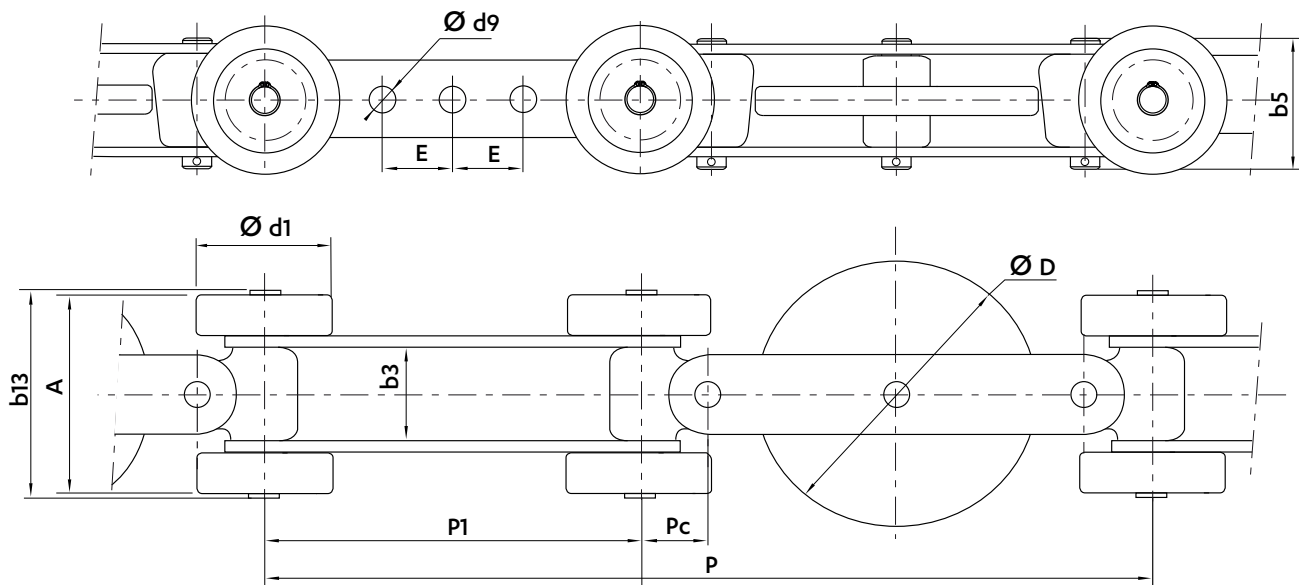

Chaîne	RÉFÉRENCES		PAS			ENTRES PLAQUES	PLAQUES		AXES			GALETS		RÉSISTANCE MINI à la traction	
	Standard	DELTA® VERTE®	Pas composé (Pc + 2P1)	Cardans	Plaques extérieures		Diamètre perçage	Entraxes perçages	Longueur sur axes rivés d'un côté et goupillés de l'autre	Longueur débordants	Encombrement sur galets à billes	Diamètre galets direc- tionnels	Diamètre galets porteurs à billes	Standard	DELTA® VERTE®
			P	Pc	P1	b3	d9	E	b5	b13	A	D	d1	kN	
MAG 3	5695-01	5695-06	283	21,5	120	31,5/33	9	22,5	46	48,5	69,5	67,5	90	47	35
MAG 5	5681-01	-	355	27,5	150	39,2	12	30	58	86,5	83,5	110	52	80	

Dimensions en mm

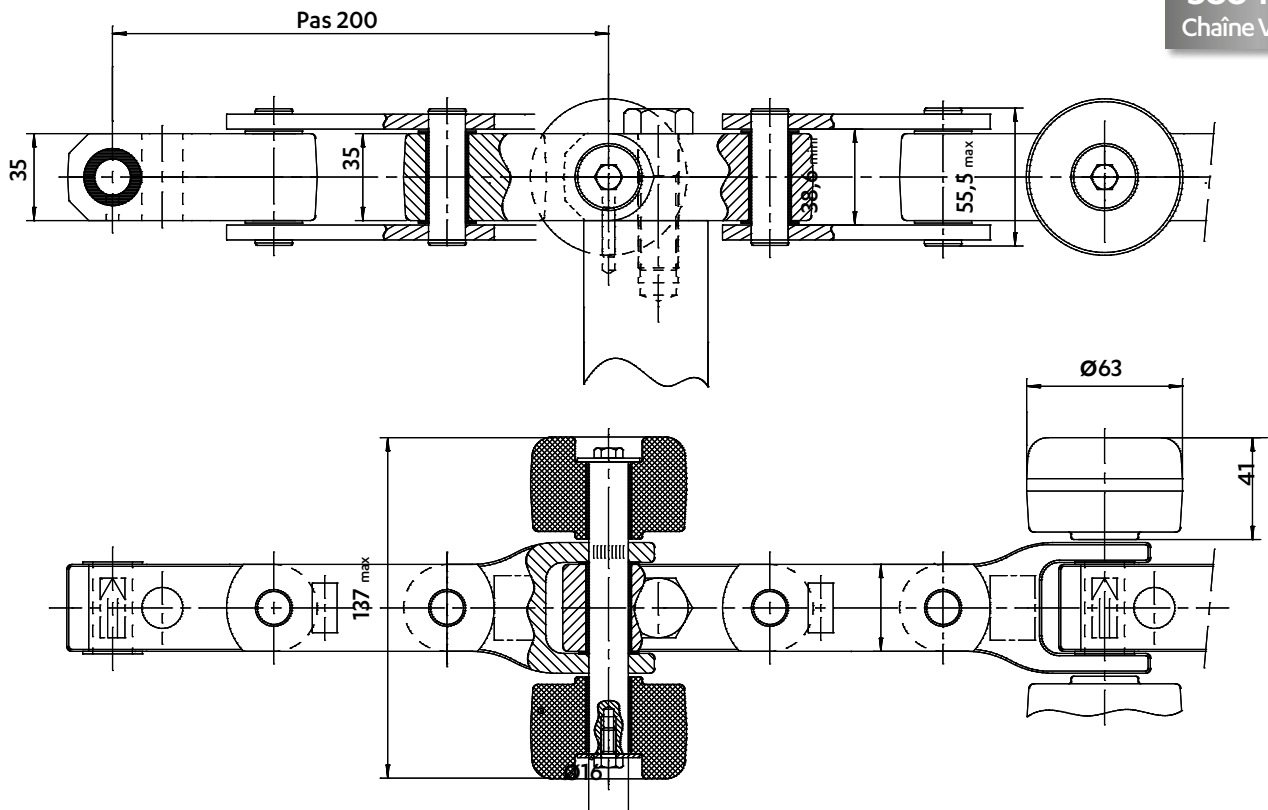
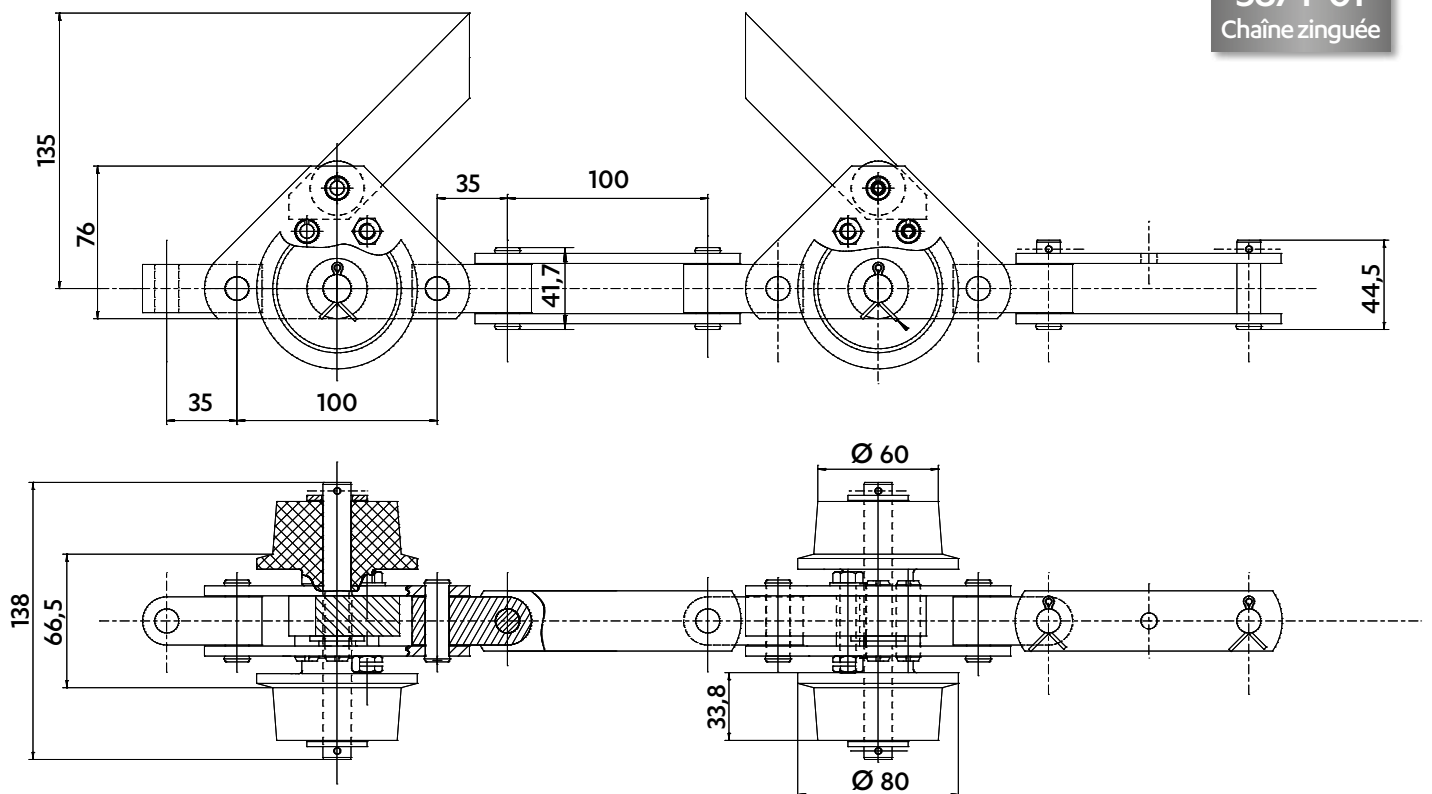
CHAÎNES MULTIDIRECTIONNELLES - CHAÎNE POLYVALENTE BIPLAN VERTE®
5864-01
 Chaîne Verte®

CHAÎNES DE RETOURS TINETS - CHAÎNE BIPLAN
5874-01
 Chaîne zinguée

CHAÎNES D'ABATTOIRS

Dimensions en mm

CHAÎNES DE RETOURS TINETS - CHAÎNE BIPLAN

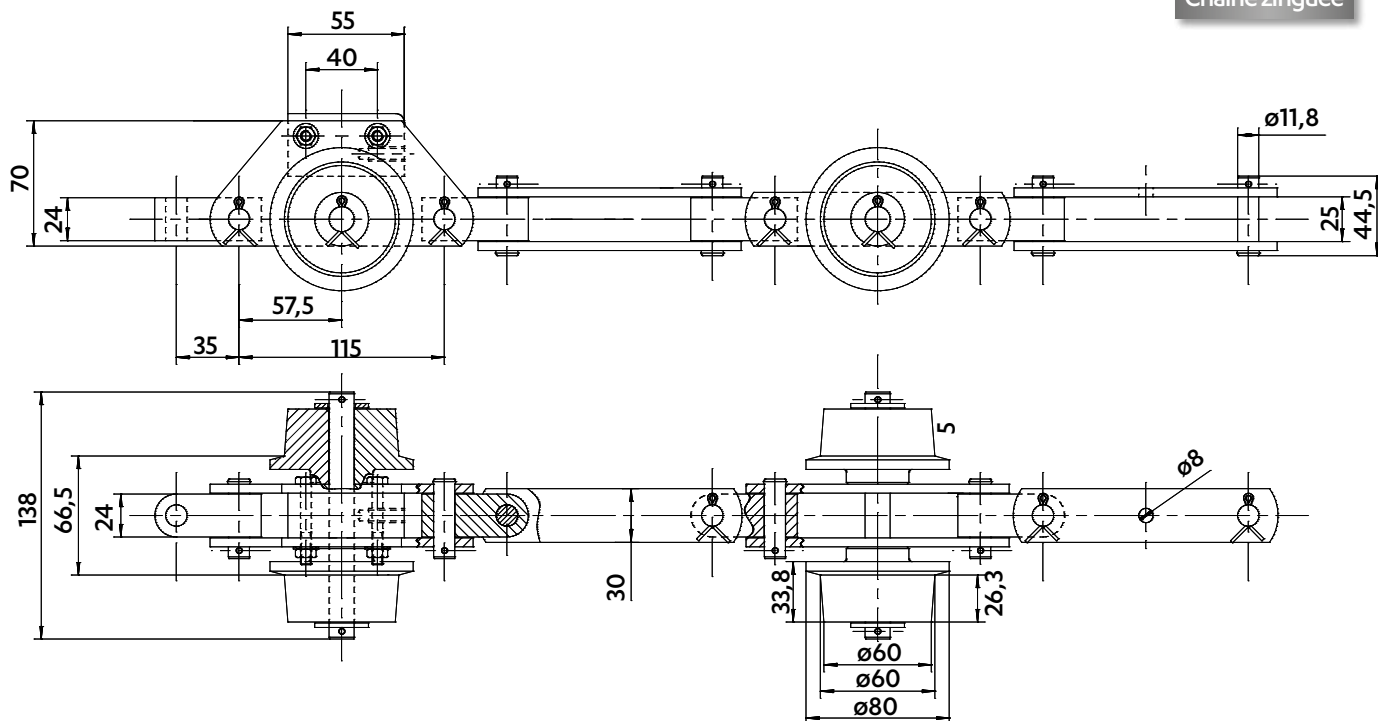
5872-01
Chaîne zinguée



CHAÎNES DE CONVOYEUR AVANT RESSUAGE

5860-01
Chaîne Verte®

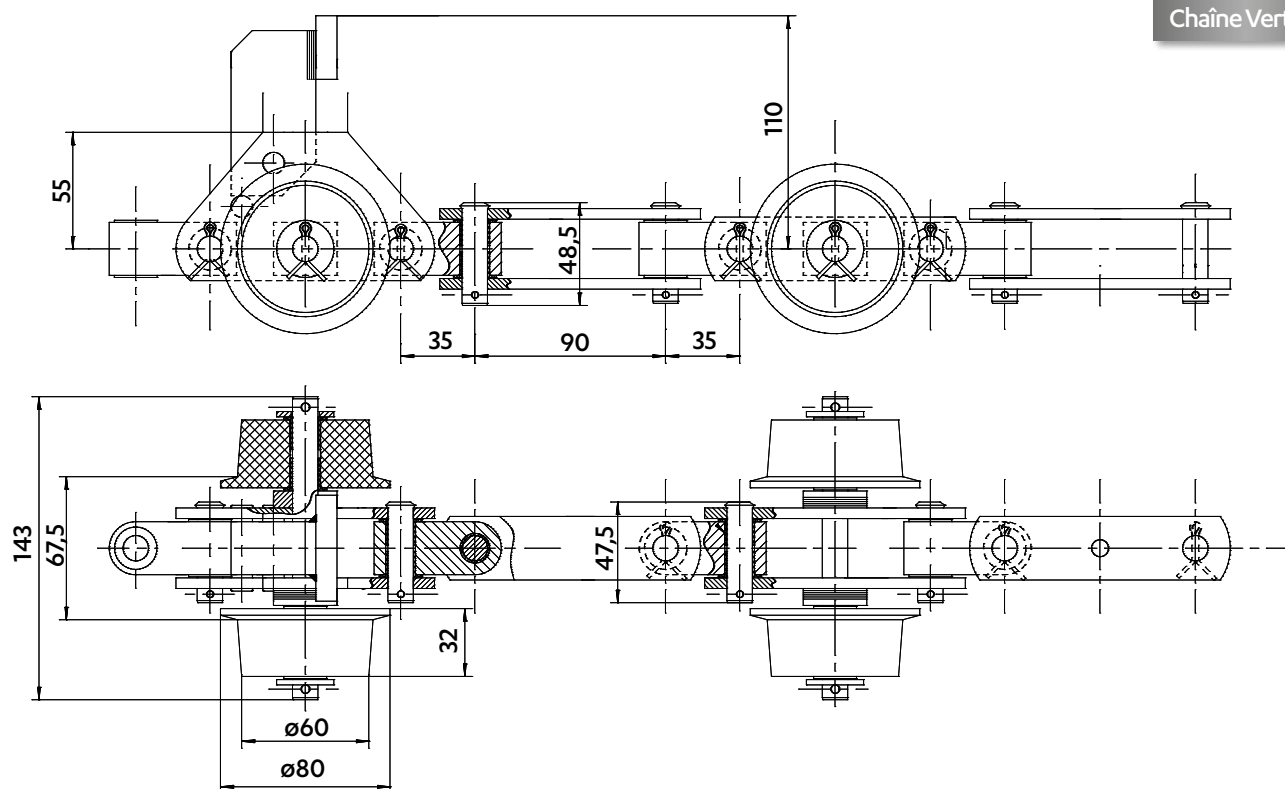

Dimensions en mm

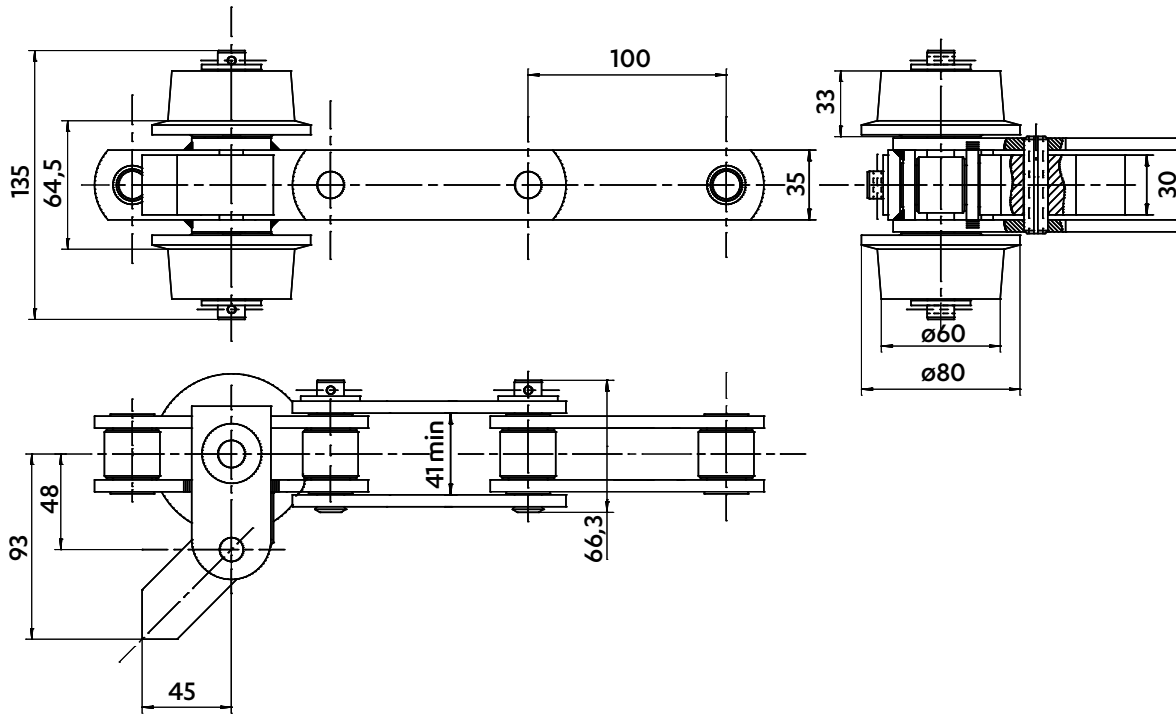
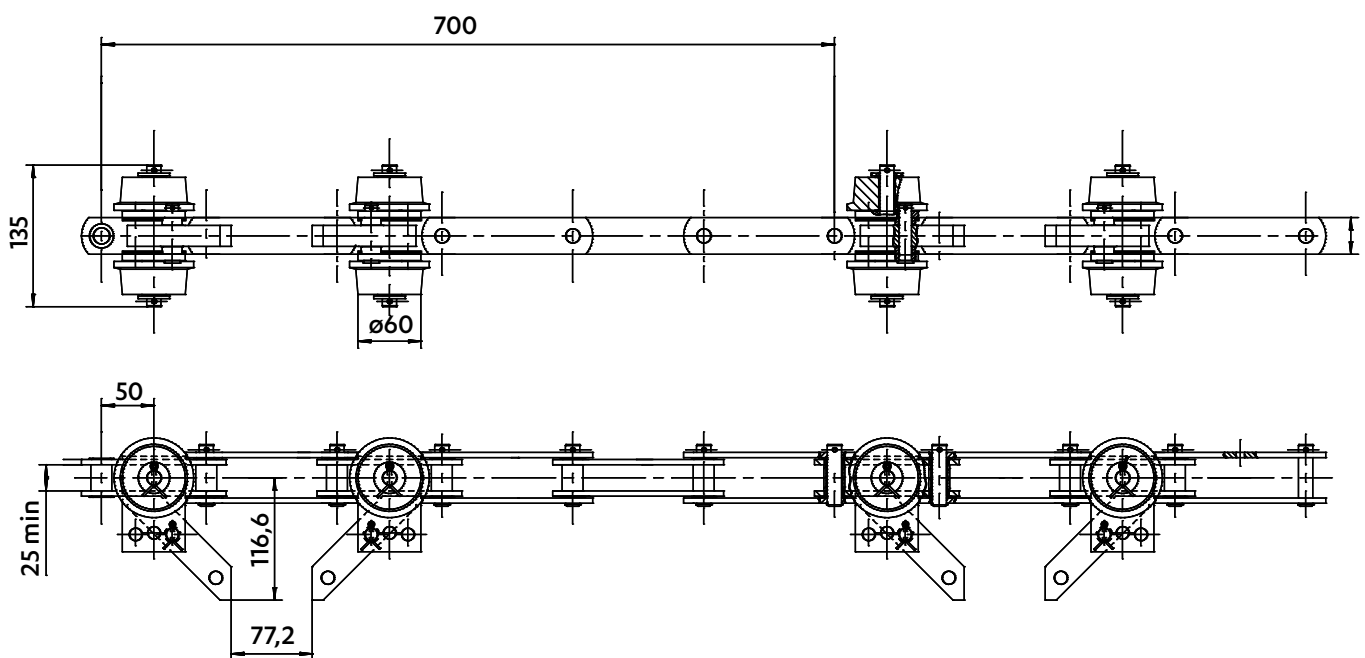
CHAÎNES DE RESSUAGE**5377-63**
Chaîne Verte®**CHAÎNES DE PASSAGE DANS LES FLAGELLEUSES****5515-23**
Chaîne zinguée

CHAÎNES POUR BOISSONS



CHAÎNES POUR DISTILLERIE

5271-76

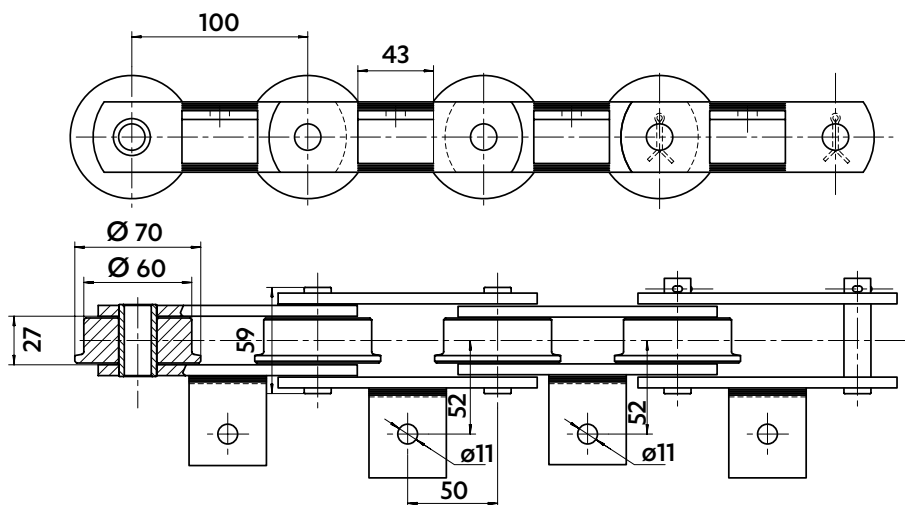

CHAÎNES DE CUVE POUR LA FERMENTATION DU RAISIN

5618-03

Résistance à la traction : 140 kN

- Les dimensions et la répartition des attaches dans la chaîne sont à la demande
- Les chaînes sont en acier inoxydable avec des douilles en bronze

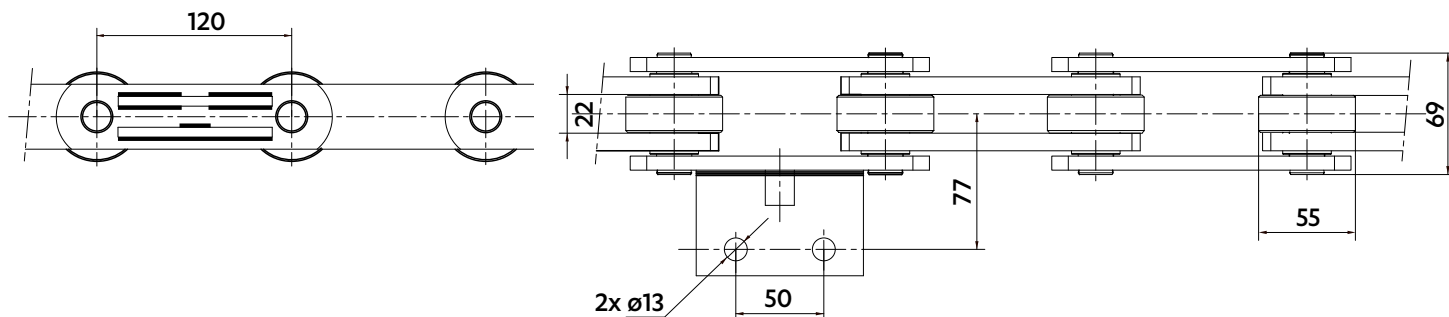

5308-46

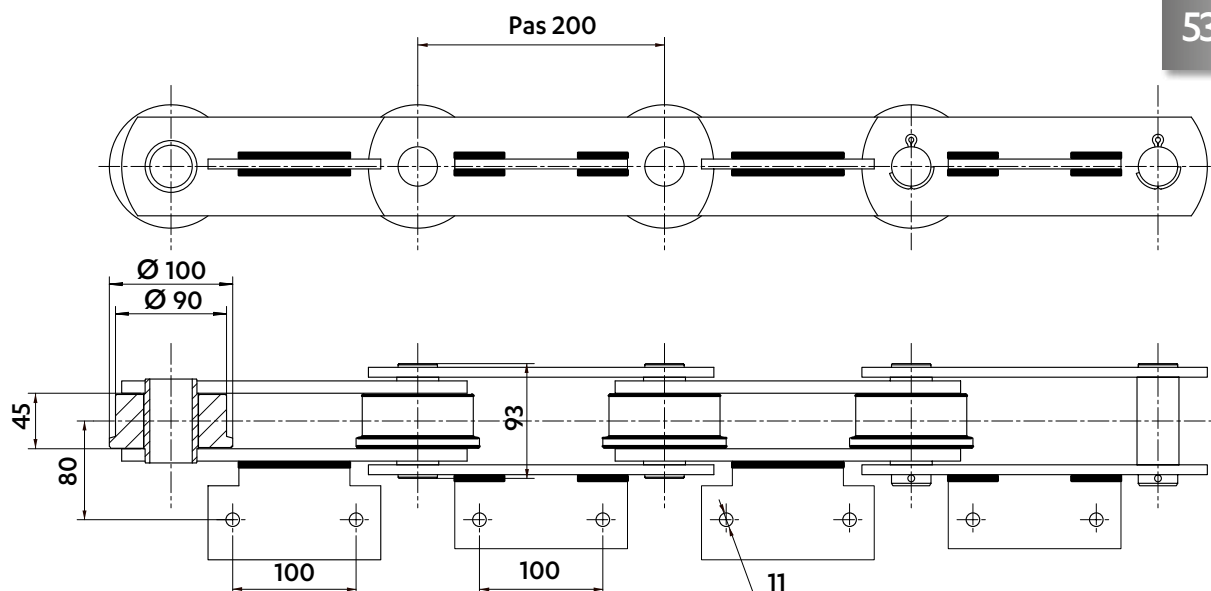

CHAÎNE POUR LE LAVAGE DE BOUTEILLES

5669-01
Résistance à la traction : 224 kN

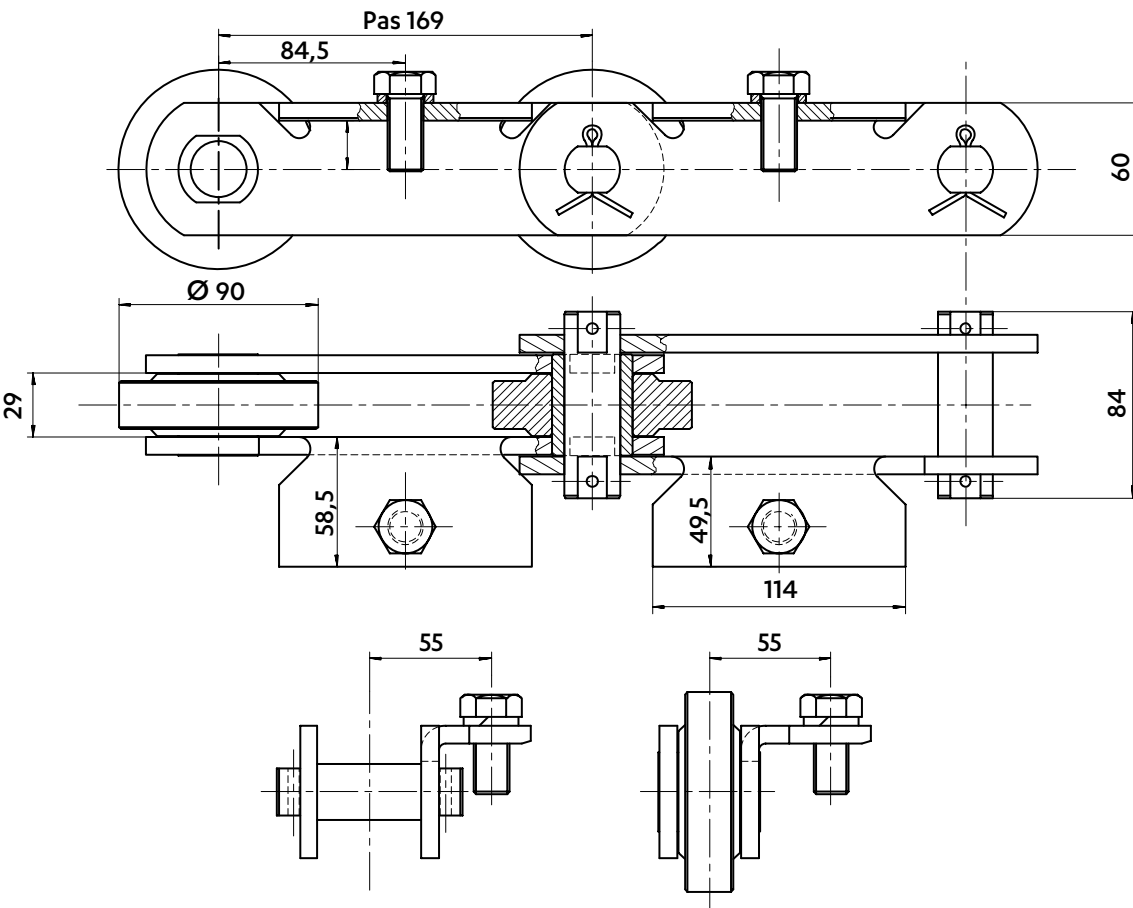
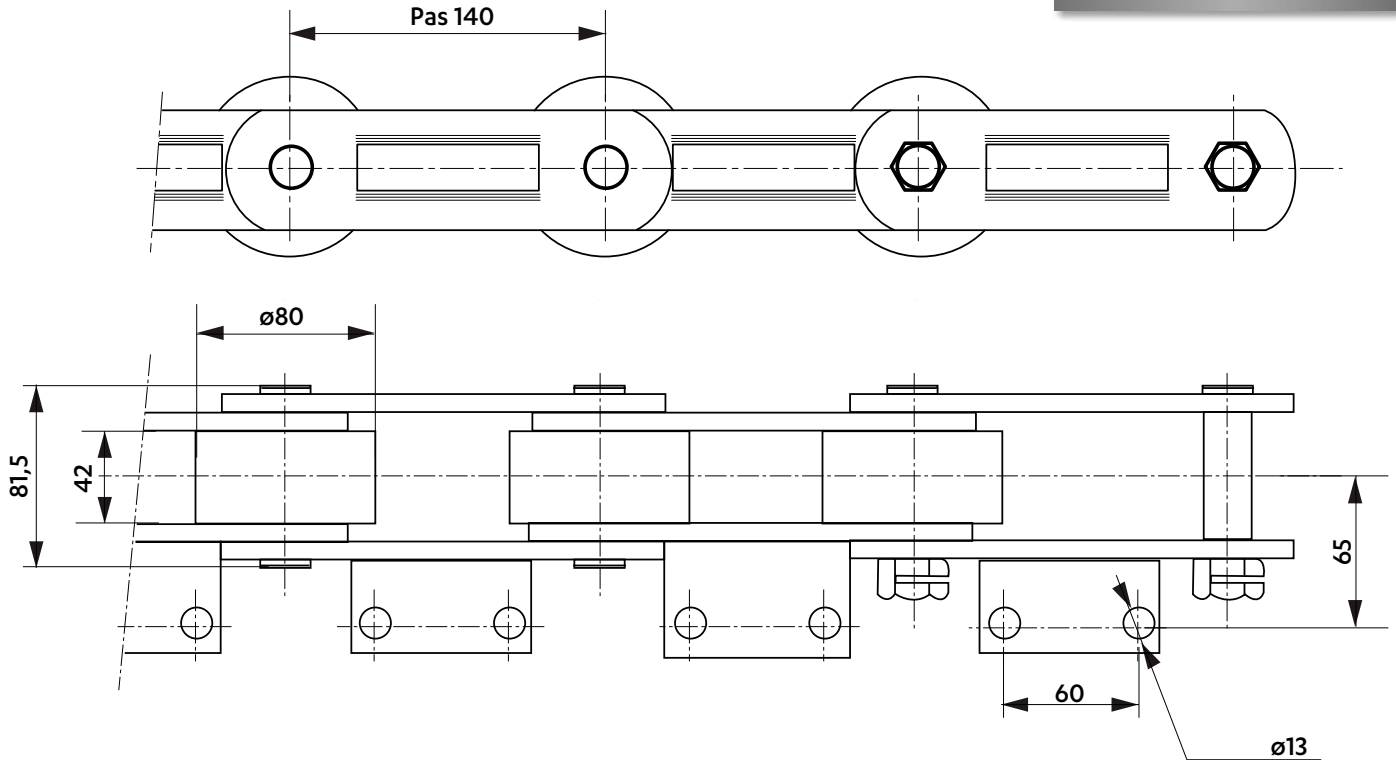

5931-01

CHAÎNES DE SUCRERIE (SUCRE DE CANNE)

Dimensions en mm

CHAÎNES POUR CONDUCTEUR DE CANNE

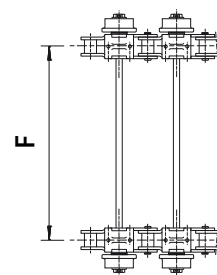
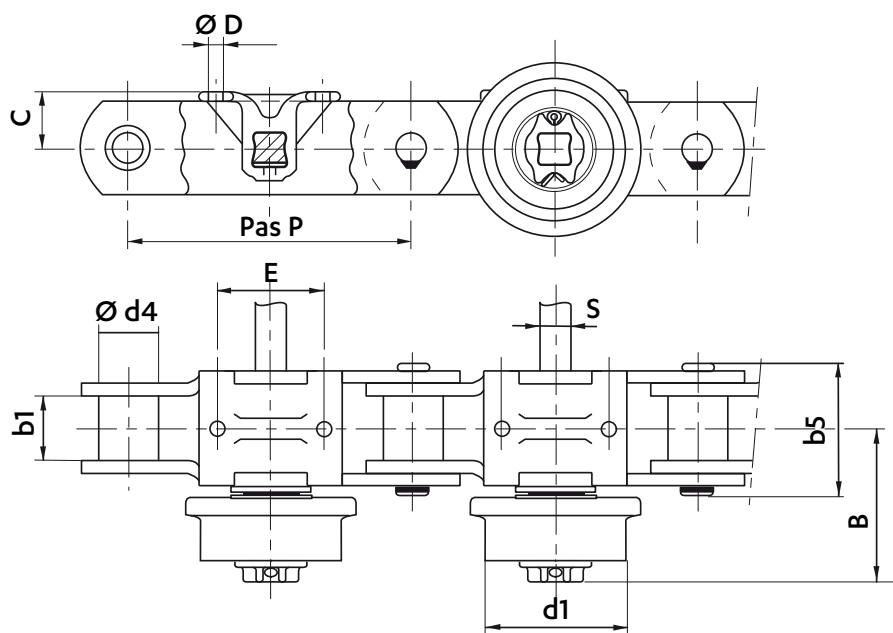

Chaîne	Pas P	Largeur entre plaques intérieures b1	Douilles d4	Axes b5	Attaches			Galets		Barres carrées S	Encombrement B	Entraxe chaînes F	Résistance mini à la traction kN
					C	D	E	d1	d5				
5109-19	304,8	57,1	42,00	113	50,7	16	115	127,0	156	26	133,5	1780	314
5109-32		57,1	42,00	113	50,7			127,0	156	26	133,5	1980	314
5109-21		63,5	44,45	129	50,2			127,0	156	26	142,0	1510	451
5109-17		63,5	44,45	129	50,2			127,0	156	26	142,0	1580	451
5109-20		63,5	44,45	129	50,2			127,0	156	26	142,0	1680	451
5109-12		63,5	44,45	129	50,2			127,0	156	26	142,0	1780	451
5109-16		63,5	44,45	129	50,2			127,0	156	26	142,0	2080	451
5109-02		63,5	44,45	129	50,2			127,0	156	26	142,0	2280	451
5109-18		69,8	63,50	145	60,2			152,4	184	32	166,2	1680	627
5109-01		69,8	63,50	145	60,2			152,4	184	32	166,2	2240	627

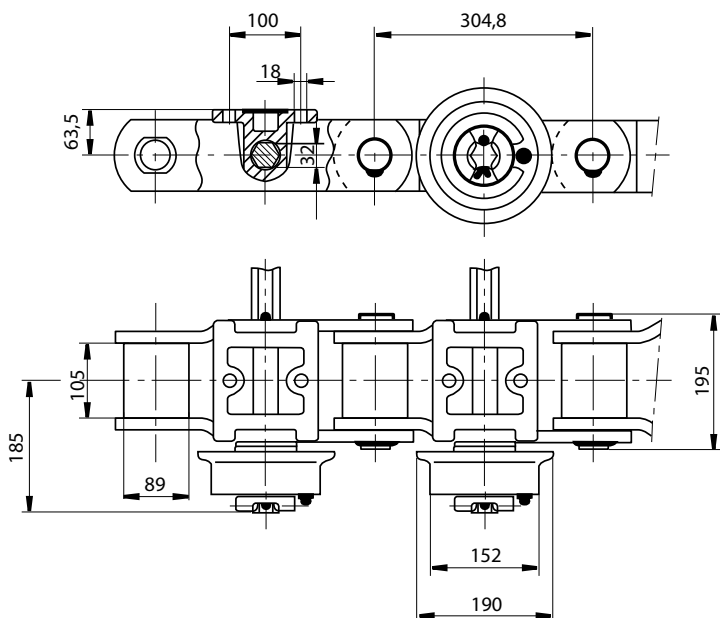

5371-01
Résistance à la traction : 1014 kN

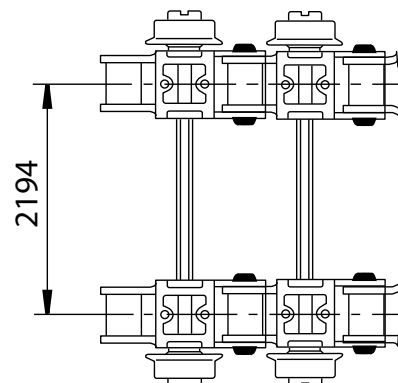

Dimensions en mm

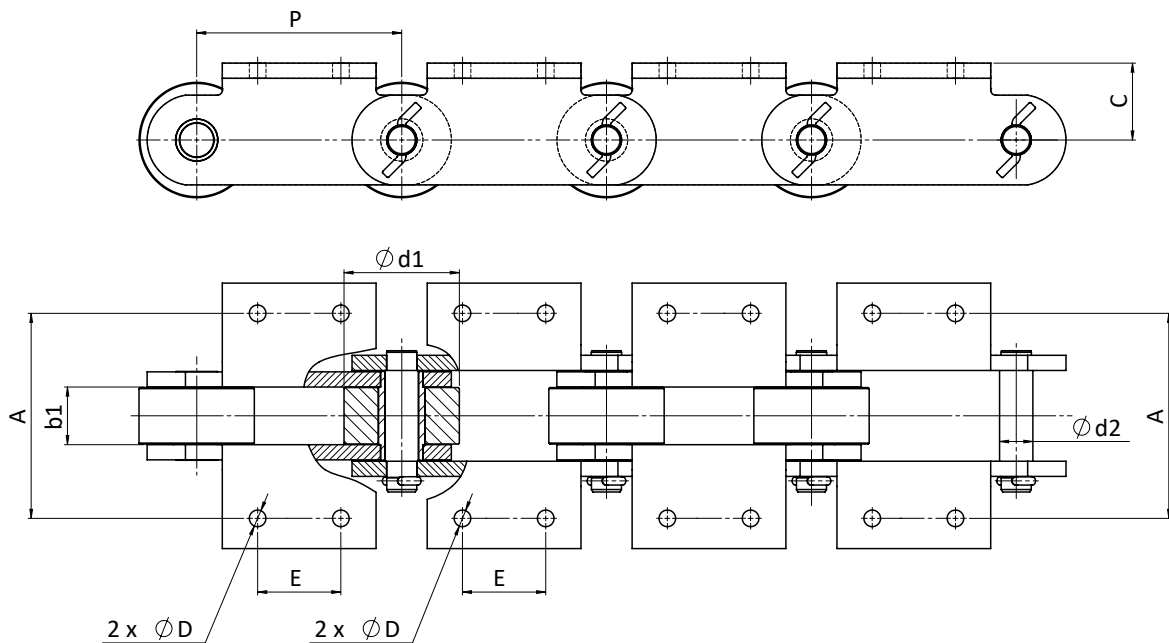
CHAÎNES POUR CONDUCTEUR DE CANNE

La solution **SEDIS**

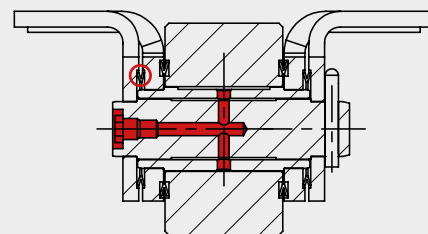
OPTION POSSIBLE :
JOINTS V + SYSTÈME DE GRAISSAGE

- Permet d'étanchéifier l'articulation vis-à-vis de l'extérieur
- Lubrifie l'articulation de l'intérieur
- Evite la maintenance
- Augmente la durée de vie de la chaîne

Chaîne	Pas P	Largeur entre plaques intérieures		Axes b5	Galets d1	Attaches			joints et système de graissage	Résistance mini à la traction kN
		b1	b5			C	D	E		
5361-76	152,4	38,1	98	70	42,0	14,5	76,2	111		310
5361-60		38,1	98	76	42,0	14,5	76,2	111		310
5617-06		38,1	98	70	45,0	14,5	60,0	130		315
5361-31		43,1	100	76	42,0	14,0	60,0	125		315
5361-38		37,2	101	76	44,5	14,5	76,2	111		471
5361-32		56,1	113	85	42,0	14,0	60,0	150		500
5361-38		38,5	22	76	44,5	14,5	76,2	111		471
5977-66		46	23	81	45	14,3	76,2	110	x	168
5977-57		38,1	23,8	80	44,45	14,3	76,2	111,24		635
5977-58		38,1	23,8	80	44,45	14,3	76,2	111,24	x	635
5532-13	203,2	57,15	33	114,3	76,2	16,5	82,5	203,2		1226
5532-03		57,15	33	114,3	76,2	16,5	82,5	203,2	x	1226

CHAÎNES DE CONVOYEUR INTERMÉDIAIRE

5361-29
Résistance à la traction : 220 kN

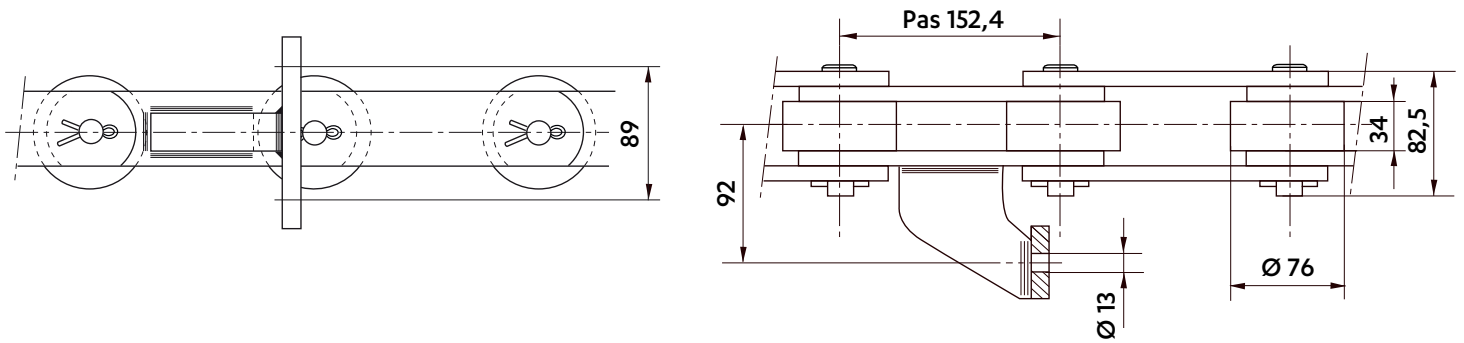

5361-59
Résistance à la traction : 310 kN

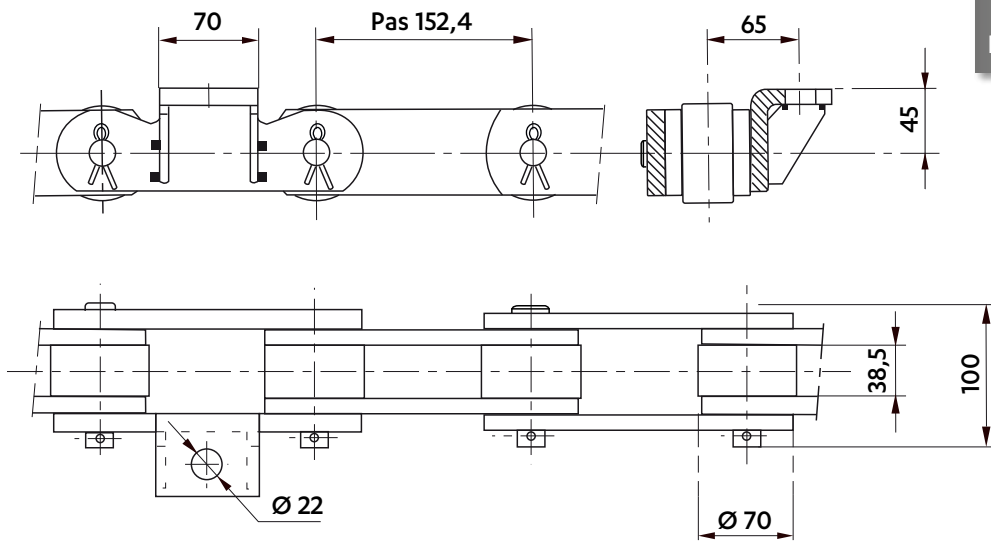

5361-22
Résistance à la traction : 220 kN

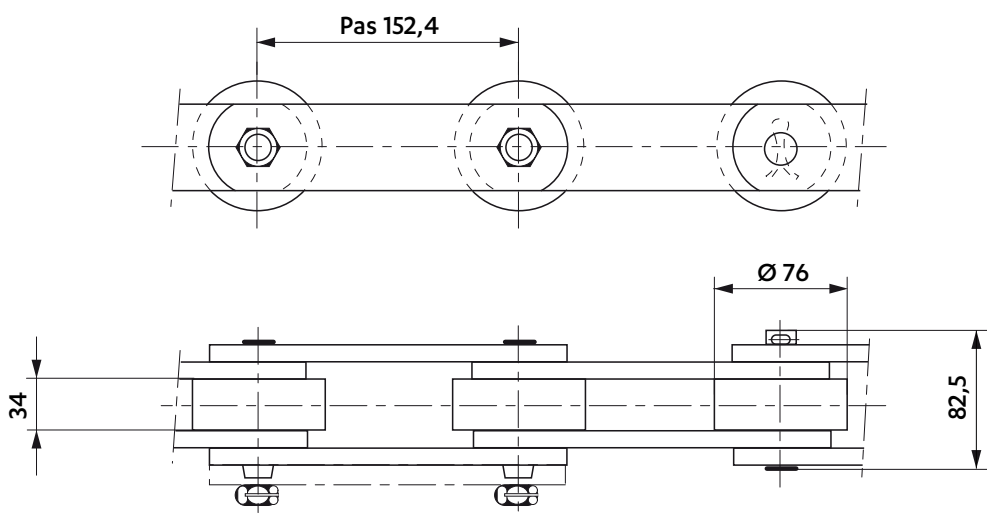

Dimensions en mm

CHAÎNES DE CONVOYEUR À BAGASSES

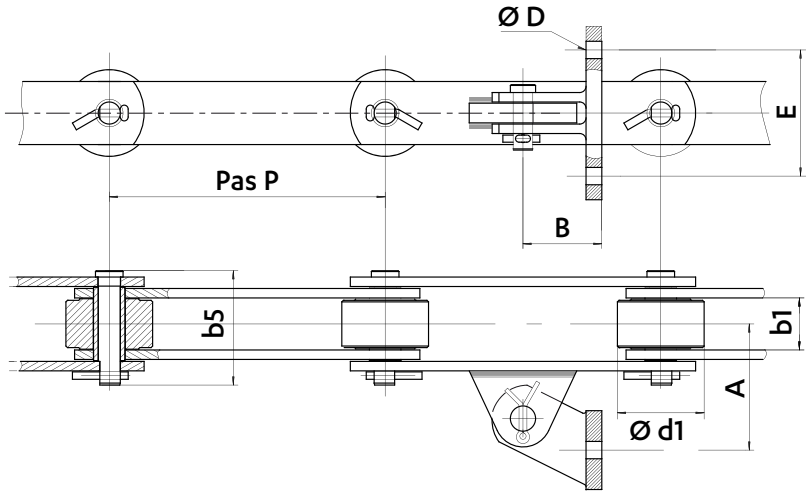

Chaîne	Pas P	Largeur entre plaques intérieures b1	Axes b5	Galets d1	Attaches			
					D	A	B	E
5617-17	152,4	33,6	85	76	13	92	68	89
5617-13	152,4	38,1	99	76	13	92	68	89
5783-05	350	66,0	145	110	22	22	100	160

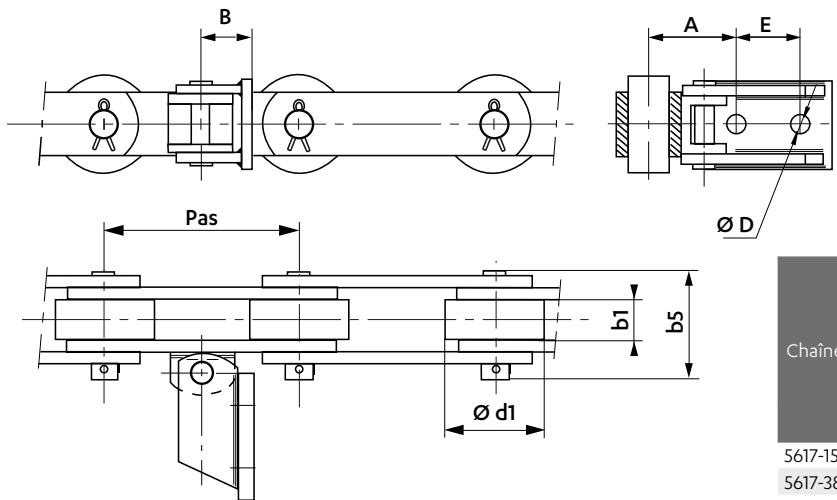

Chaîne	Pas P	Largeur entre plaques intérieures b1	Axes b5	Galets d1	Attaches			
					D	A	B	E
5617-15	152,4	38,1	98,5	76	13	98,5	67	150
5617-38		34,0	82,5	76	14	68,0	40	50

5617-32

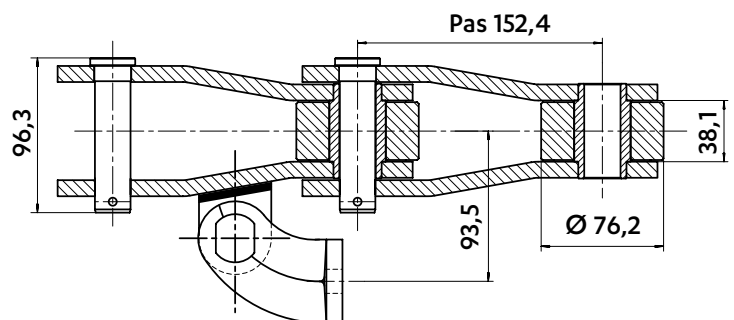
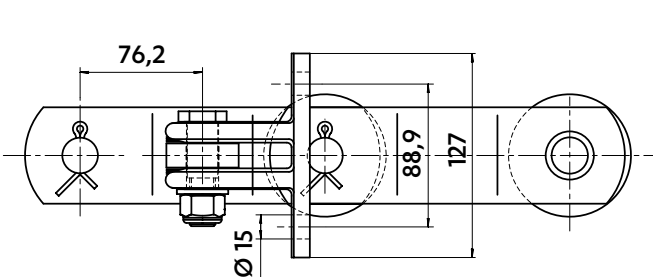

CHAÎNES DE SUCRERIE (SUCRE DE CANNE)

Dimensions en mm

CHAÎNE DE CONVOYEUR À TAQUETS

5361-61
Résistance à la traction : 310 kN

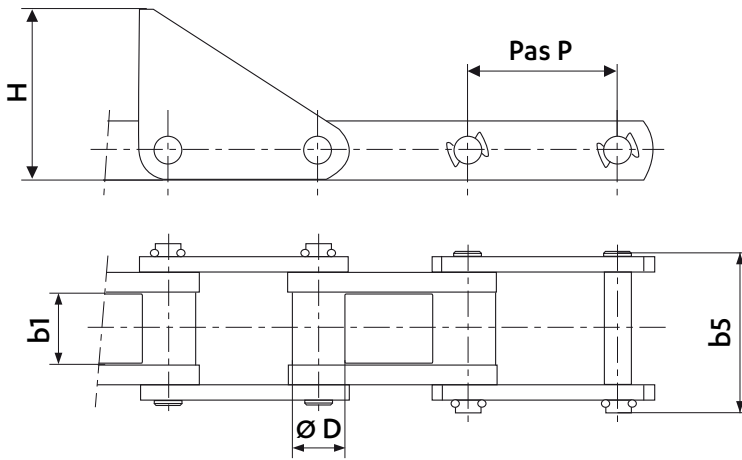
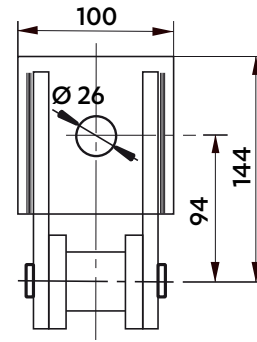
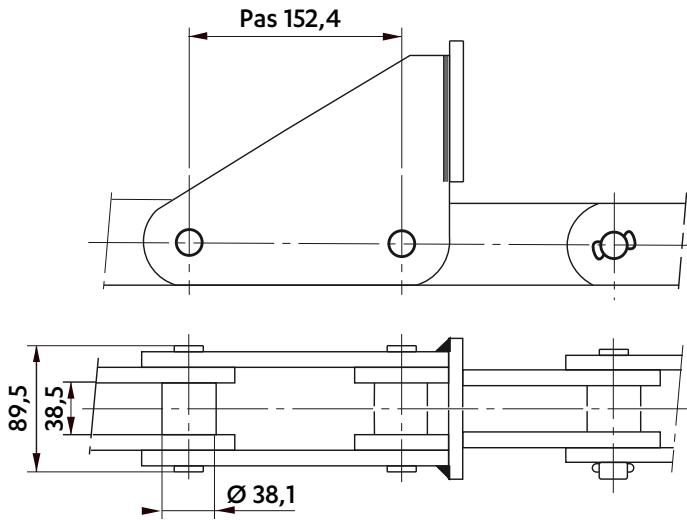

Maillon intérieur monobloc

Chaîne	Pas	Largeur entre plaques intérieures	Axes	Hauteur taquets	
	P			b1	b5
5390-06	101,60	47	109,5	115	36
5873-01	153,67	73	155,0	152	44

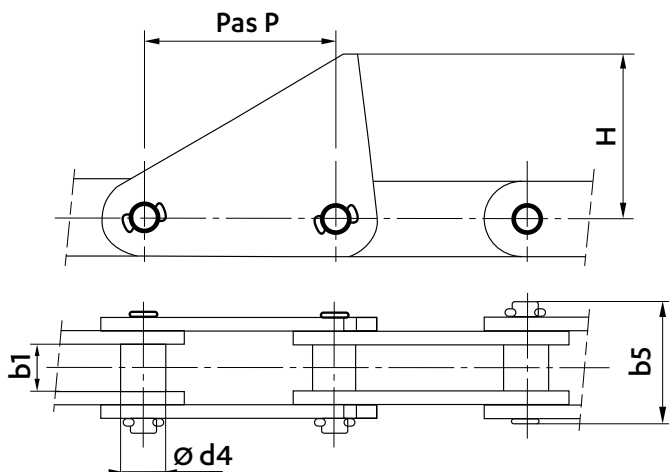

Chaîne	Pas	Largeur entre plaques intérieures	Douilles	Axes	Hauteur taquets	Résistance mini à la traction
	P					b1
5315-02	135,0	39,0	28	84,7	150	175
5361-14	152,4	38,1	35	96,6	160	310

Dimensions en mm

CHAÎNE DE CHAUDIÈRE

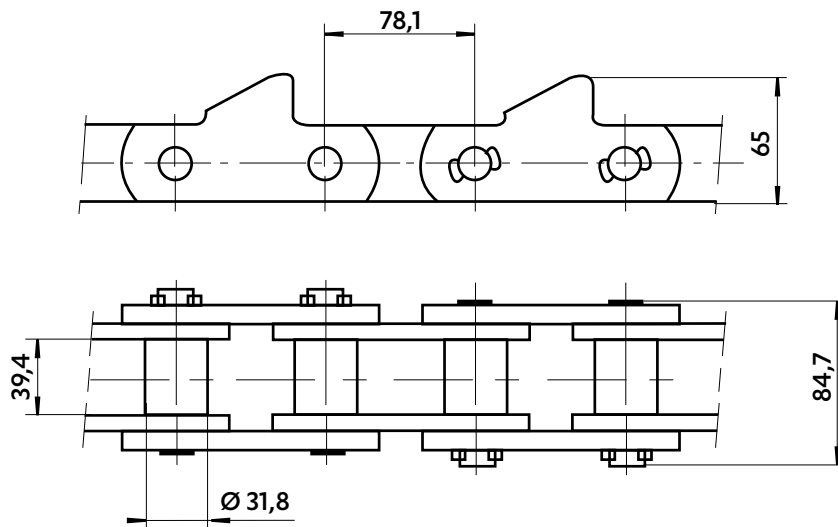

5576-01
Résistance à la traction : 100 kN

CHAÎNE POUR DÉSHERBEUR

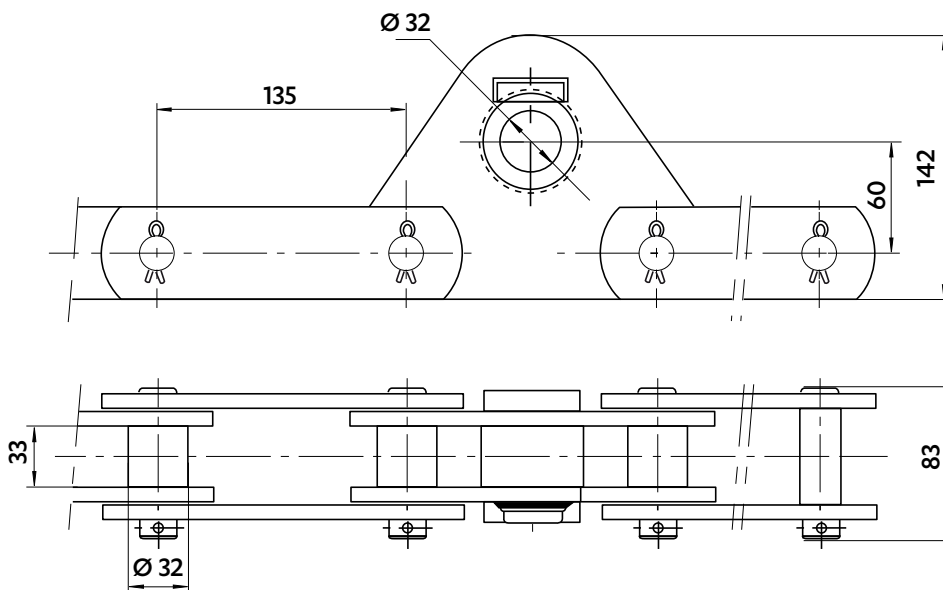

5453-03 / 5453-04
Résistance à la traction : 145 kN



CHAÎNE POUR RÉCOLTEUSE ET CHARGEURS EN CONTINU

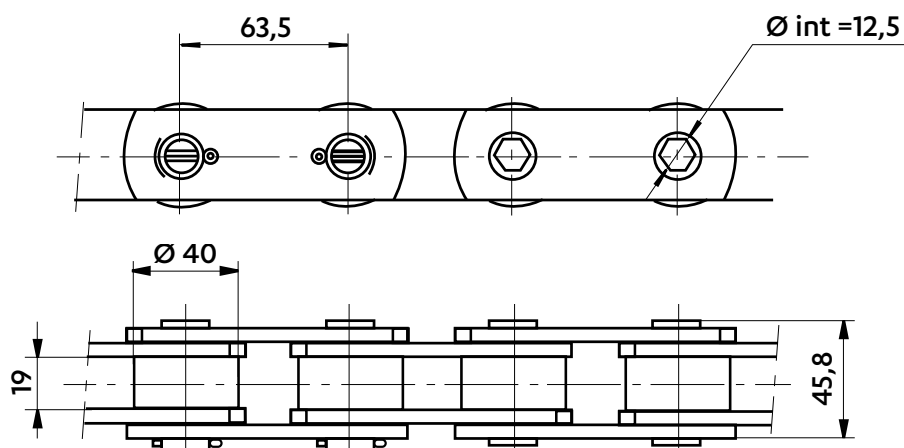

5419-11
Résistance à la traction : 49 kN
Chaîne à axes creux



CHAÎNES DE SUCRERIE (SUCRE DE BETTERAVE)

Dimensions en mm

CHAÎNES POUR ÉPIERREUR

5308-40
Résistance à la traction : 180 kN

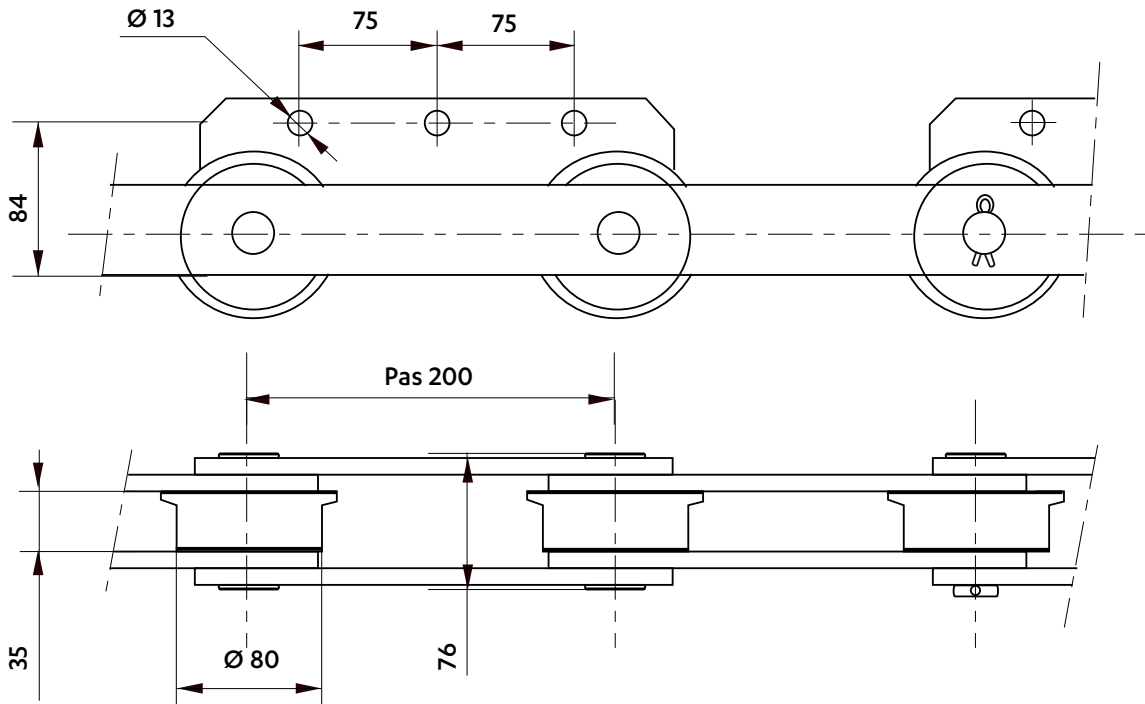

5334-03
Résistance à la traction : 320 kN

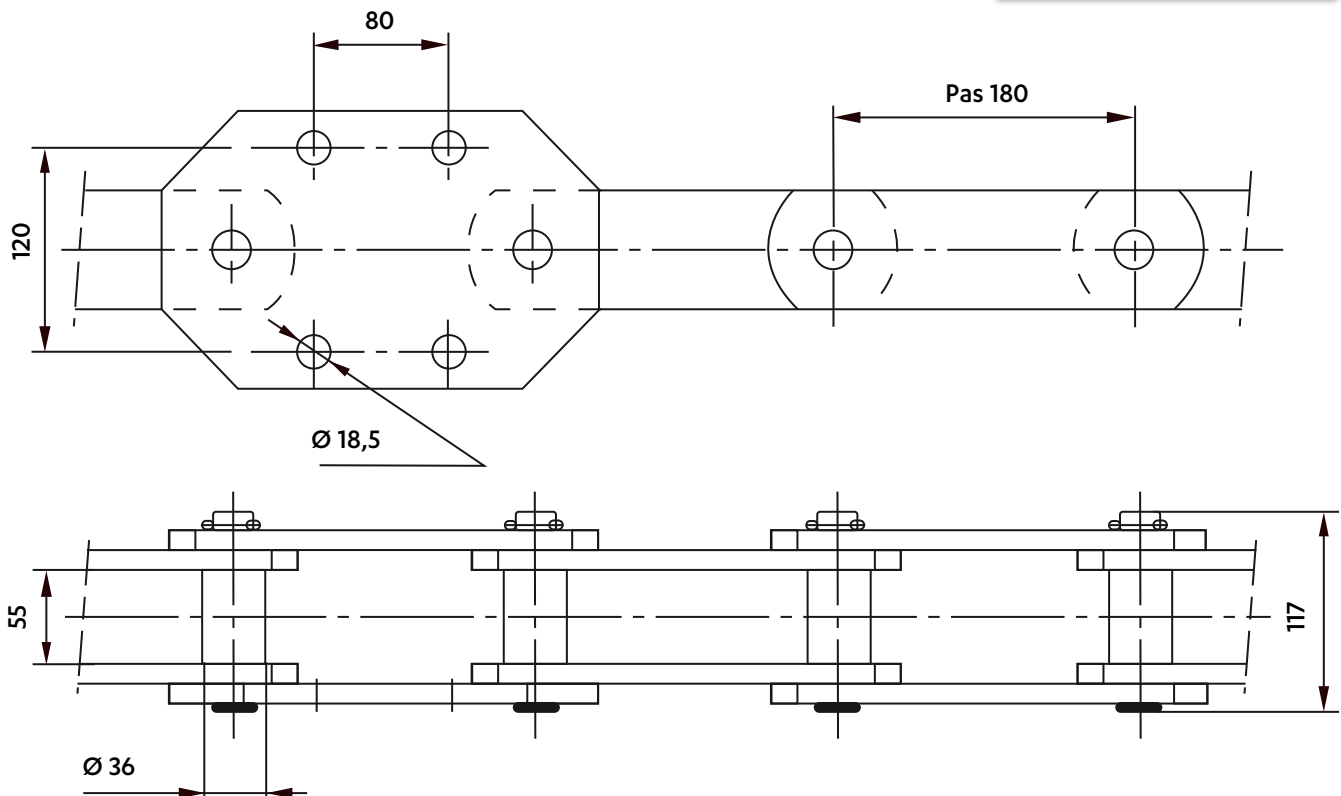

Dimensions en mm

CHAÎNE POUR ÉPIERREUR

5873-02

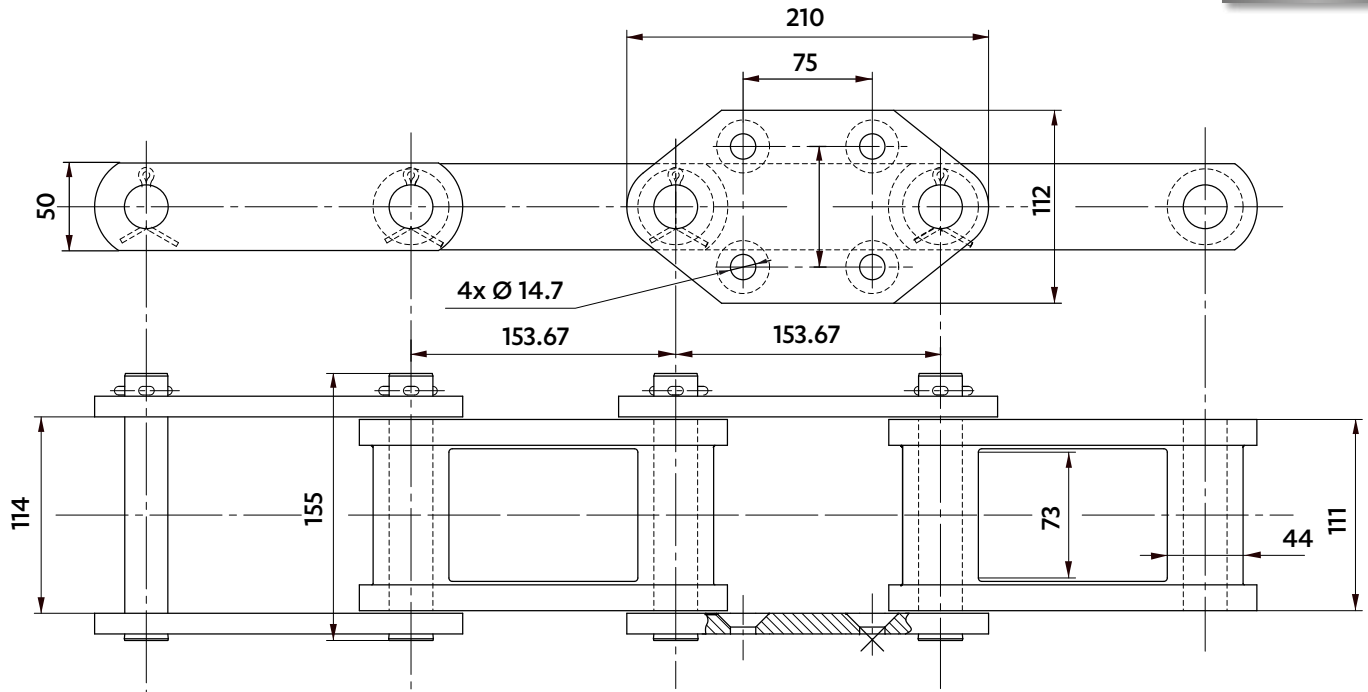
CHAÎNE POUR DÉSHYDRATEUR

5377-50

Résistance à la traction : 145 kN

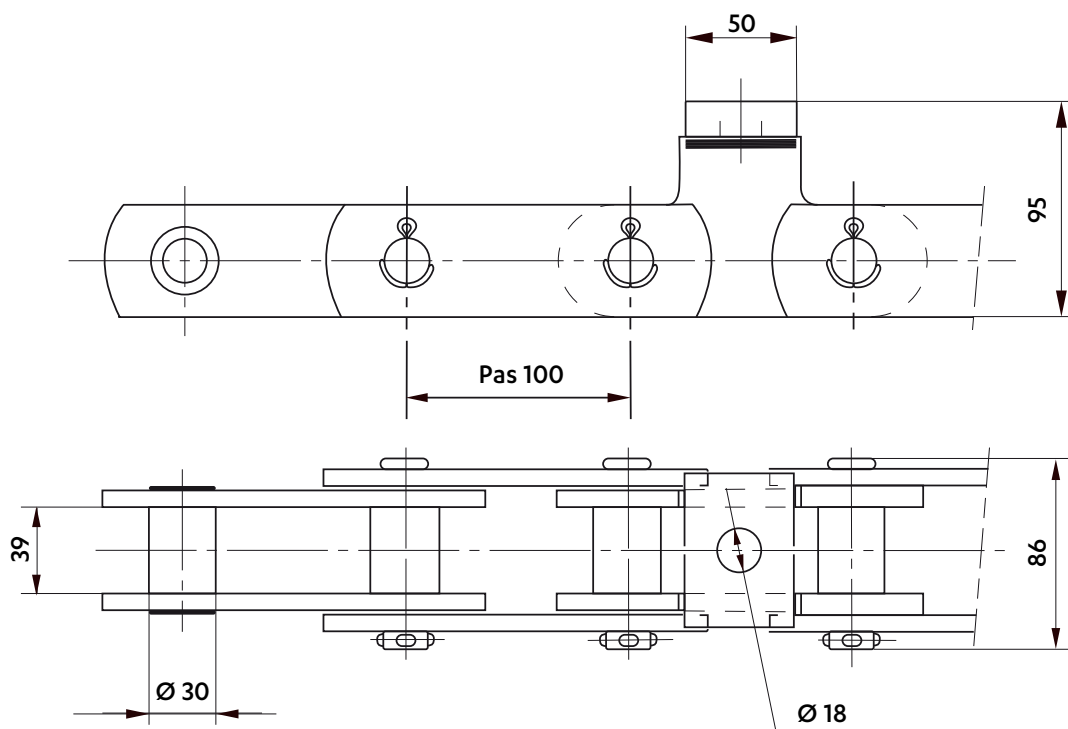

CHAÎNE TAPIS PRÉ-DIFFUSION

5747-31

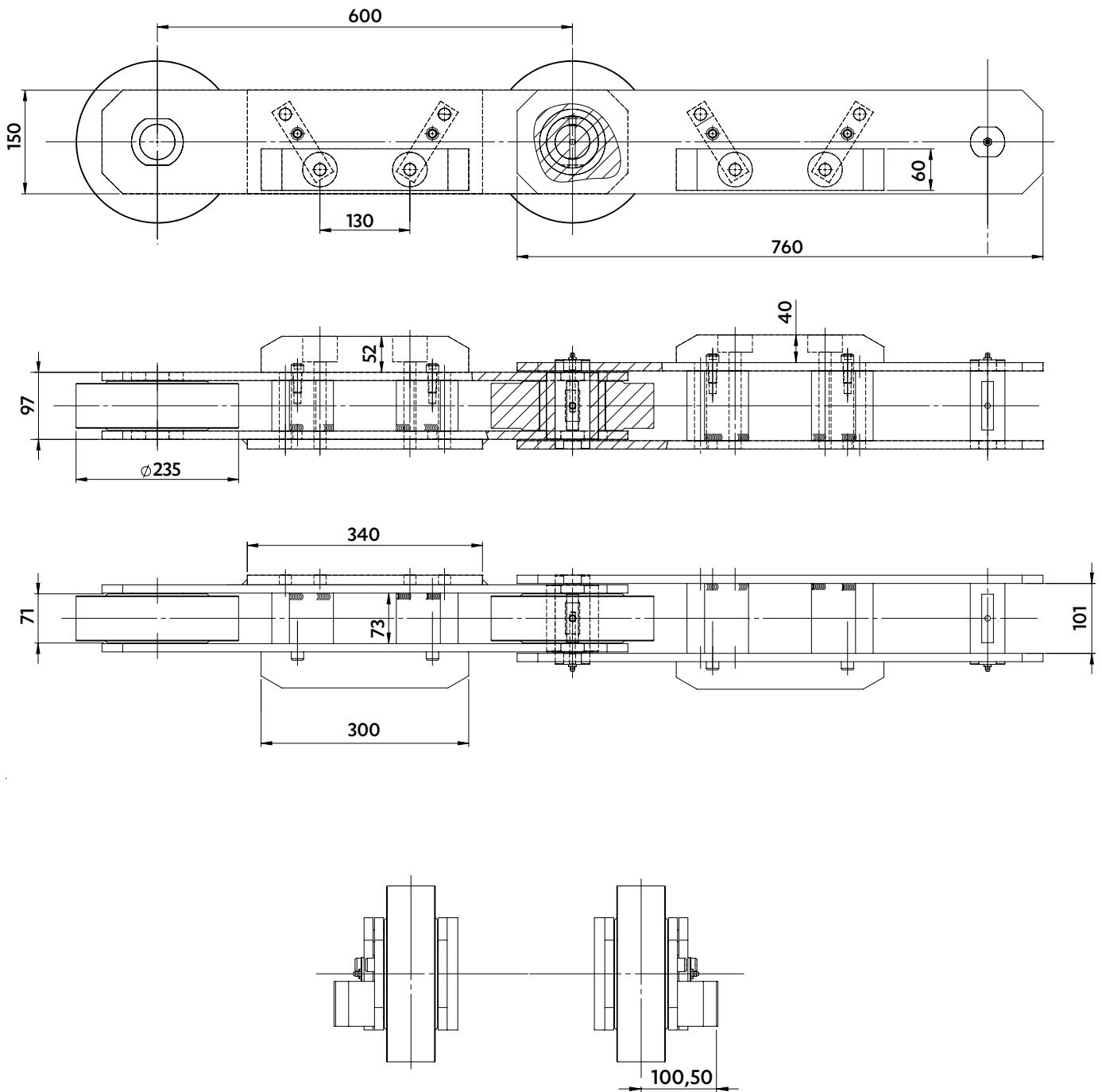

Dimensions en mm

CHAÎNE POUR DIFFUSION OU PRÉ-DIFFUSION

5308-13
 Résistance à la traction : 160 kN
 Sabots en matière plastique

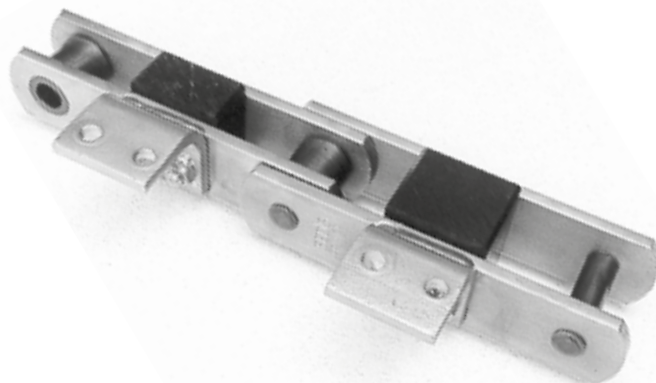
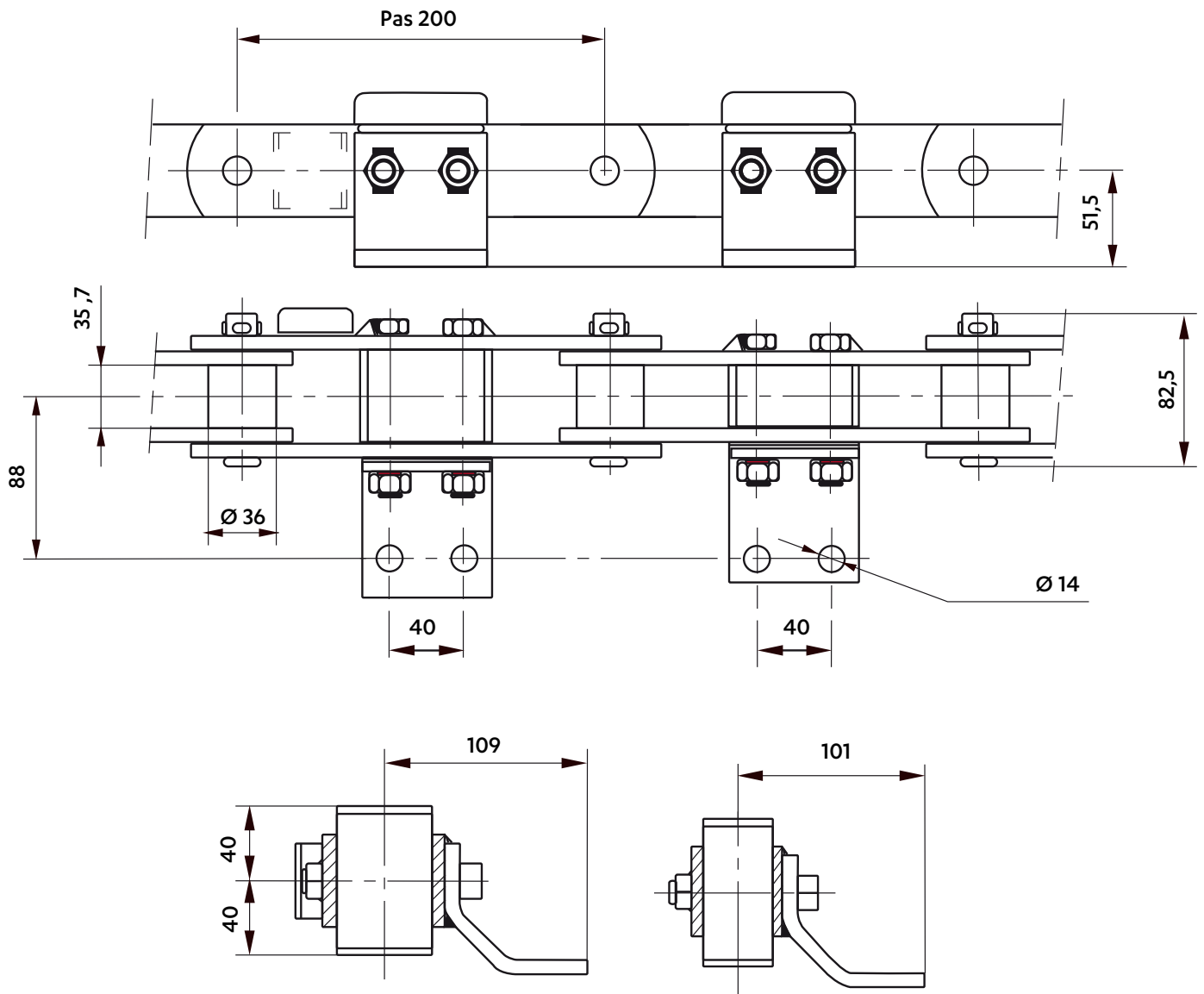

CHAÎNE DE DÉSHYDRATEUR

5890-80

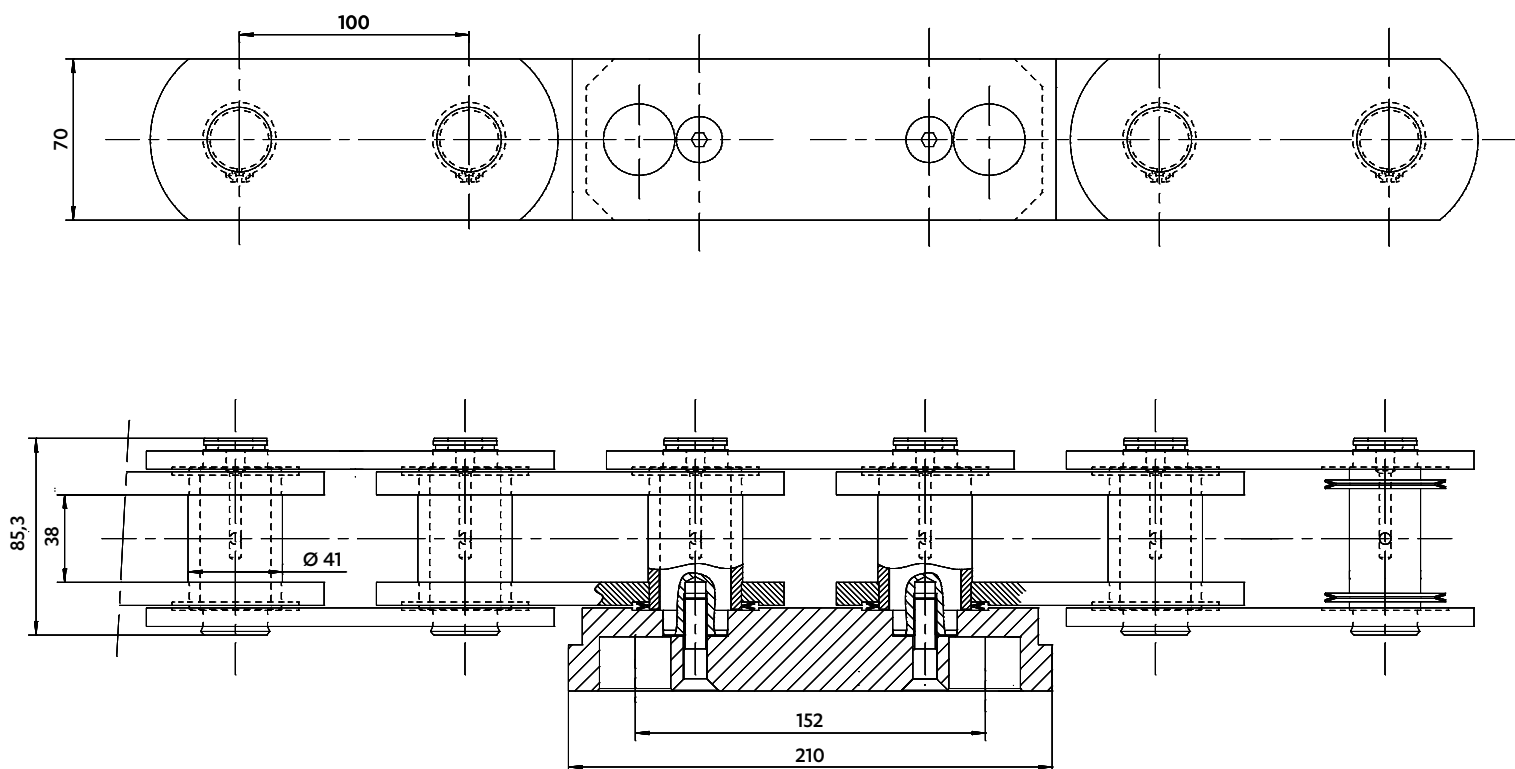

JOINTS V +
SYSTÈME DE GRAISSAGE AXIAL

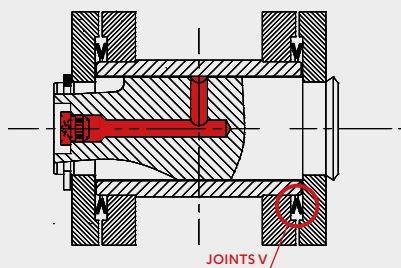

- Permet d'étanchéifier l'articulation vis-à-vis de l'extérieur
- Lubrifie l'articulation de l'intérieur
- Evite la maintenance
- Augmente la durée de vie de la chaîne

Dimensions en mm

CHAÎNE D'ÉPAILLEUR

5972-66

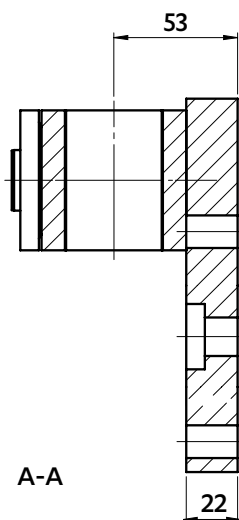
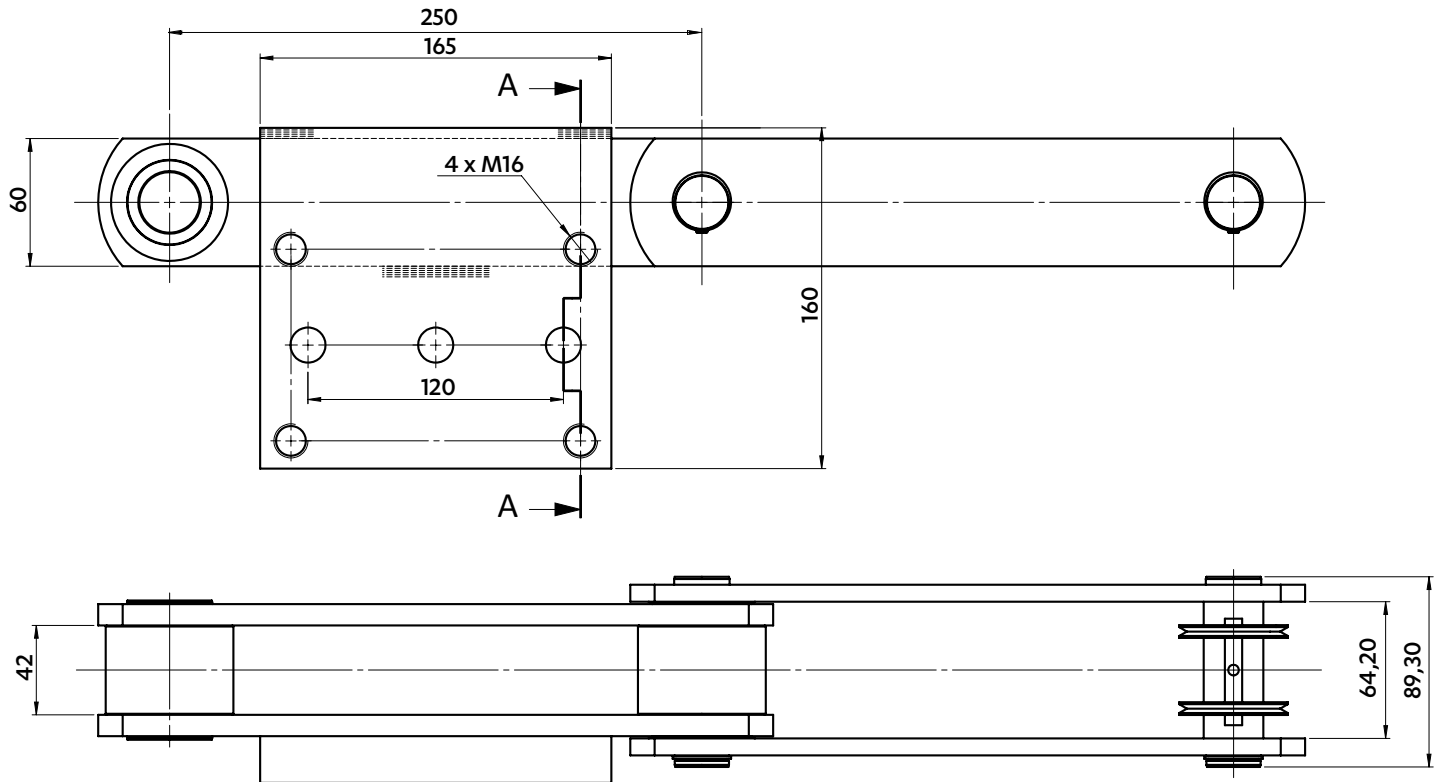

La solution SEDIS

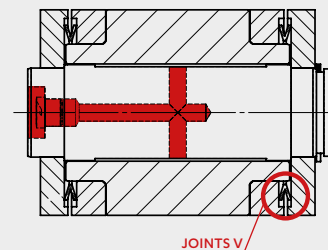
**ARTICULATION DELTA®
+ JOINTS V + SYSTÈME DE GRAISSAGE**

- Résistance à l'usure renforcée
- Permet d'étanchéifier l'articulation vis-à-vis de l'extérieur
- Lubrifie l'articulation de l'intérieur
- Evite la maintenance
- Augmente la durée de vie de la chaîne

CHAÎNES SPÉCIALES



sedis 



URBAIN

CHAÎNES POUR ESCALIERS MÉCANIQUES

Dimensions en mm

CHAÎNE POUR ESCALIERS MÉCANIQUES & TROTTOIRS ROULANTS

6560
Résistance à la traction : 186 kN
Entre axe E : 1084 mm

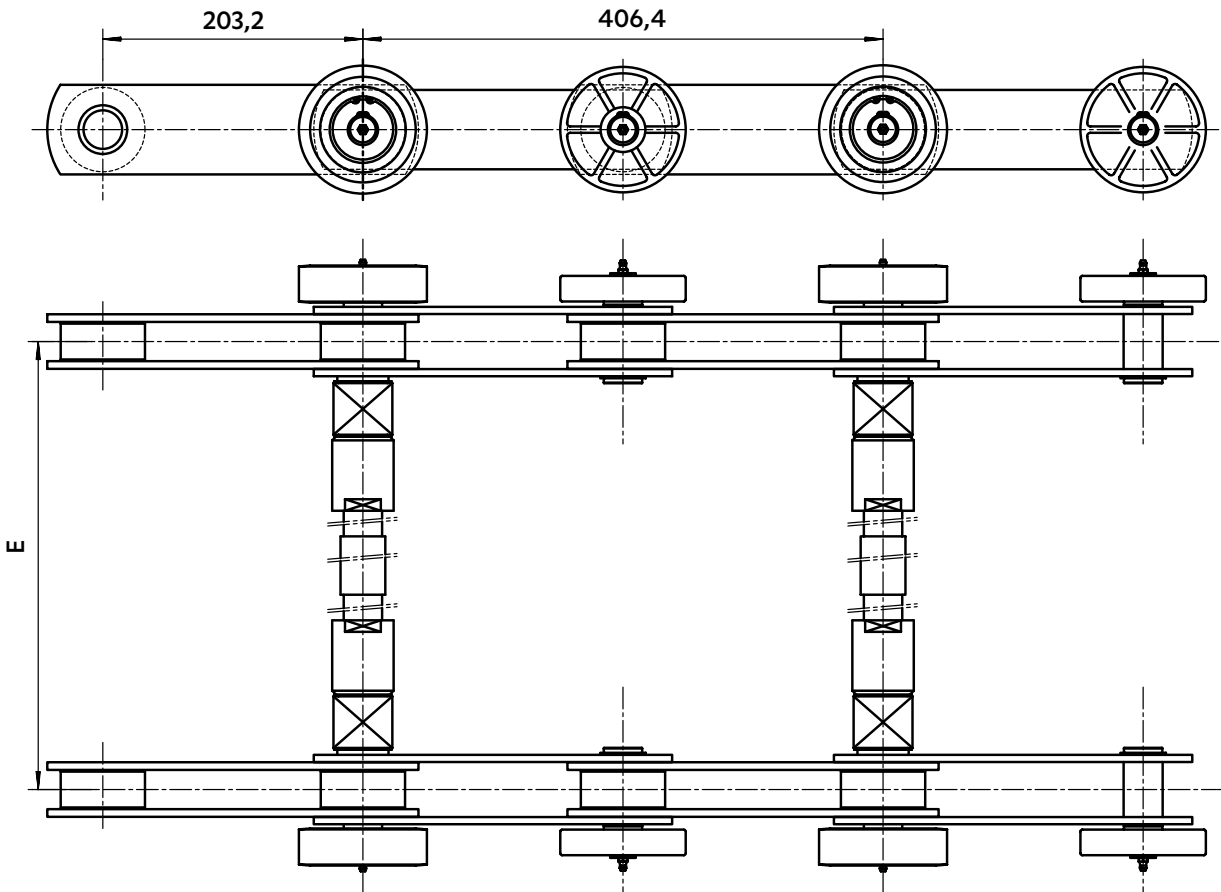

6656
Résistance à la traction : 186 kN
Entre axe E : 1490 mm

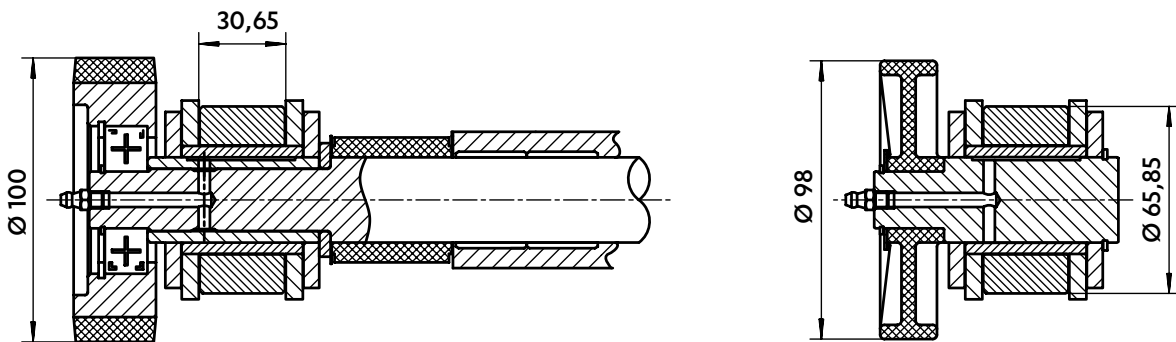

Dimensions en mm

CHAÎNE POUR ESCALIERS MÉCANIQUES & TROTTOIRS ROULANTS

- Avec taquets pour limiter la flexion inverse
- Avec galets extérieurs à la chaîne montés sur axes débordants

6529
Résistance à la traction : 164 kN

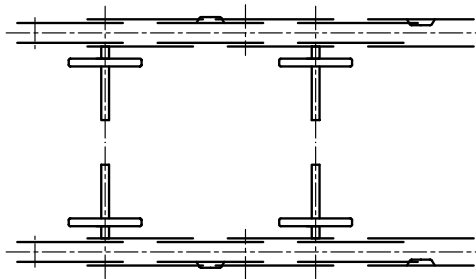
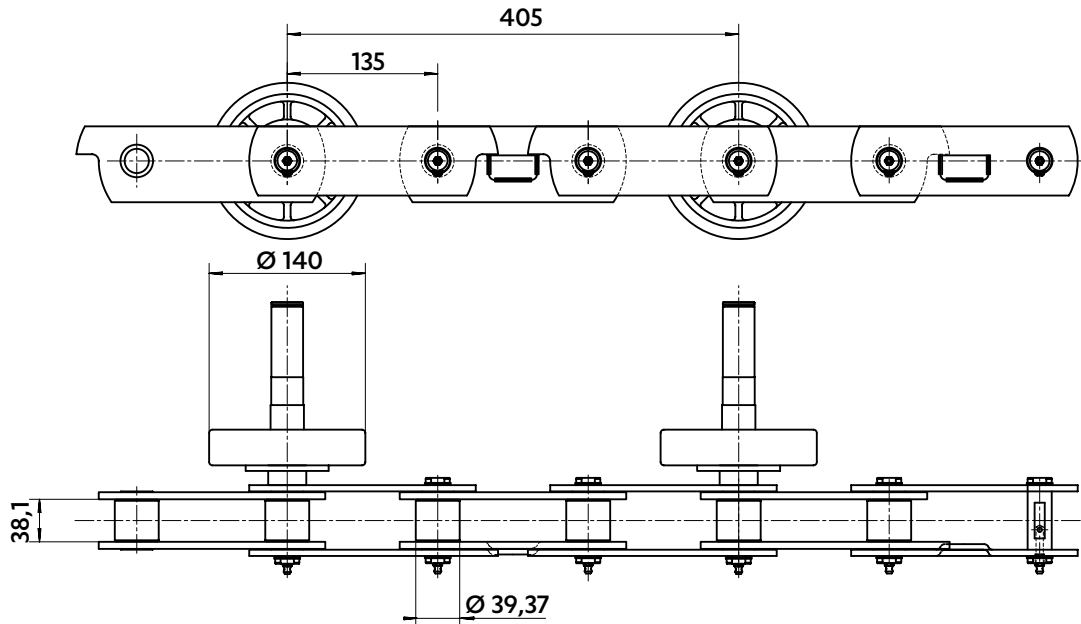

SYSTÈME DE GRAISSAGE AXIAL

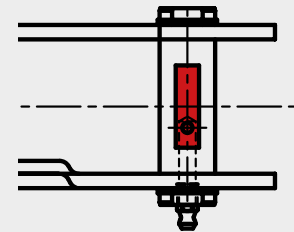

- Lubrifie l'articulation de l'intérieur
- Evite la maintenance
- Augmente la durée de vie de la chaîne

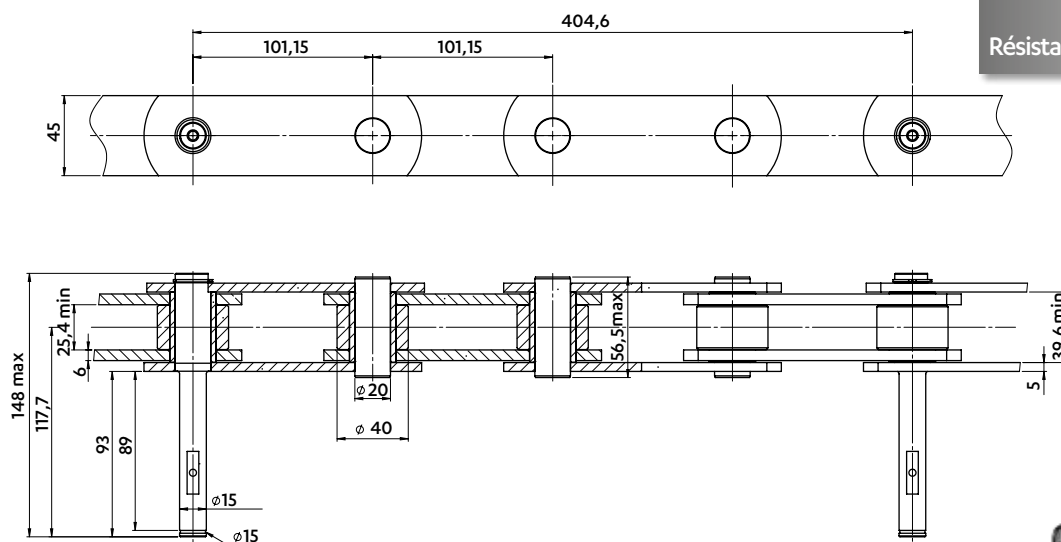

6814
Résistance à la traction : 200 kN

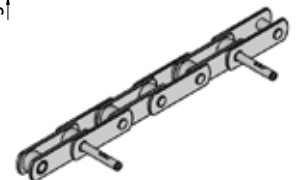

CHAÎNES POUR ESCALIERS MÉCANIQUES

Dimensions en mm

CHAÎNE POUR ESCALIERS MÉCANIQUES & TROTTOIRS ROULANTS

- Avec galets intégrés dans la chaîne
- Arbres reliant les 2 chaînes en nappe

6688
Résistance à la traction : 150 kN par brin

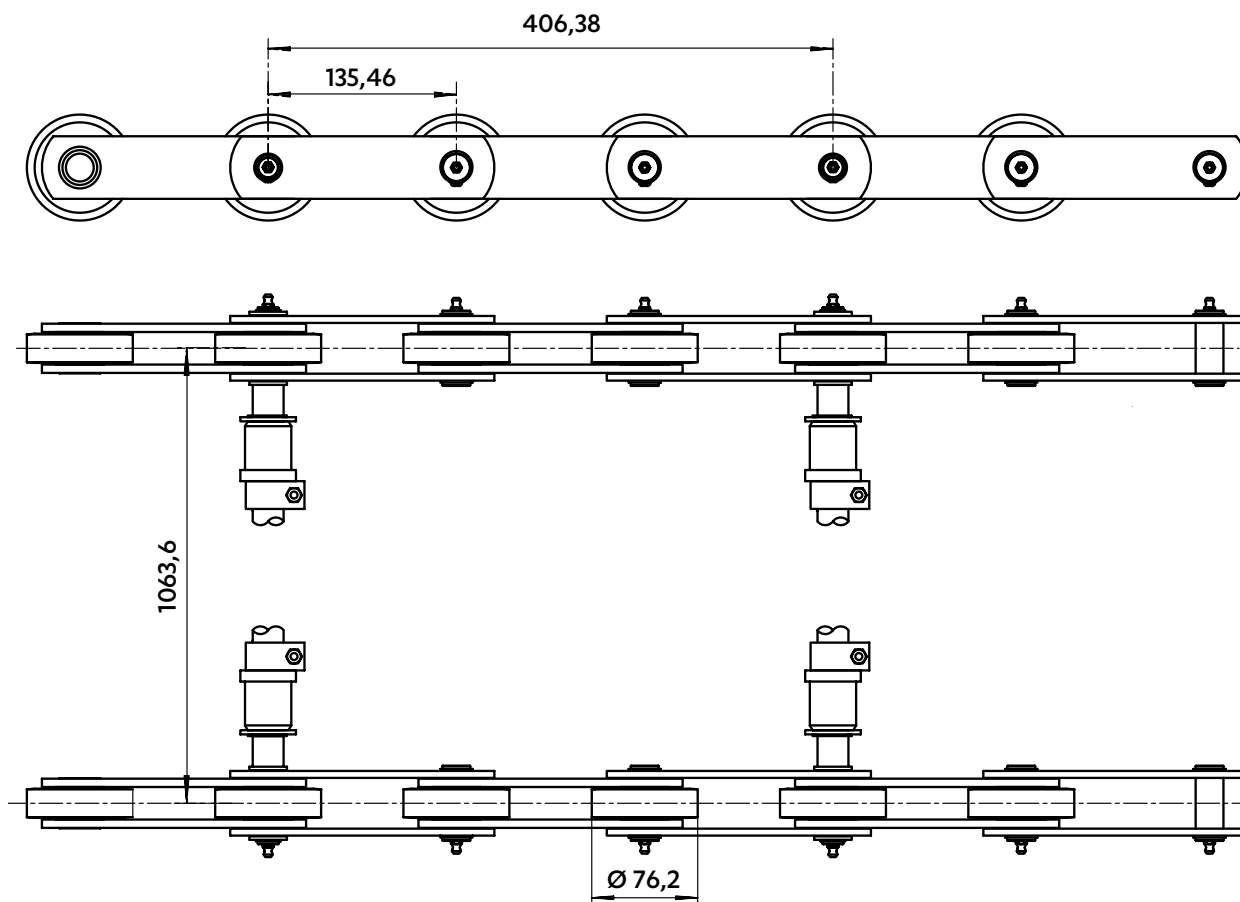

La solution SEDIS

SYSTÈME DE GRAISSAGE AXIAL

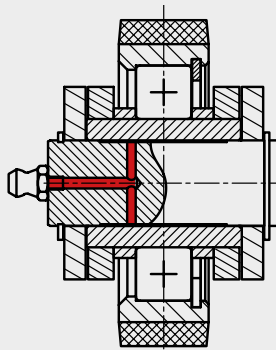

- Permet d'étanchéifier l'articulation vis-à-vis de l'extérieur
- Lubrifie l'articulation de l'intérieur
- Evite la maintenance
- Augmente la durée de vie de la chaîne

Dimensions en mm

CHAÎNE POUR ESCALIERS MÉCANIQUES & TROTTOIRS ROULANTS

6627

Résistance à la traction : 248 kN par brin

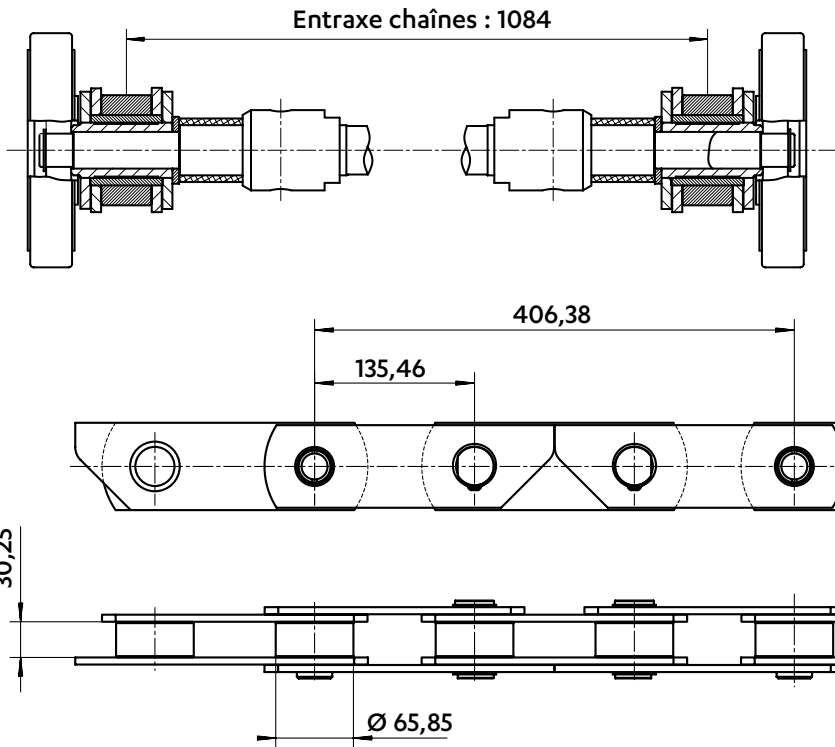

- Avec talons pour limiter la flexion inverse
- Avec galets extérieurs à la chaîne montés sur arbres reliant les 2 chaînes
- Chaînes en nappes
- Lubrification à l'huile

6649

Résistance à la traction : 350 kN par brin

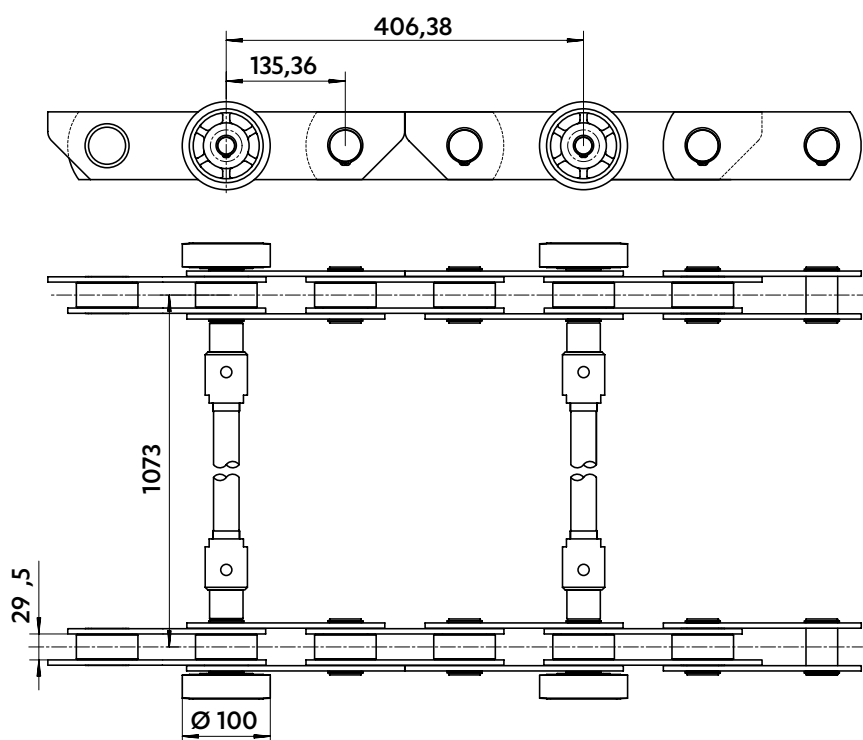

- Avec talons pour limiter la flexion inverse
- Avec galets extérieurs à la chaîne montés sur arbres reliant les 2 chaînes



La solution SEDIS

CHAÎNE VERTE®

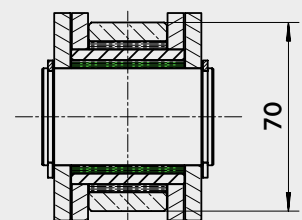

- Bagues autolubrifiantes
- Evite la maintenance
- Augmente la durée de vie de la chaîne

CHAÎNES POUR ESCALIERS MÉCANIQUES

Dimensions en mm

CHAÎNE POUR ESCALIERS MÉCANIQUES & TROTTOIRS ROULANTS

6707
Résistance à la traction : 186 kN

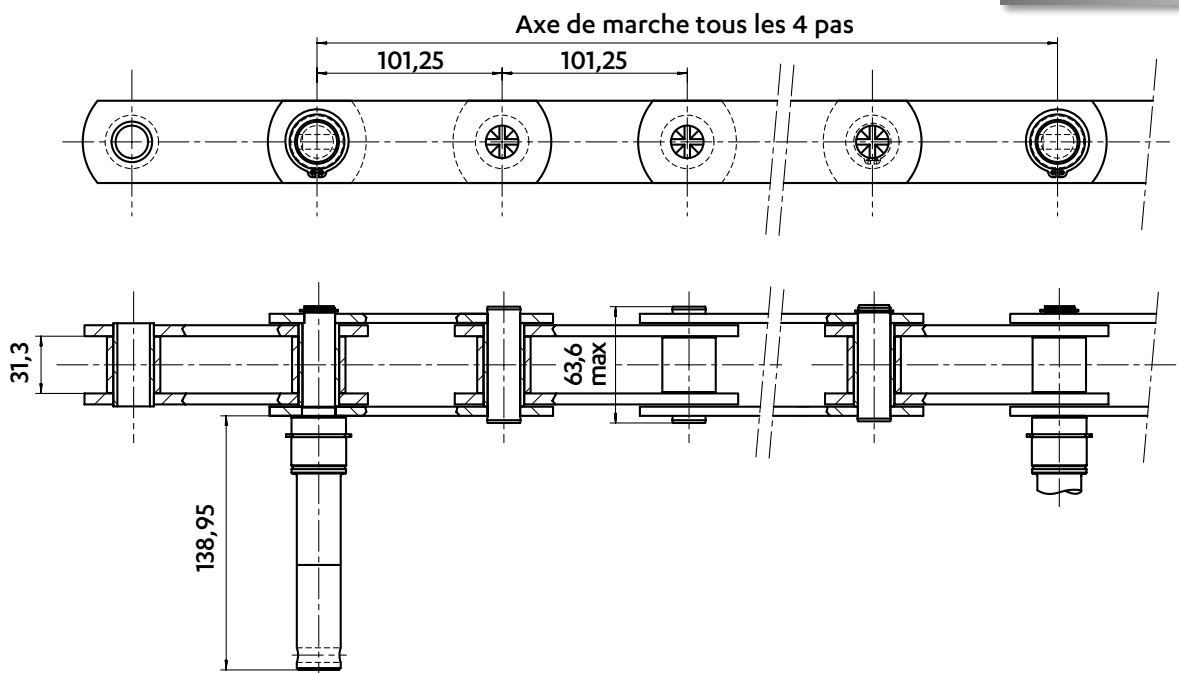

6717
Résistance à la traction : 725 kN
Chaîne au pas de 135 mm

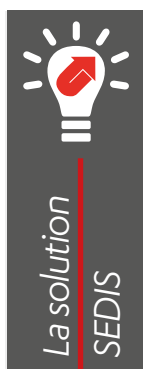
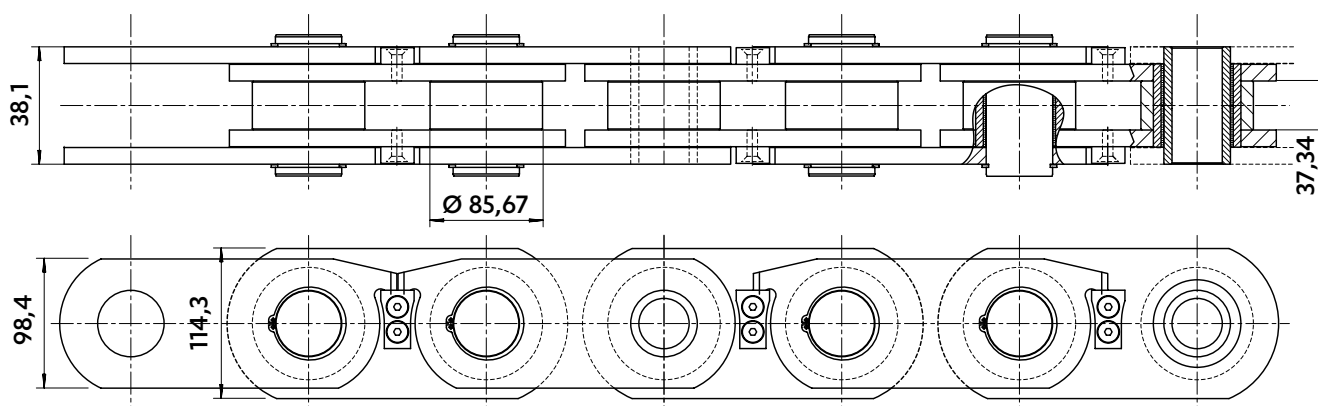

CHAÎNE VERTE®

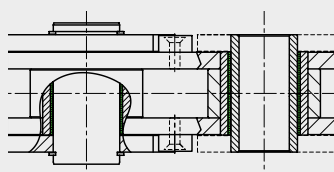

- Bagues autolubrifiantes
- Evite la maintenance
- Augmente la durée de vie de la chaîne

Dimensions en mm

CHAÎNE POUR ESCALIERS MÉCANIQUES & TROTTOIRS ROULANTS

6723

Résistance à la traction : 327 kN
Chaîne au pas de 135 mm

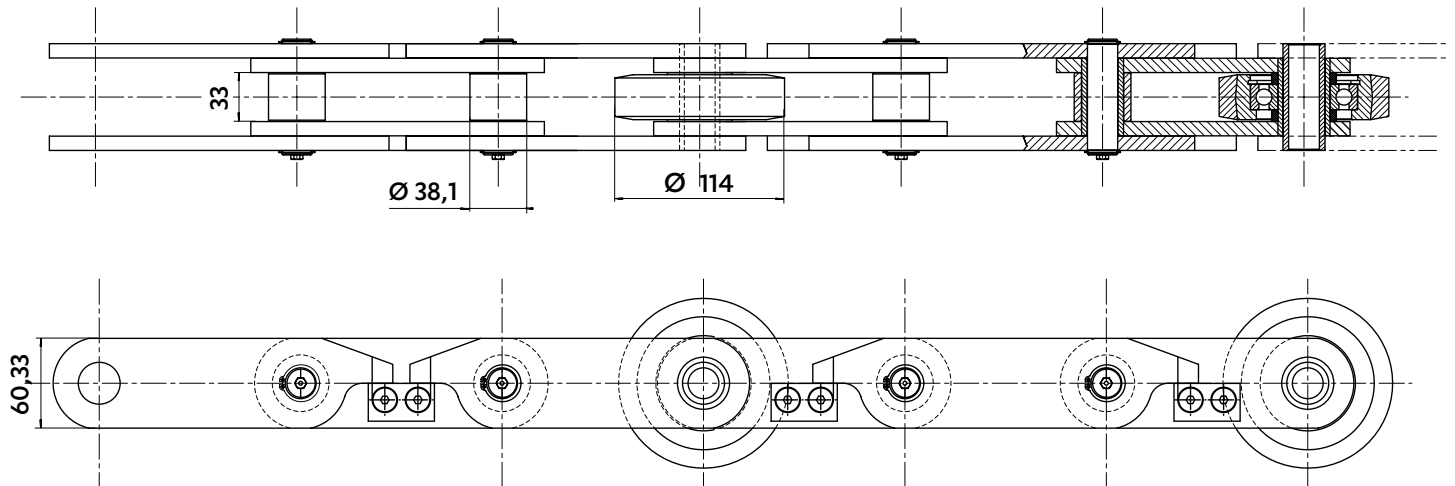

6732

Résistance à la traction : 80 kN par brin

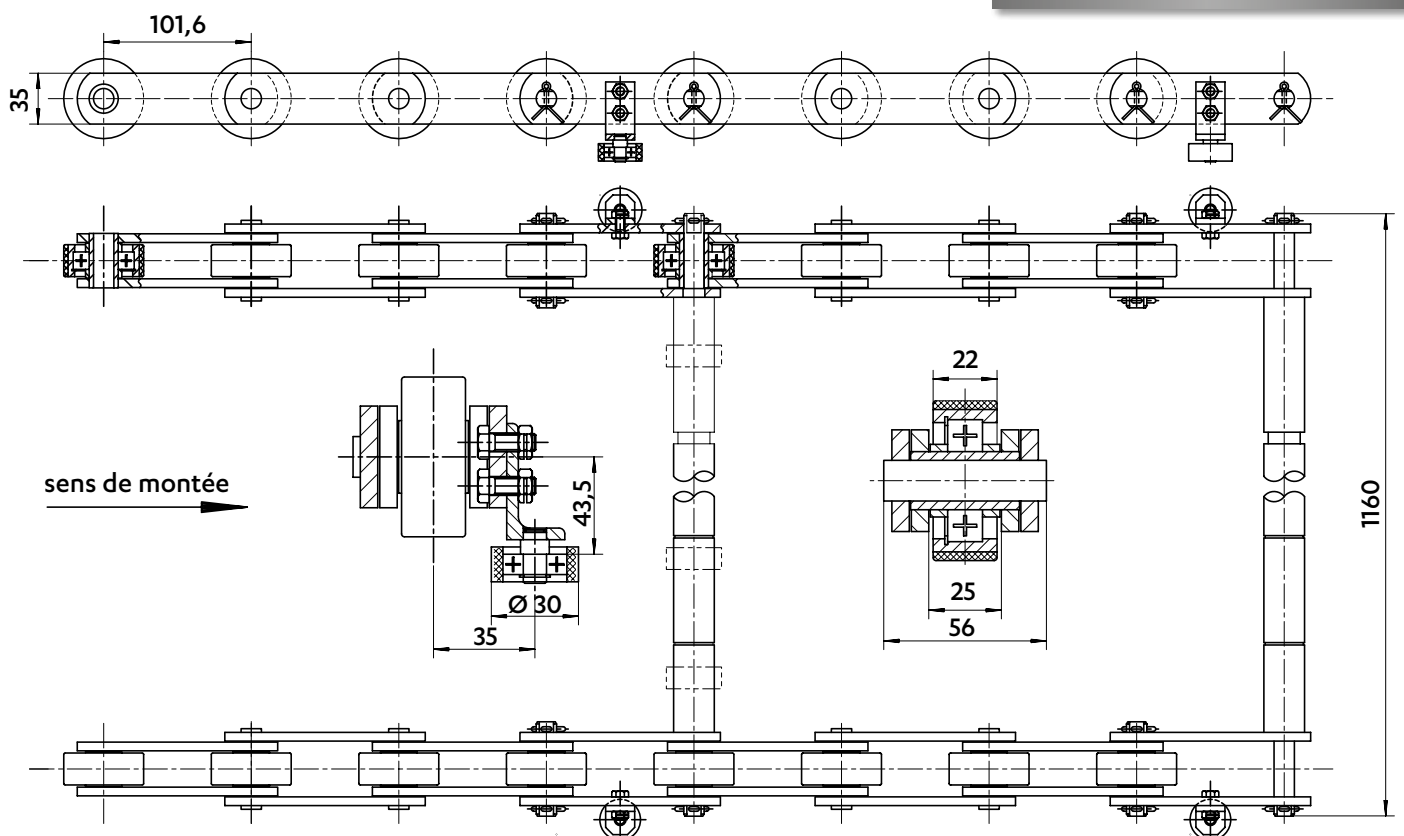



Dimensions en mm

CHAÎNES POUR TRANSPORTEUR AU SOL

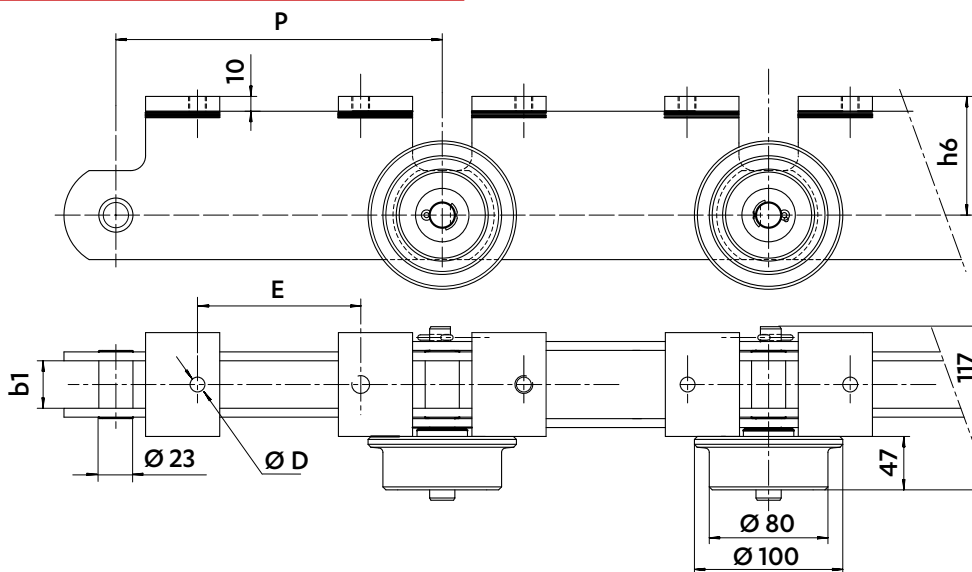

Chaîne	Pas	Largeur entre plaques intérieures b1 min.	Plaques h6	Attaches		Résistance à la traction kN
	P			D	E	
5345-13	220	32	60	12	60	140
5345-18	220	32	60	13	80	140
5345-17	220	32	60	13	80	220
5345-11	220	32	70	12	110	140
5345-30	250	32	70	12	140	140
5499-20	220	28	60	13	80	140
5499-58	220	32	70	M12	110	140

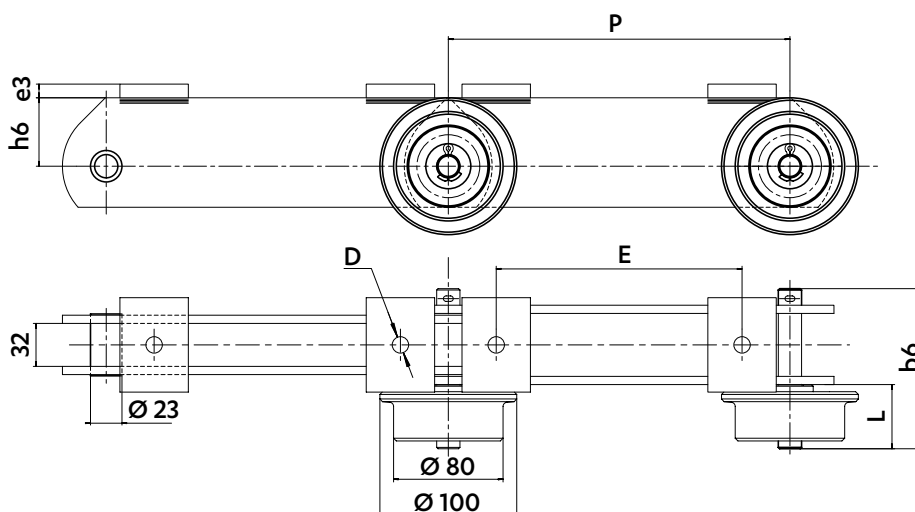

Chaîne	Pas P	Axes		Plaques h6	Attaches			Résistance à la traction kN
		L min.	b6 max.		e3	D	E	
5345-06	250	47	117	50	10	12	180	140
5514-02	250	47	117	60	8	12	150	140
5600-01	270	47	117	55	10	11	200	140
5600-08 (*)	270	55	125	55	10	12	200	140

Tous les galets sont à billes sauf (*) qui sont en plastique



Dimensions en mm

CHAÎNES POUR TRANSPORTEUR AU SOL

5293-28

Résistance à la traction : 65 kN

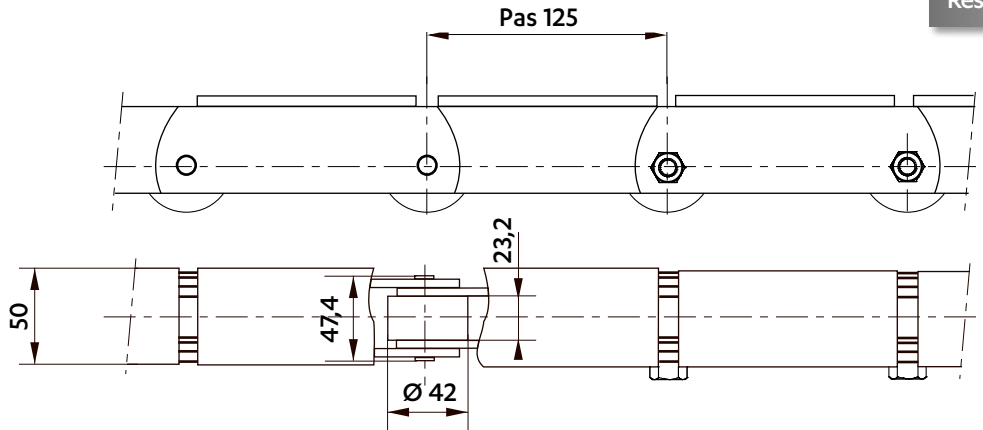

5196-04

Résistance à la traction : 95 kN

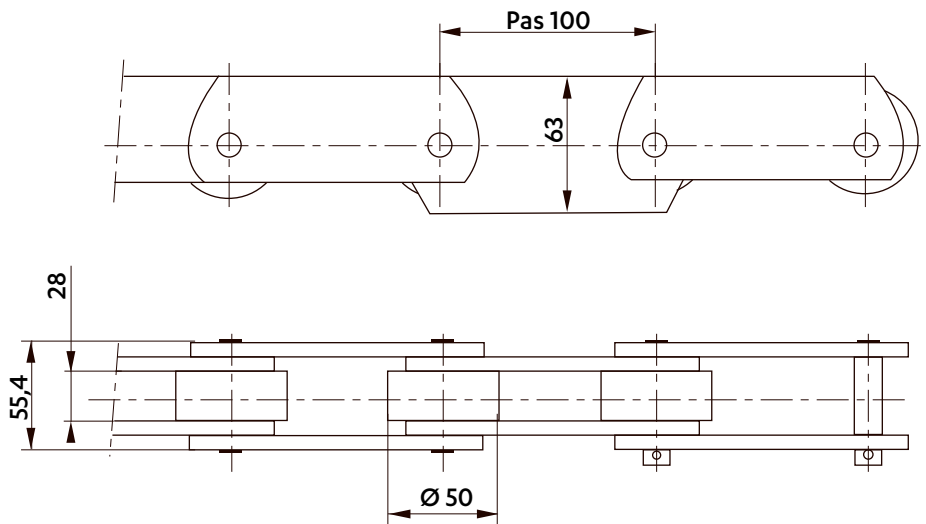

5329-49

Résistance à la traction : 95 kN

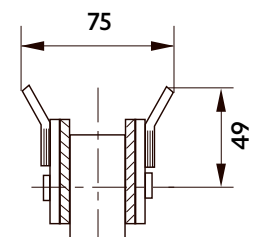
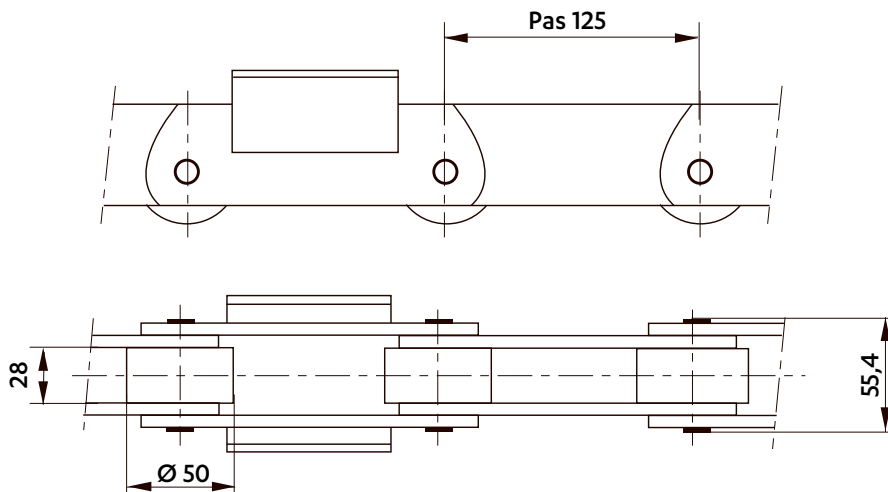

CHAÎNES POUR L'AUTOMOBILE



Dimensions en mm

CHAÎNES POUR TRANSPORTEUR AU SOL

5196-38
Résistance à la traction : 95 kN

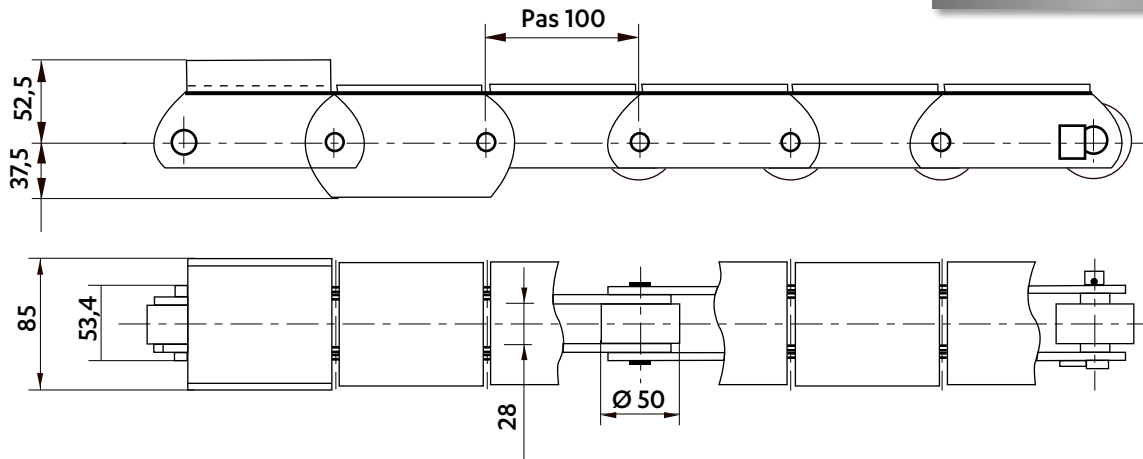

5329-61
Résistance à la traction : 95 kN

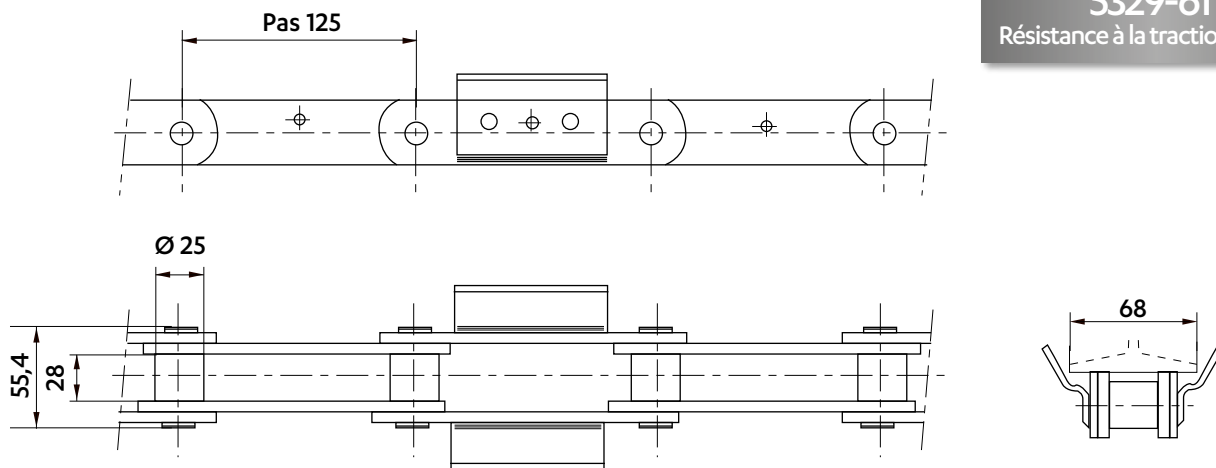

5329-81
b4: 55,4 mm
Résistance à la traction : 95 kN

5329-84
b4: 55,4 mm
Résistance à la traction : 95 kN

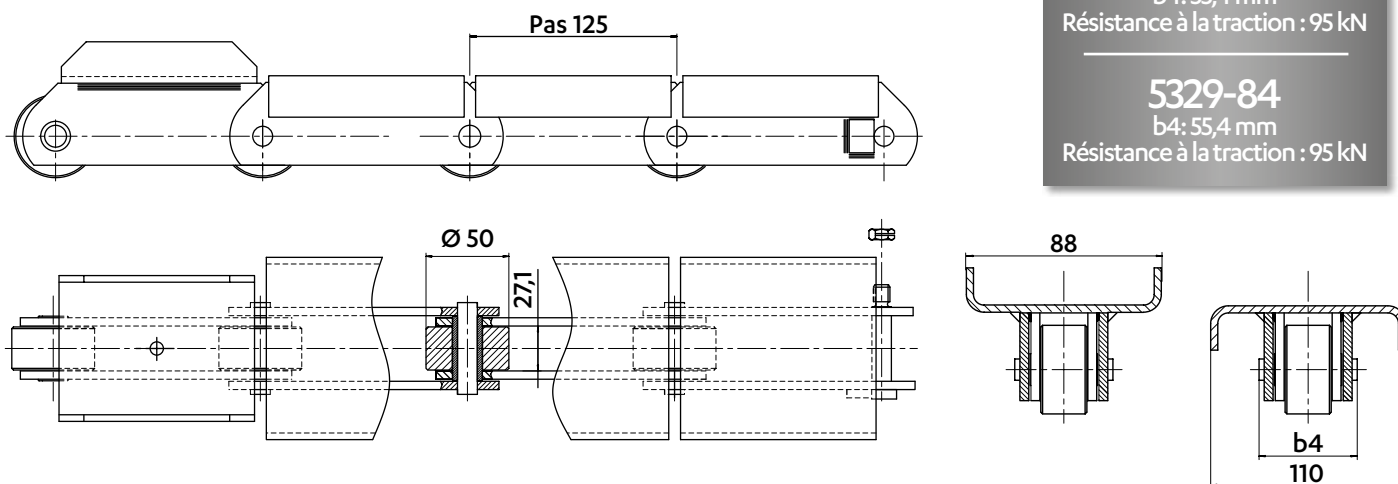



Dimensions en mm

CHAÎNES POUR TRANSPORTEUR AU SOL

5441-01
Résistance à la traction : 320 kN

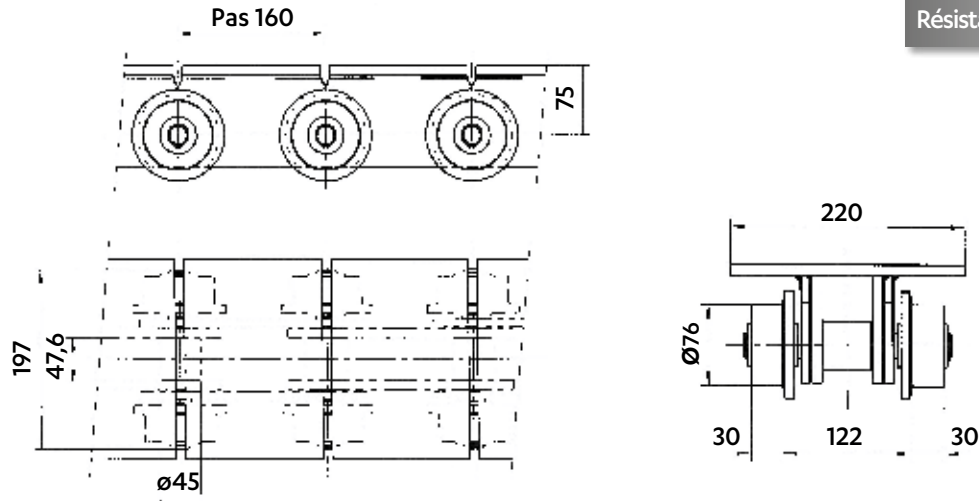

5518-02
Résistance à la traction : 200 kN

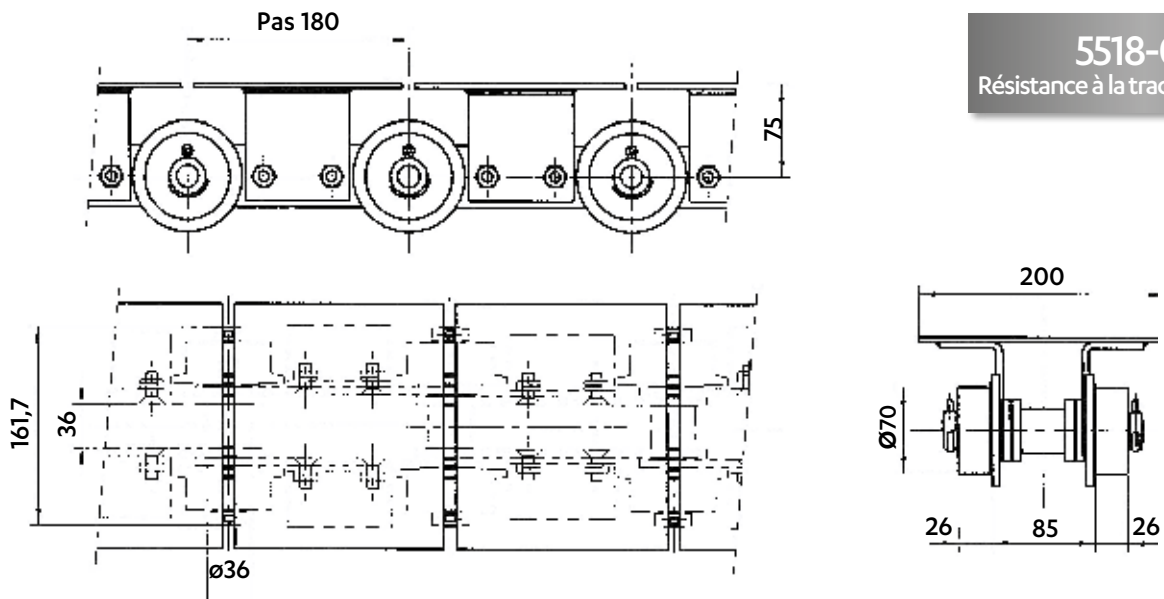

5431-03
Résistance à la traction : 130 kN

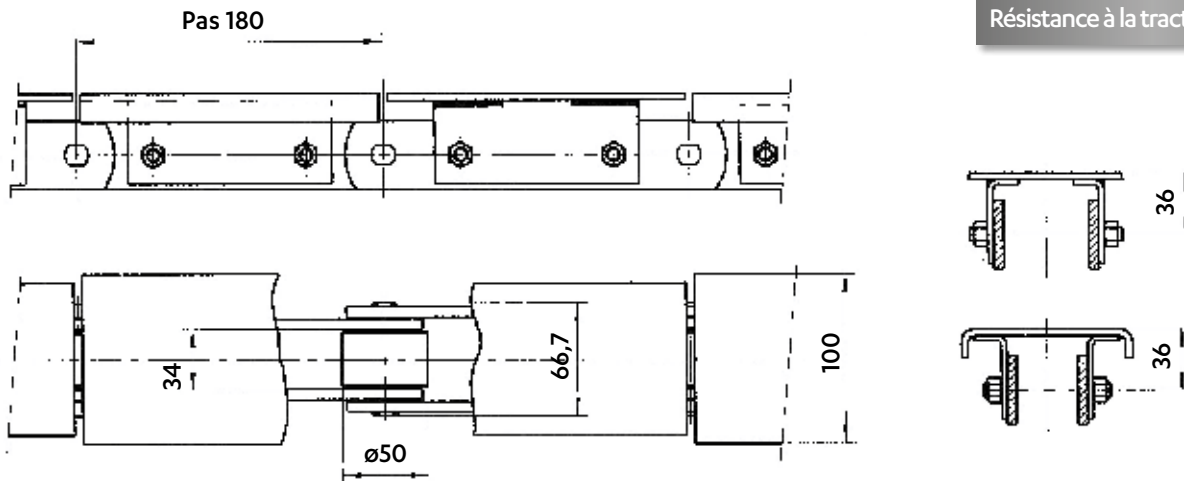

CHAÎNES POUR L'AUTOMOBILE



Dimensions en mm

CONVOYEUR AÉRIEN POUR BALANCELLE

5514-21
Résistance à la traction : 260 kN

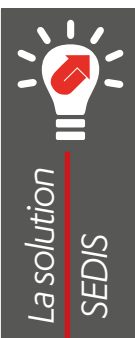
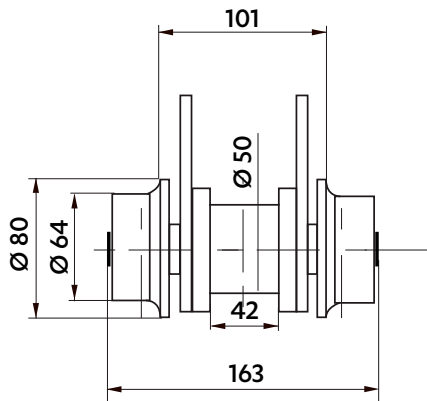
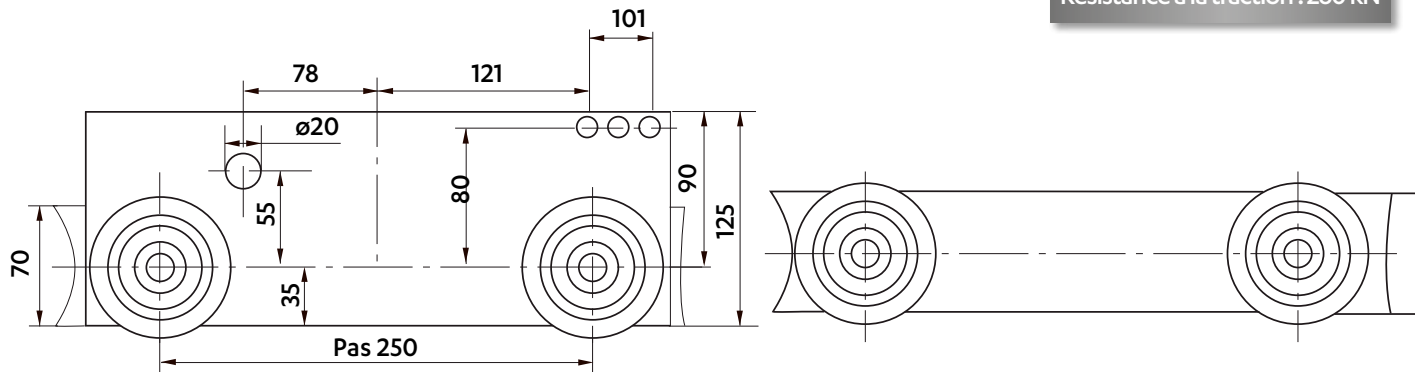

CHAÎNE DELTA® VERTE®

- Bagues autolubrifiantes
- Axes Delta® anti-usure
- Revêtement anti-corrosion SEDIS
- Evite la maintenance
- Augmente la durée de vie de la chaîne

CHAÎNES D'ACCUMULATION POUR LUGES

5329-45
Résistance à la traction : 95 kN

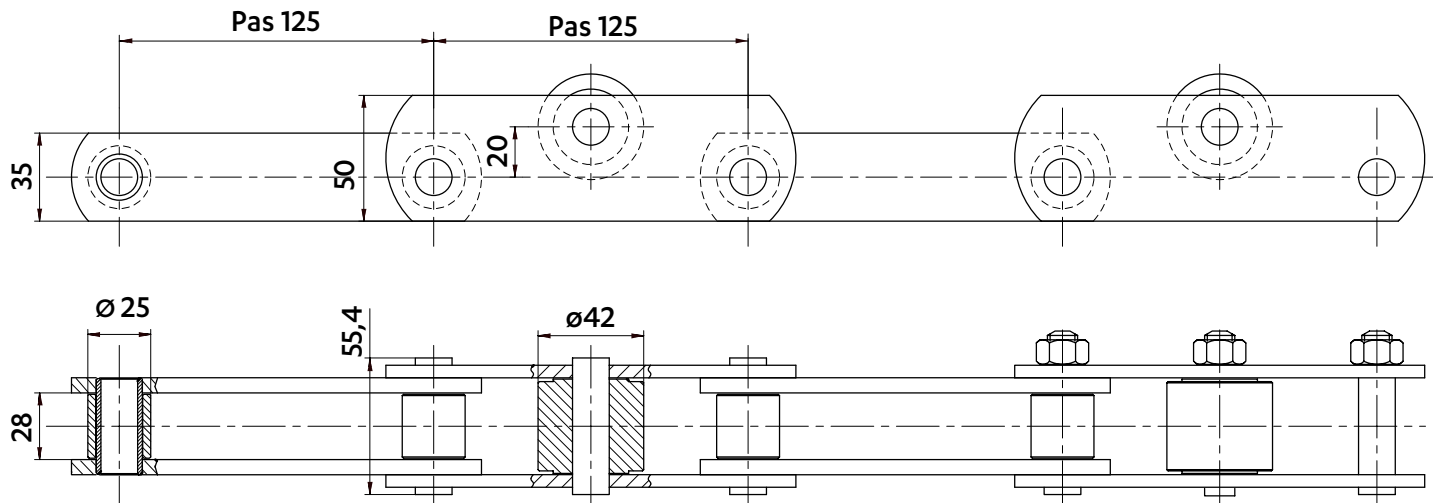



Dimensions en mm

CHAINES DE DOUCHE (TEST D'ÉTANCHÉITÉ DES VÉHICULES)

5514-25
Résistance à la traction : 170 kN

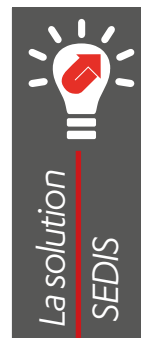
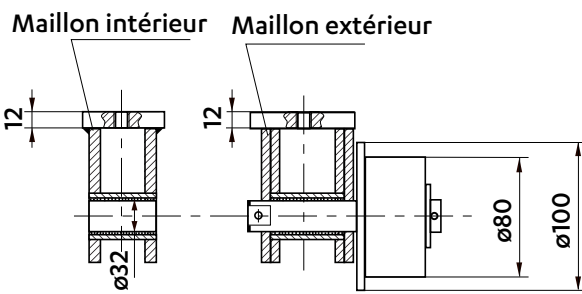
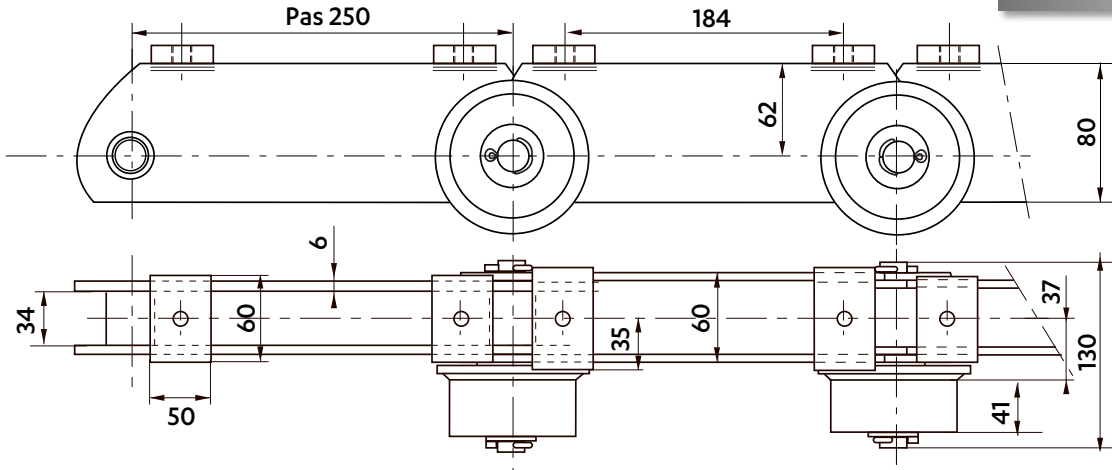

CHAÎNE DELTA® VERTE®

- Bagues autolubrifiantes
- Axes Delta® anti-usure
- Revêtement ant-corrosion SEDIS
- Evite la maintenance
- Augmente la durée de vie de la chaîne

CONVOYEUR ENTRÉE/SORTIE DES LUGES SUR SECTIONS ÉLÉVATRICES

5341-63
Résistance à la traction : 34 kN

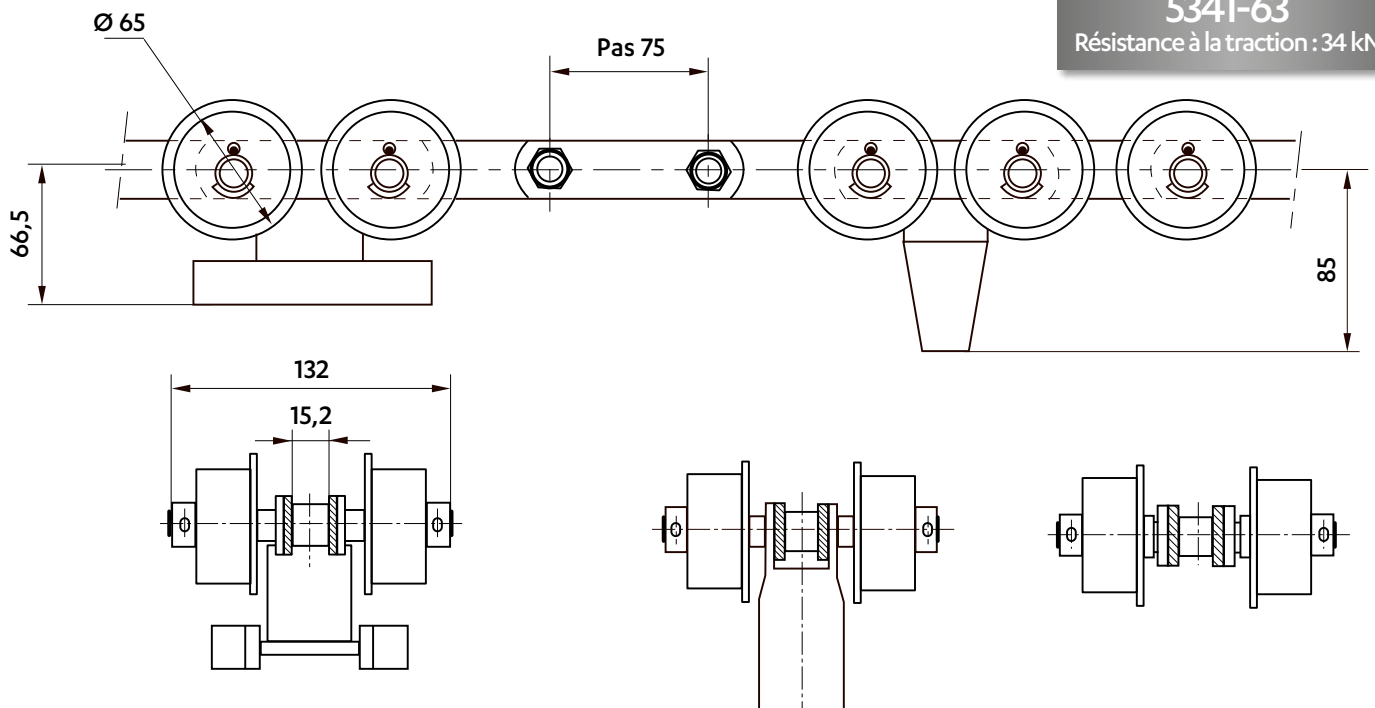

CHAÎNES POUR L'AUTOMOBILE



Dimensions en mm

CHAÎNE POUR AUTOMOBILE

5565-20
Pas : 200 mm

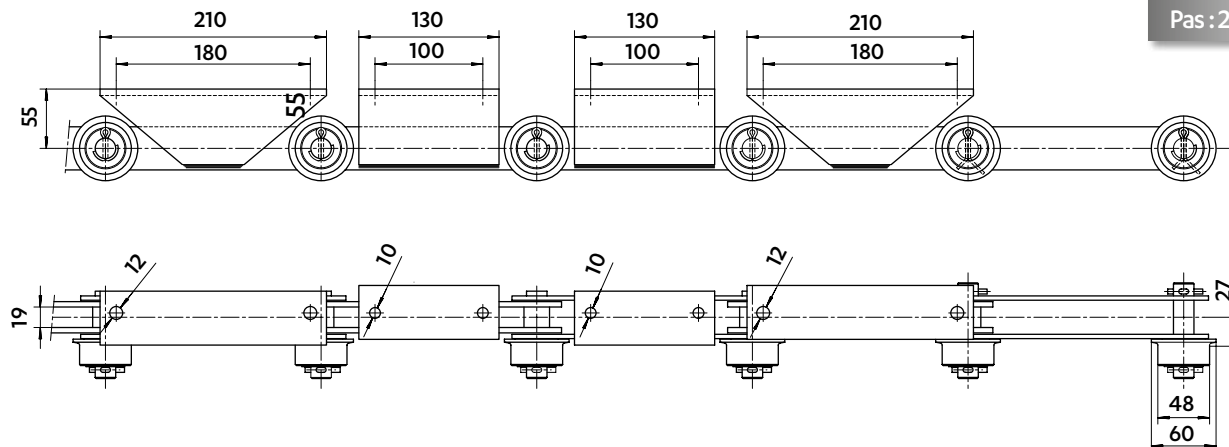

CHAÎNES MULTIDIRECTIONNELLES

5723-01

Résistance à la traction : 40 kN
Pas : 406,4 mm (191,2 +12 +191,2 +12)

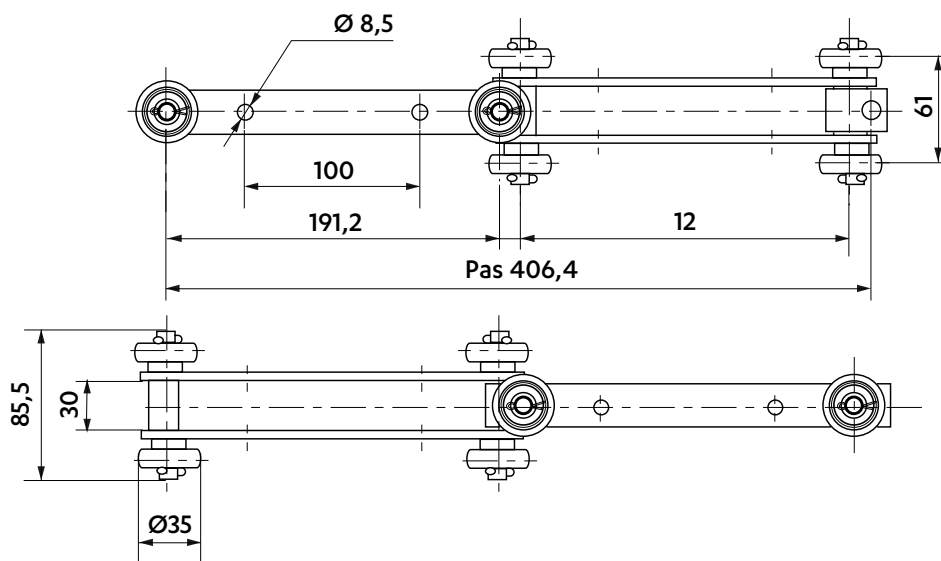

5723-02

Résistance à la traction : 40 kN
Pas : 406,4 mm (187,2 +8 +203,2 +8)

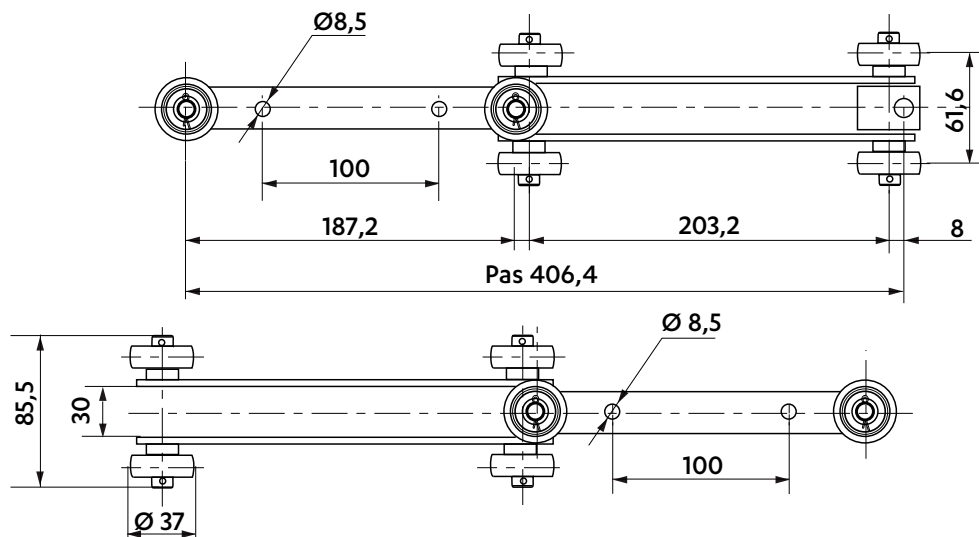



Dimensions en mm

CHAÎNES MULTIDIRECTIONNELLES

5723-05
Résistance à la traction : 40 kN
Pas : 406,4 mm (170,2 +16,5 +203,2 +16,5)

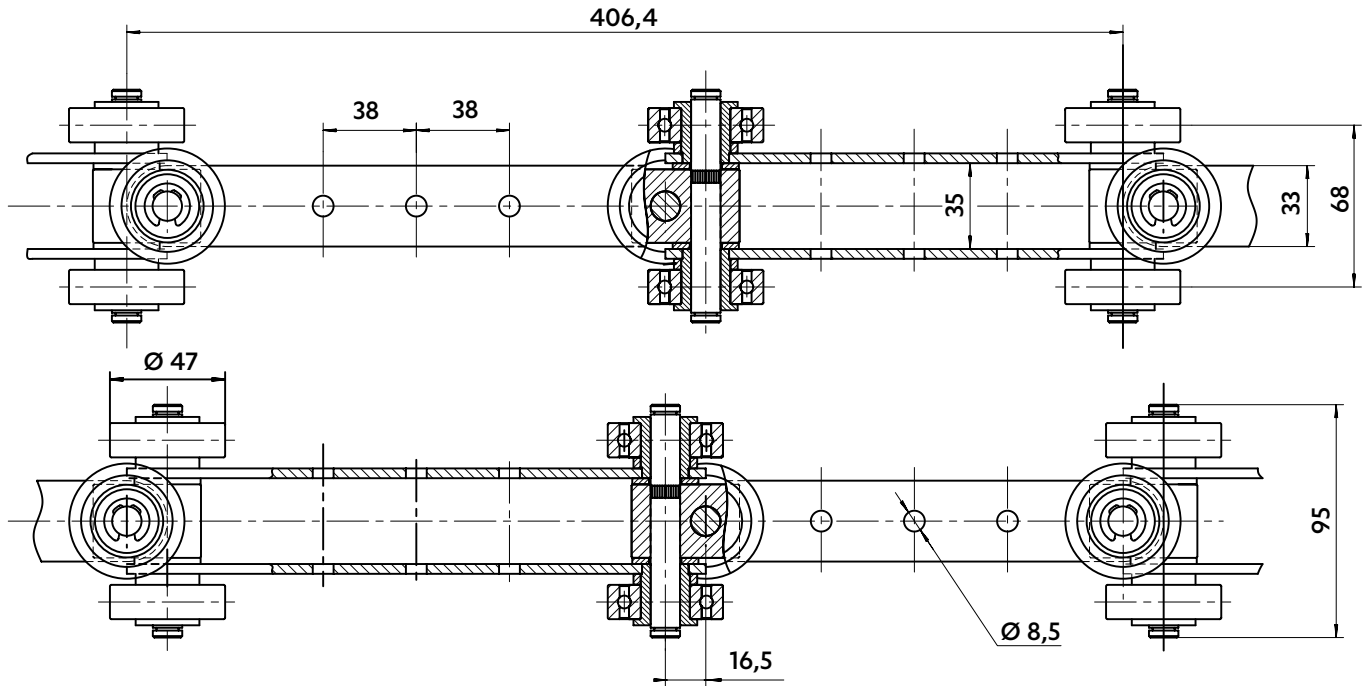

5680-01
Résistance à la traction : 36 kN
Pas : 400 mm (200 +25 +150 +25)

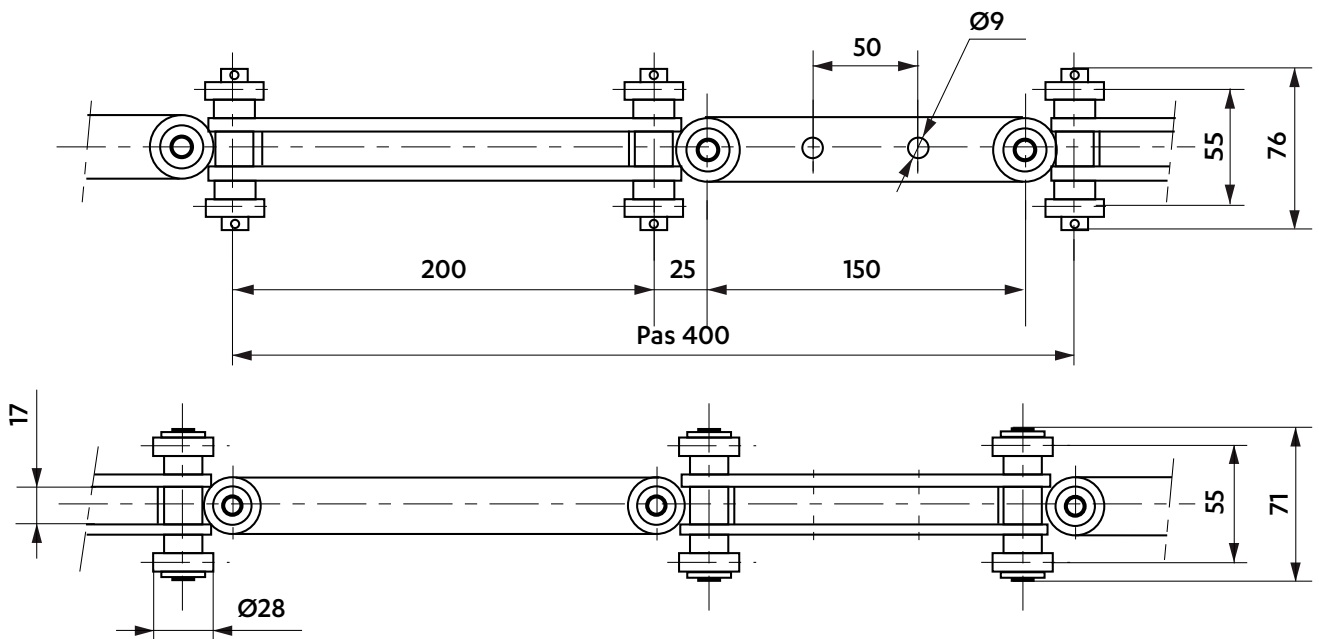

CHAÎNES POUR L'AUTOMOBILE



Dimensions en mm

CHAÎNE DE GRENAILLEUSE

5390-04
Résistance à la traction : 325 kN

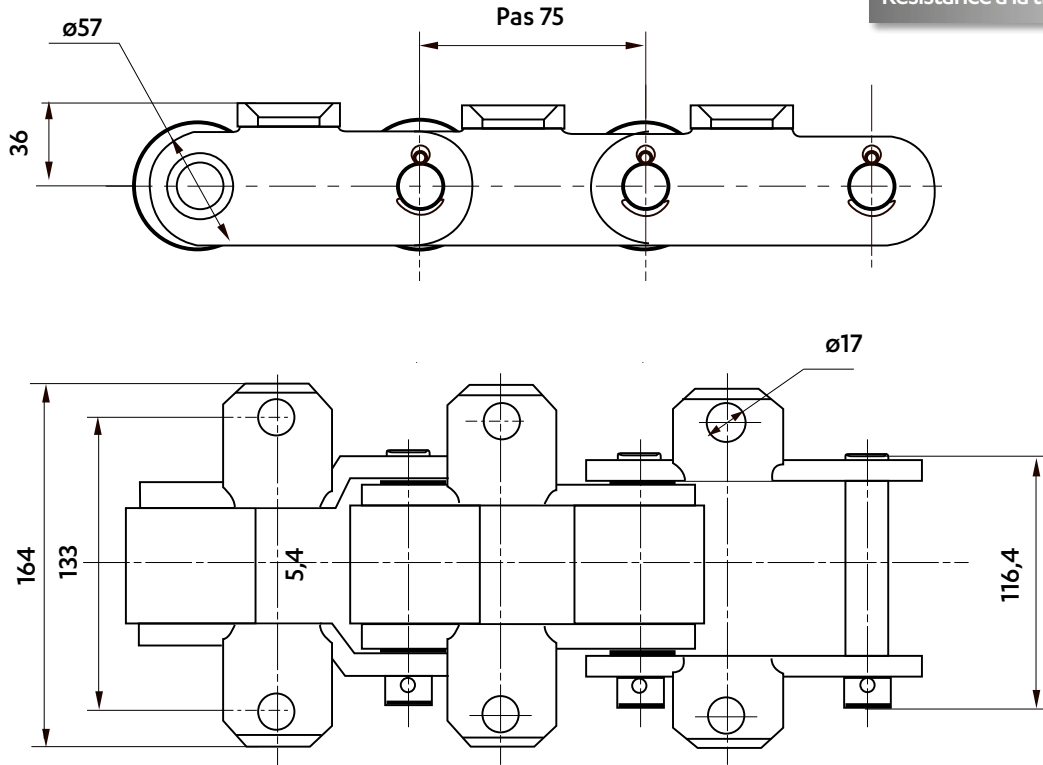

CONVOYEUR À COPEAUX

5907-01

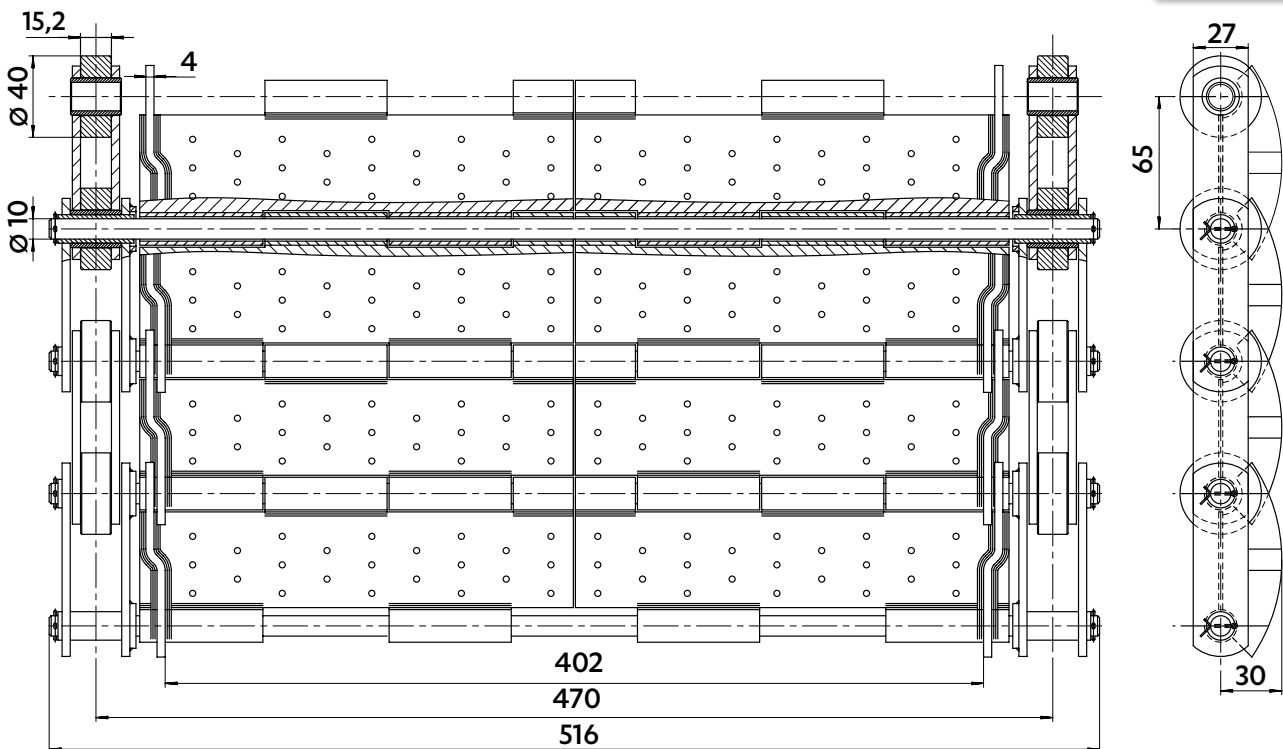



Dimensions en mm

CHAINES DE TRANSPORT DE LUGES

5281-54
Résistance à la traction : 260 kN

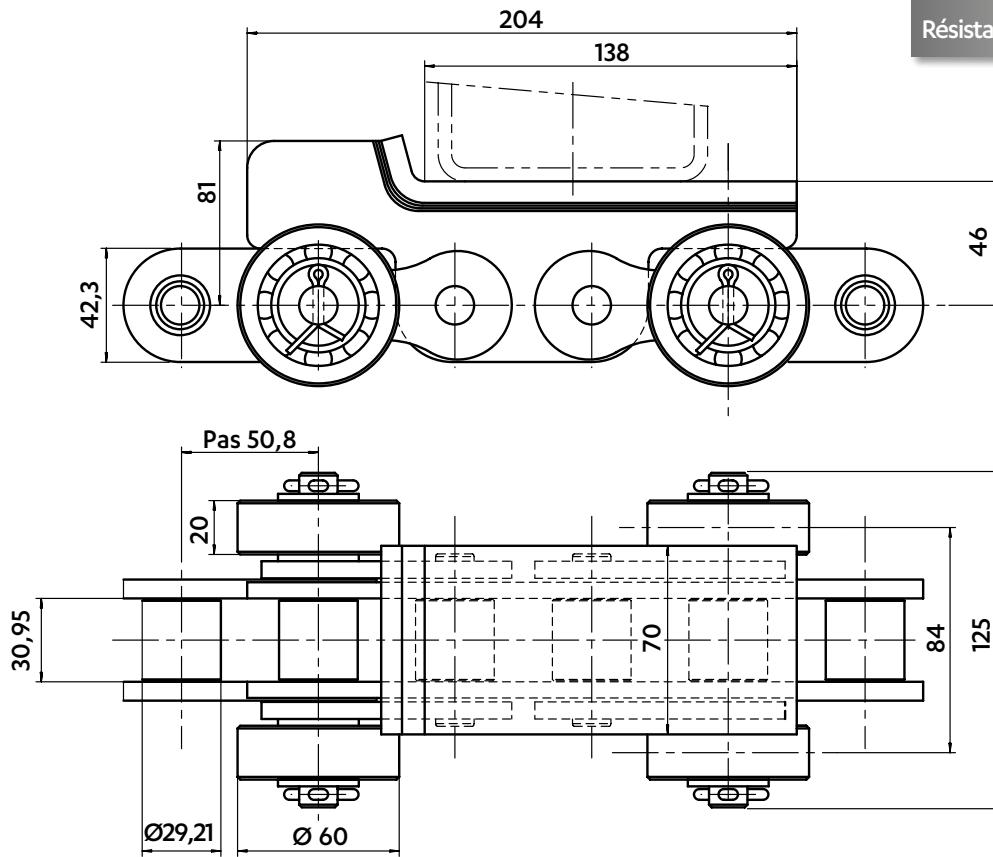

CHAINE DE TRANSPORT

5516-28

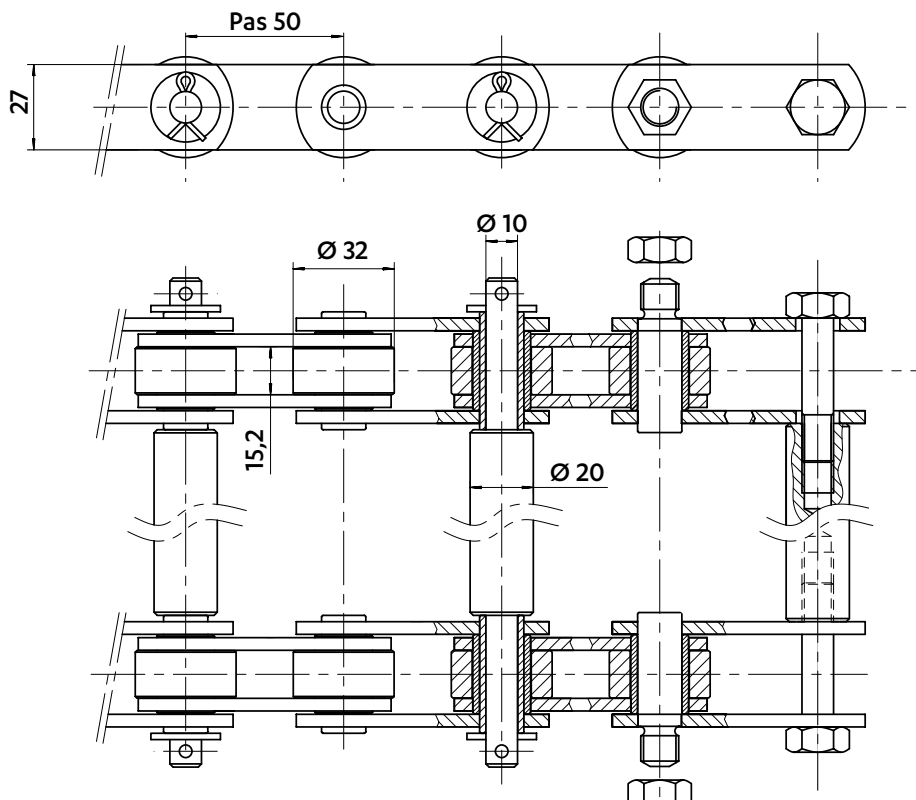

CHAÎNES POUR LE TRAITEMENT DES EAUX

Dimensions en mm

CHAÎNES POUR GRILLE ROTATIVE FILTRANTE

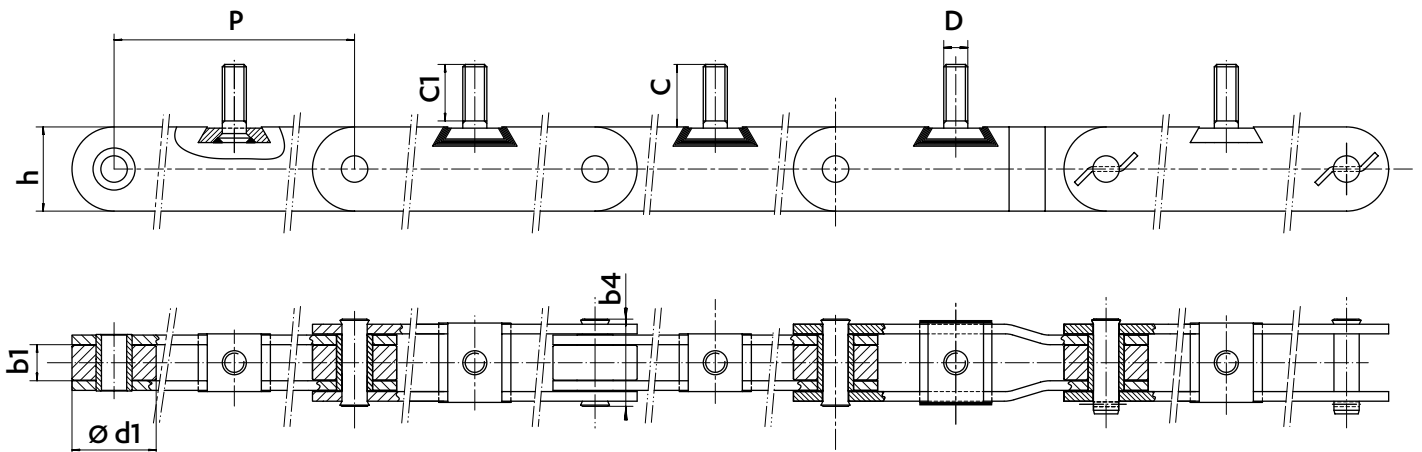

Chaîne	Pas P	hauteur de plaque h	Largeur entre plaques intérieures b1 min.	Axes b4	Galets d1	Attaches			Axes et douilles épaulés	Graissage axial	Galet plastique	Version DELTA® HR
						D	C1	C				
5462-18	300	60	27	58	50	M16	27	30	X	X		
5087-07	400	70	30	72,5	90	M20	30	47				
5087-08	400	70	30	72,5	70	M20	47	52		X		X
5087-09	400	70	30	92	70	M20	47	52				
5087-10	400	70	30	72,5	70	M20	47	52				X
5087-11	400	70	30	72,5	70	M20	47	52			X	X
5507-11	500	70	36	85	70	M24	40	52	X	X		
5507-12	500	70	36	85	100	M24	40	67	X	X		
5507-13	500	70	36	85	70	M24	40	52	X			X
5747-09	600	70	38	80	97	M20	35	60	X			X
5747-14	600	70	38	80	97	M20	35	60	X		X ^(*)	X
5747-15	600	70	38	80	97	M20	35	60	X		X ^(*)	

(*) : un galet acier tous les 10 maillons

Les chaînes peuvent être protégées contre la corrosion par zingage bichromaté ou autre, à préciser.

Dimensions en mm

CHAÎNES POUR GRILLE ROTATIVE FILTRANTE

5507-09

Chaîne protégée contre la corrosion

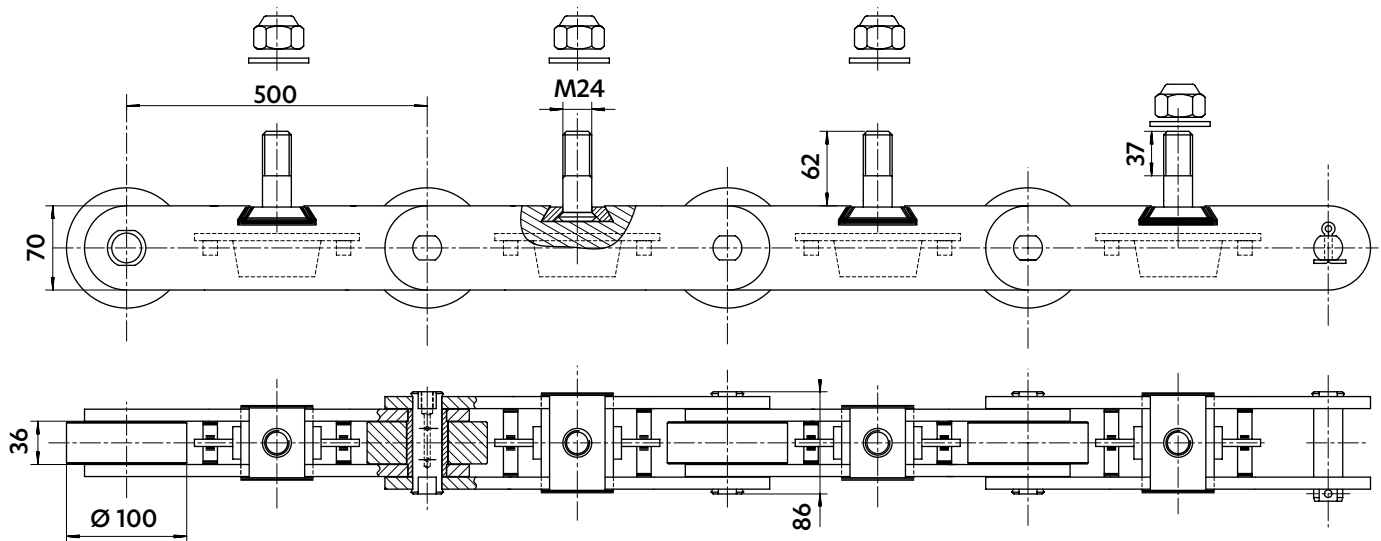

Chaîne en acier inoxydable 316L équipée de galets plastiques

5507-14

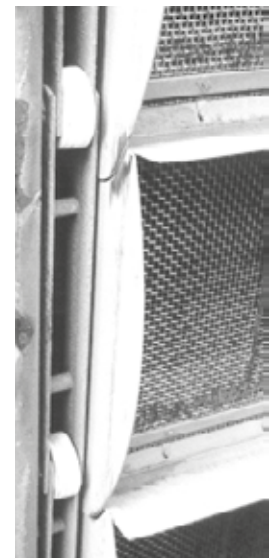
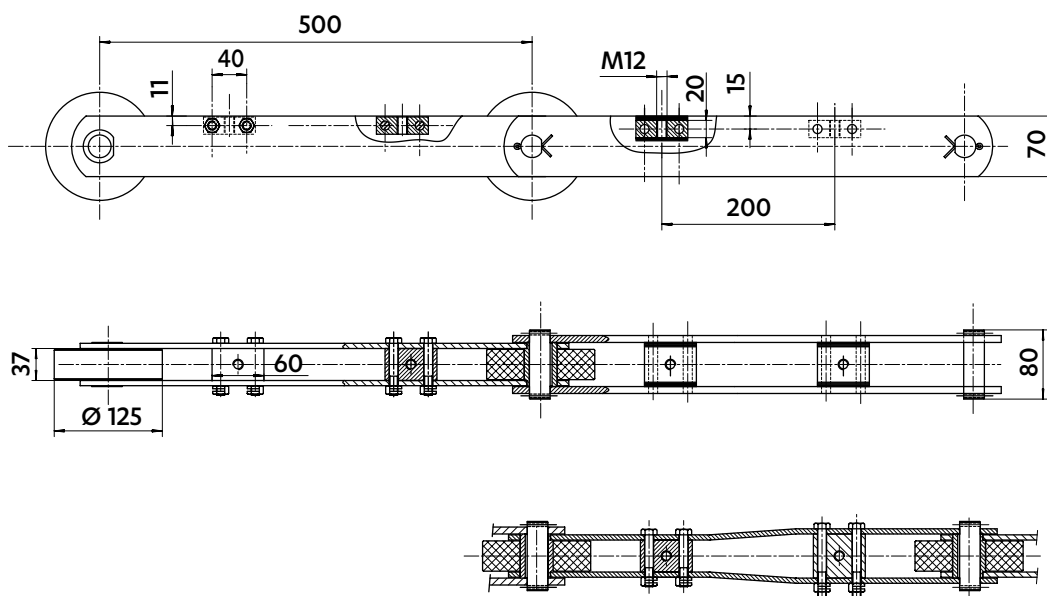

CHAÎNES POUR GRILLE ROTATIVE FILTRANTE

Chaîne zinguée équipée de galets plastiques

5507-05
Résistance à la traction : 421 kN

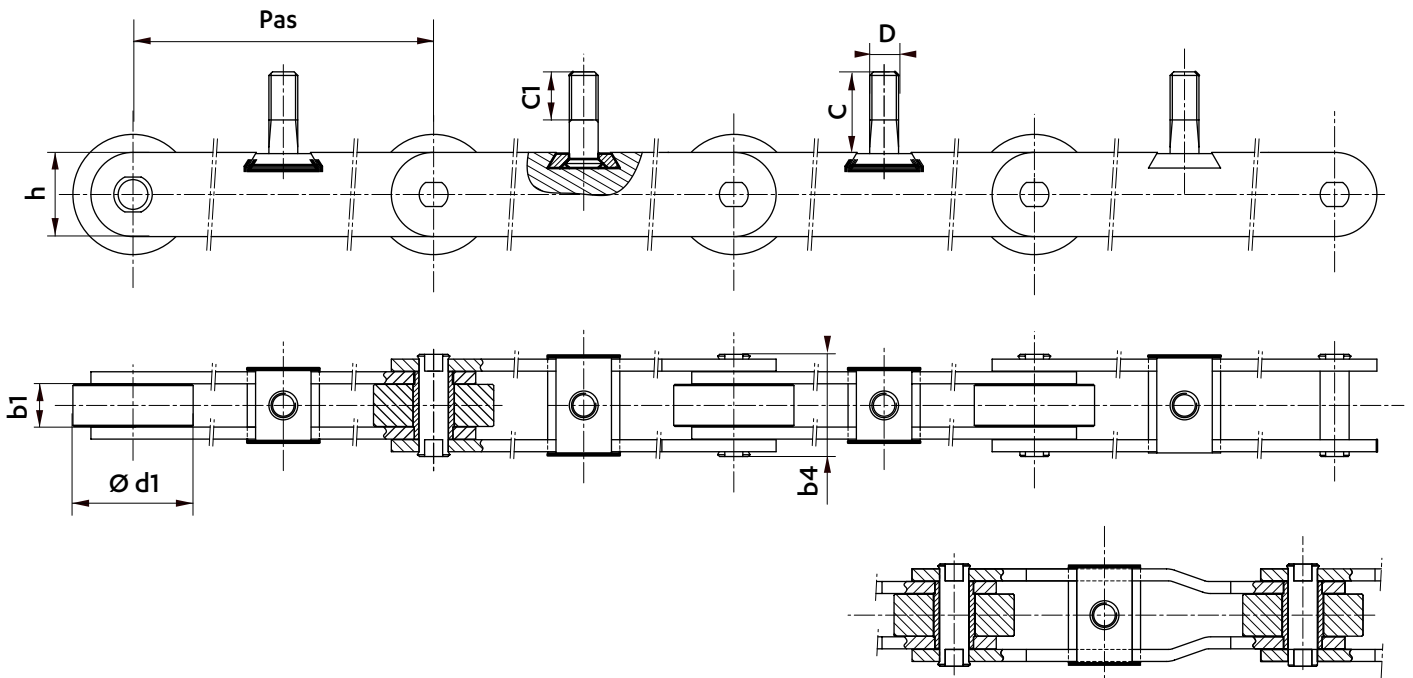
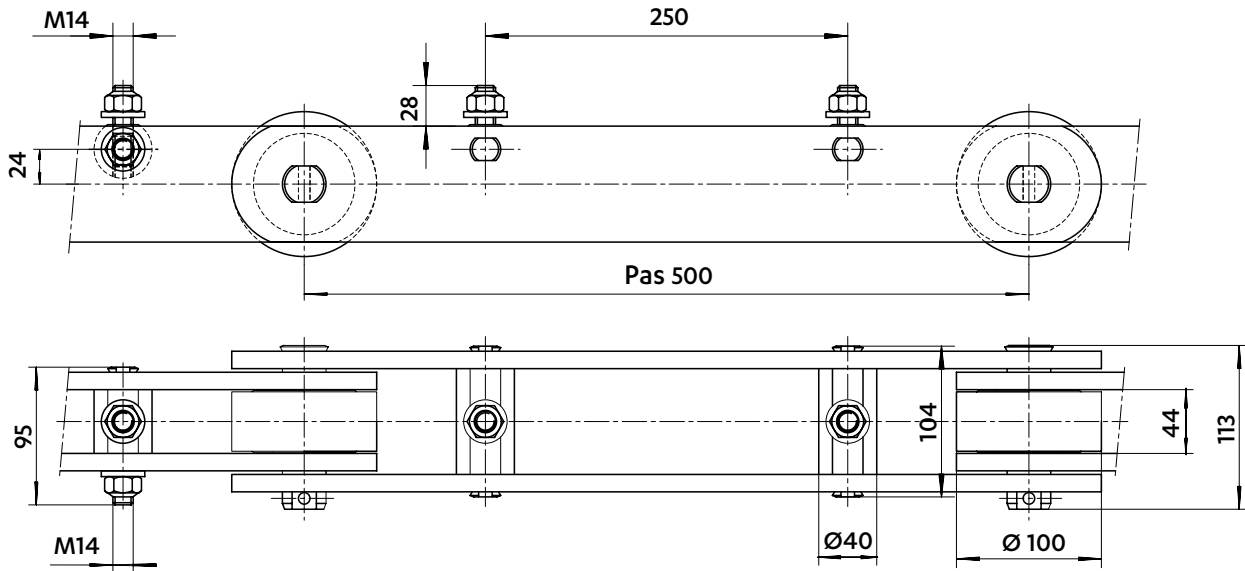

Chaîne	Pas P	hauteur de plaque h	Largeur entre plaques intérieures b1 min.	Axes		Attaches			Version DELTA HR
				b4	d1	D	C1	C	
5507-04	500	90	36	83,5	84	M24	50	50	
5507-08	500	70	36	85	100	M24	40	67	x
5507-10	500	70	36	85	70	M24	40	51	x

Dimensions en mm

CHAÎNES POUR GRILLE ROTATIVE FILTRANTE

5507-06
(Sans graissage axial)

5507-07
(Avec graissage axial)

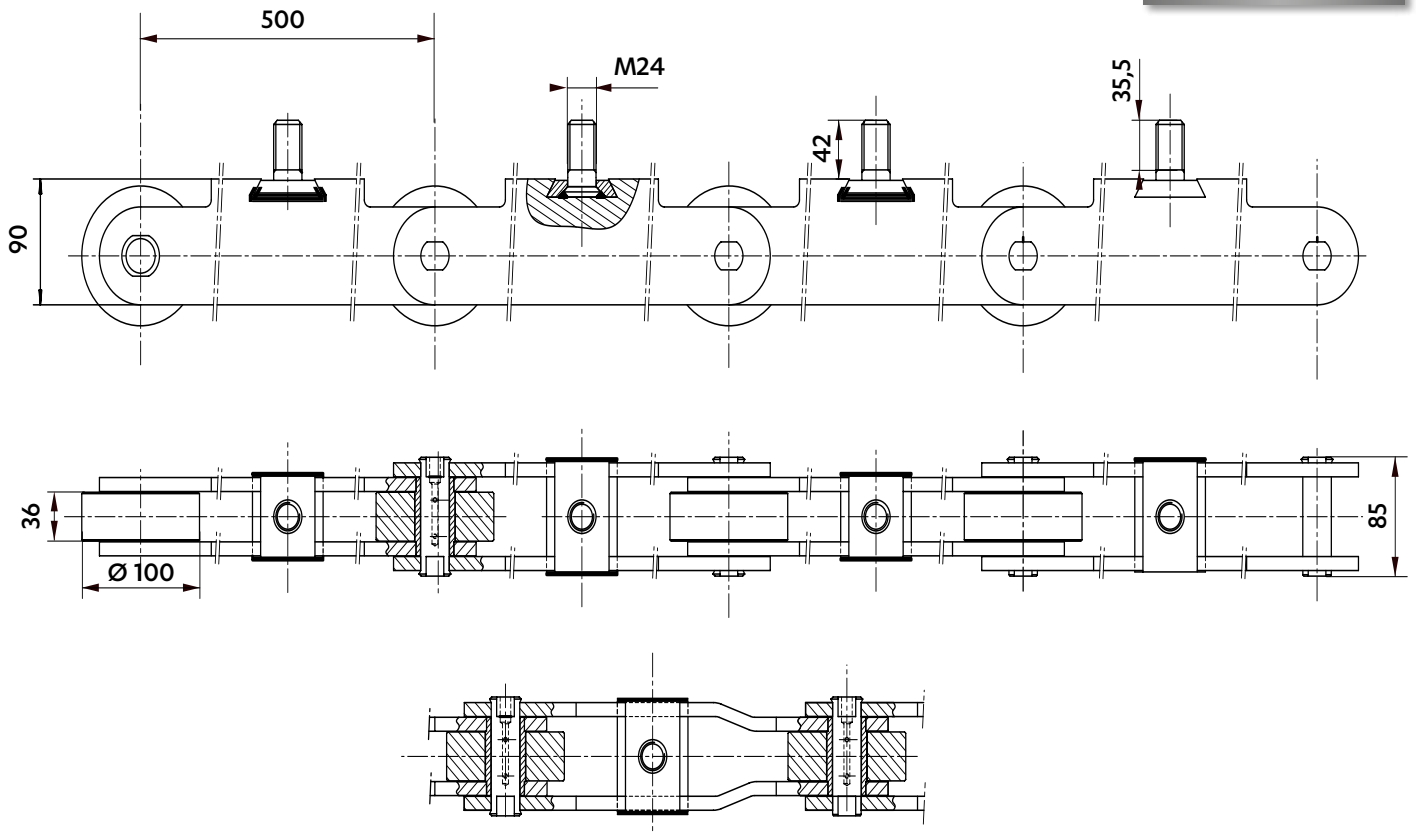

La solution SEDIS

SYSTÈME DE GRAISSAGE AXIAL

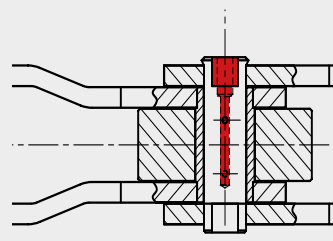

- Lubrifie l'articulation de l'intérieur
- Evite la maintenance
- Augmente la durée de vie de la chaîne

CHAÎNES POUR LE TRAITEMENT DES EAUX



Dimensions en mm

CHAÎNES POUR GRILLE ROTATIVE FILTRANTE

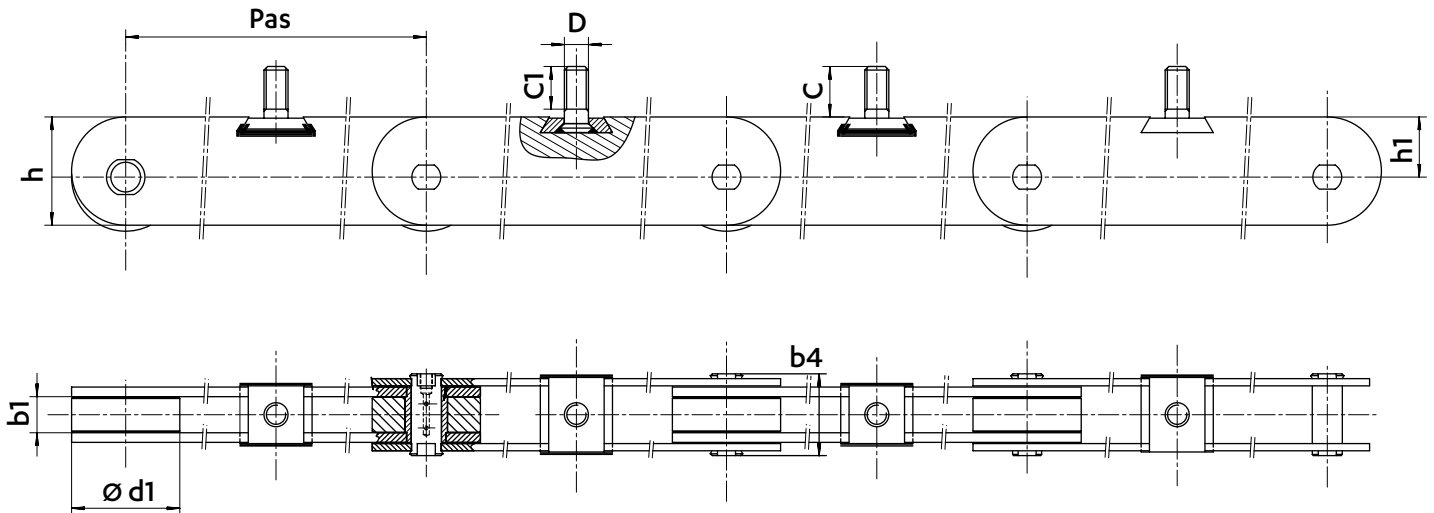

Chaîne	Pas P	hauteur totale de plaque	hauteur	Largeur entre plaques intérieures	Axes	Galets	Attaches			Axes et douilles épaulés	Graissage axial	Version DELTA® HR
		h	h1	b1 min.	b4	d1	D	C1	C			
5747-07	600	90	50	30	68	90	M20	35,5	42	x	x	
5747-08				38	78			35	40	x	x	
5747-11				30	72			35,5	42	x	x	
5747-13				38	78			35	40	x		x
5747-16				38	78			35	40	x	x	

Les chaînes peuvent être protégées contre la corrosion par zingage ou autre, à préciser.

Plaques zinguées **5910-01**

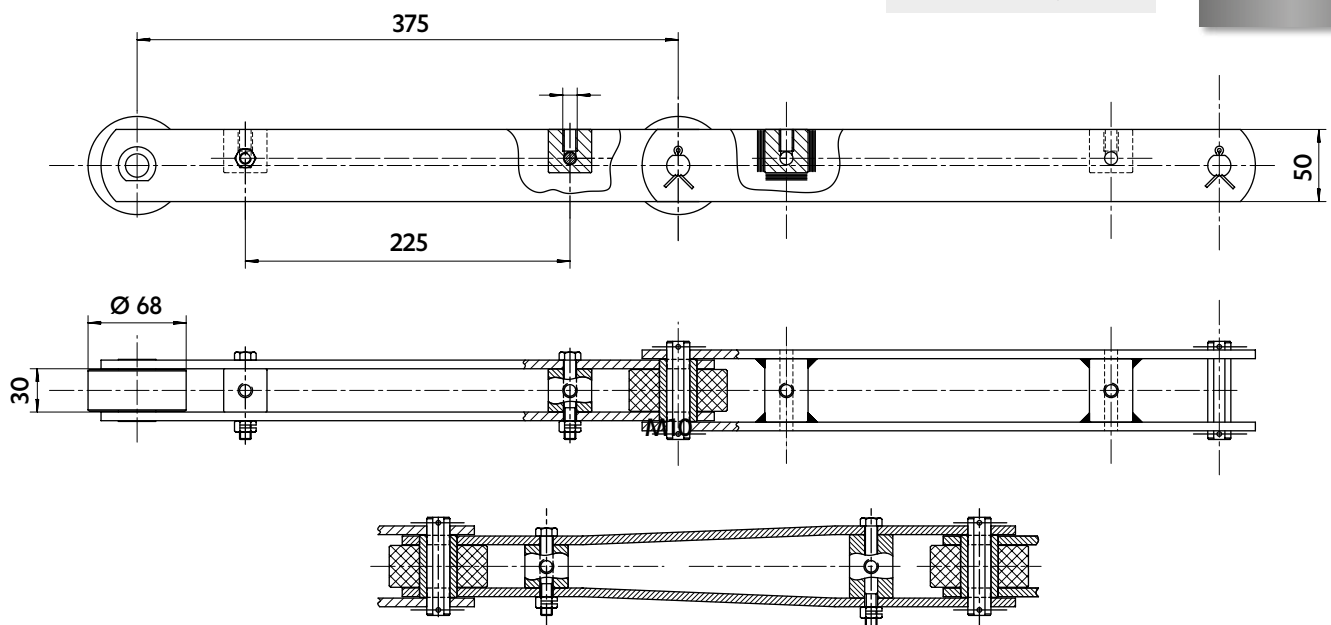

Dimensions en mm

CHAÎNES À AXES CREUX POUR DÉGRILLEUR

Chaîne entièrement en acier inoxydable

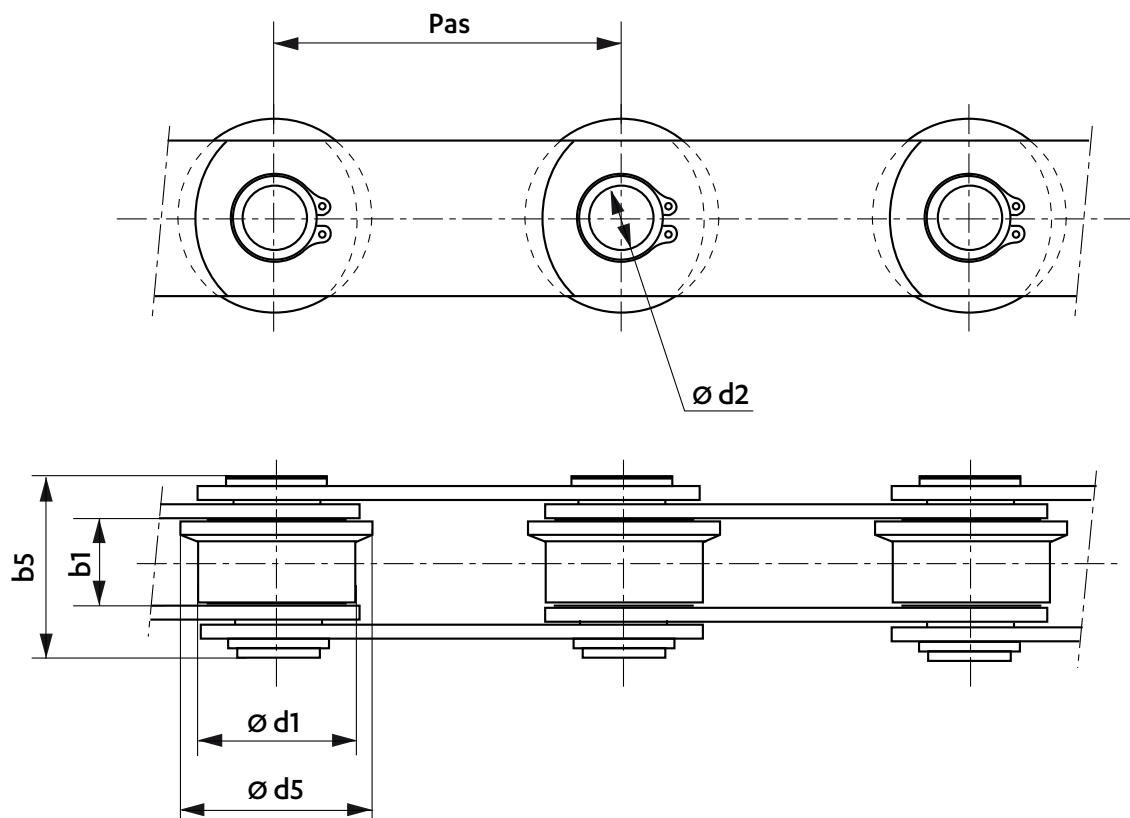

Chaîne	Pas	Largeur entre plaques intérieures b1 min.	Axes creux		Galets	
	p		d2	b5	d1	d5
5377-05	100	27	18,3	53	45	55
5308-10	200	43	35,5	59	75	90

CHAÎNES POUR LE TRAITEMENT DES DÉCHETS

Dimensions en mm

CHAÎNES POUR DÉCHETS INDUSTRIELS BANALS

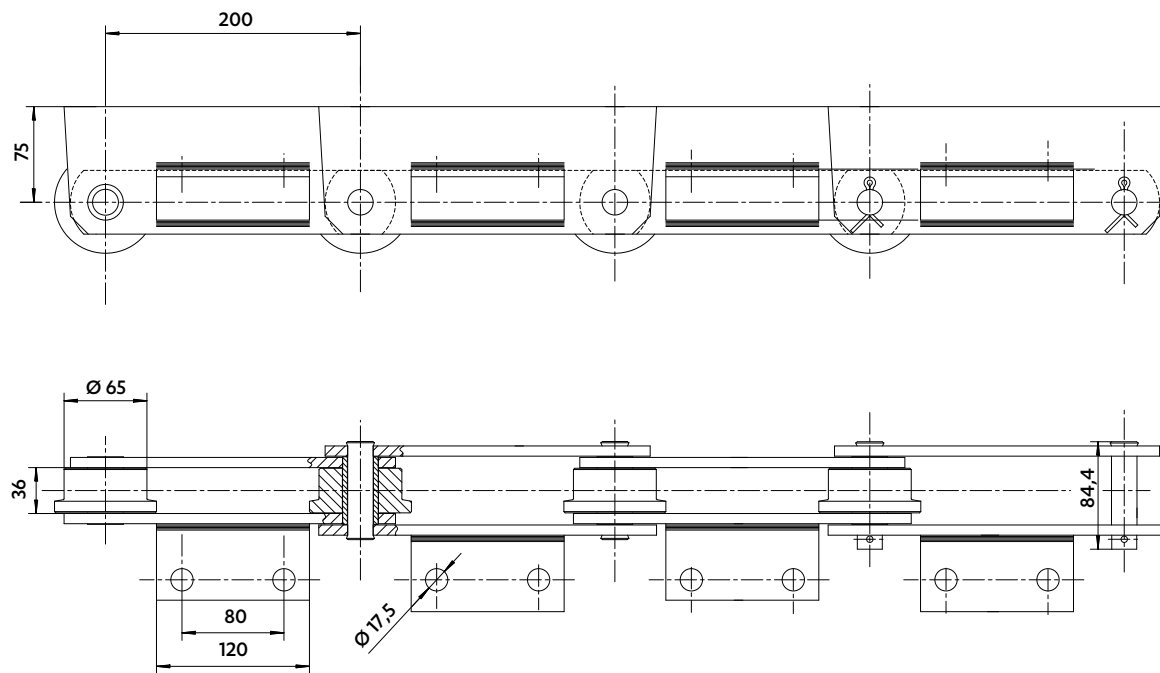
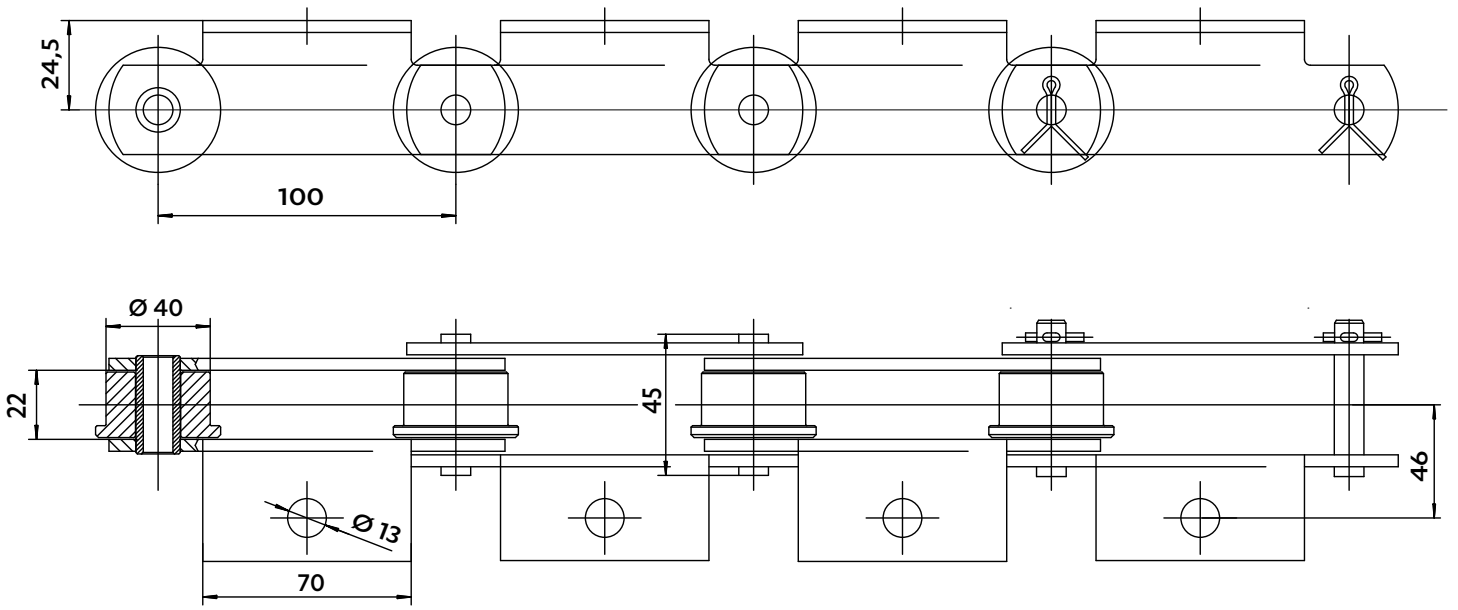

5921-69

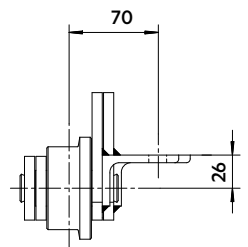

Dimensions en mm

CHAÎNE POUR DÉCHETS INDUSTRIELS SPÉCIAUX

5973-16

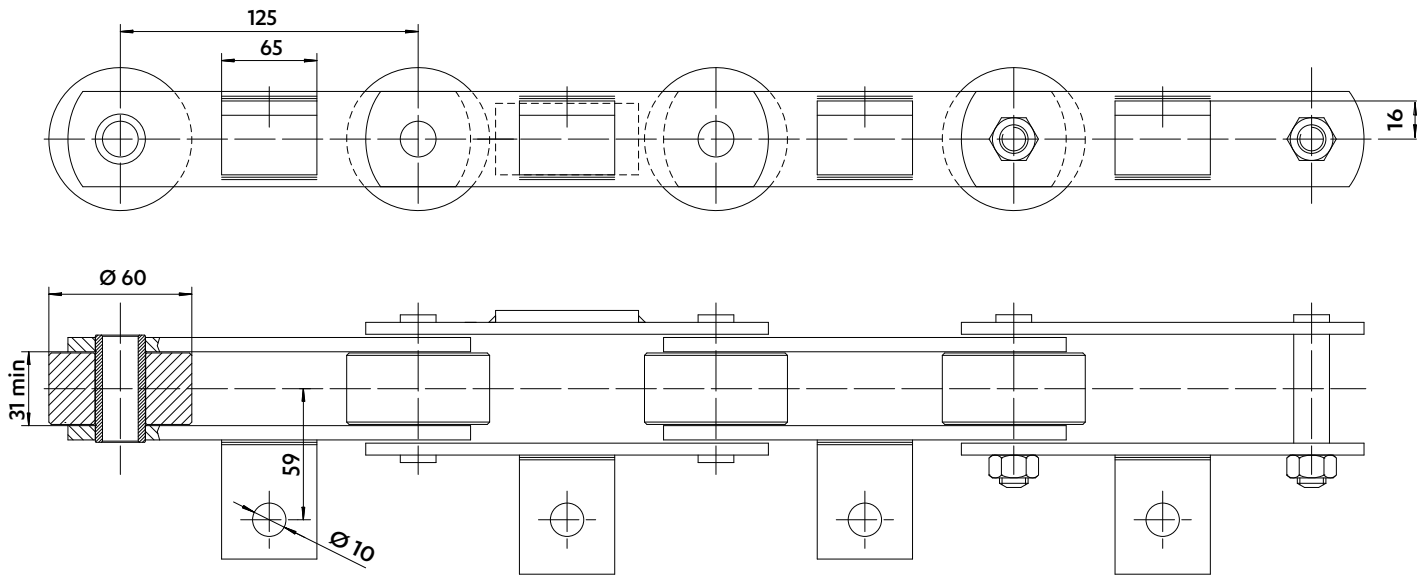

CHAÎNE POUR COMPOSTAGE DES DÉCHETS VERTS

5291-85

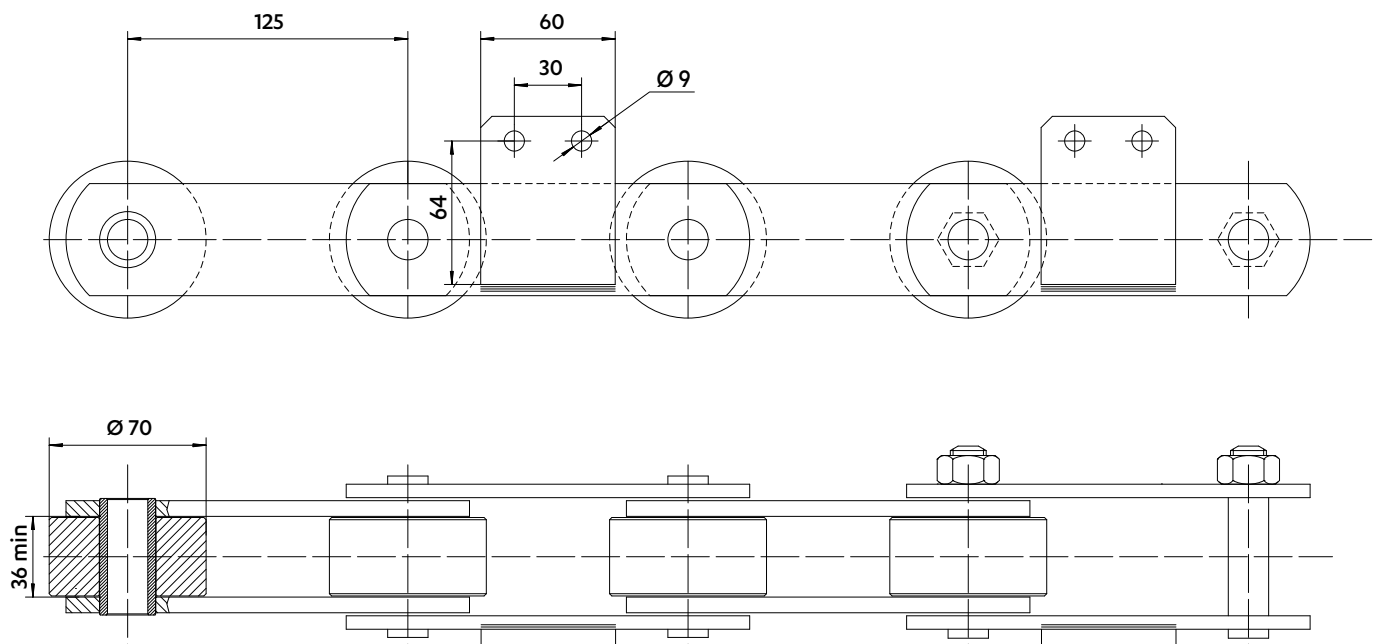



Dimensions en mm

CHAÎNES D'ÉLEVATEUR

5390-11

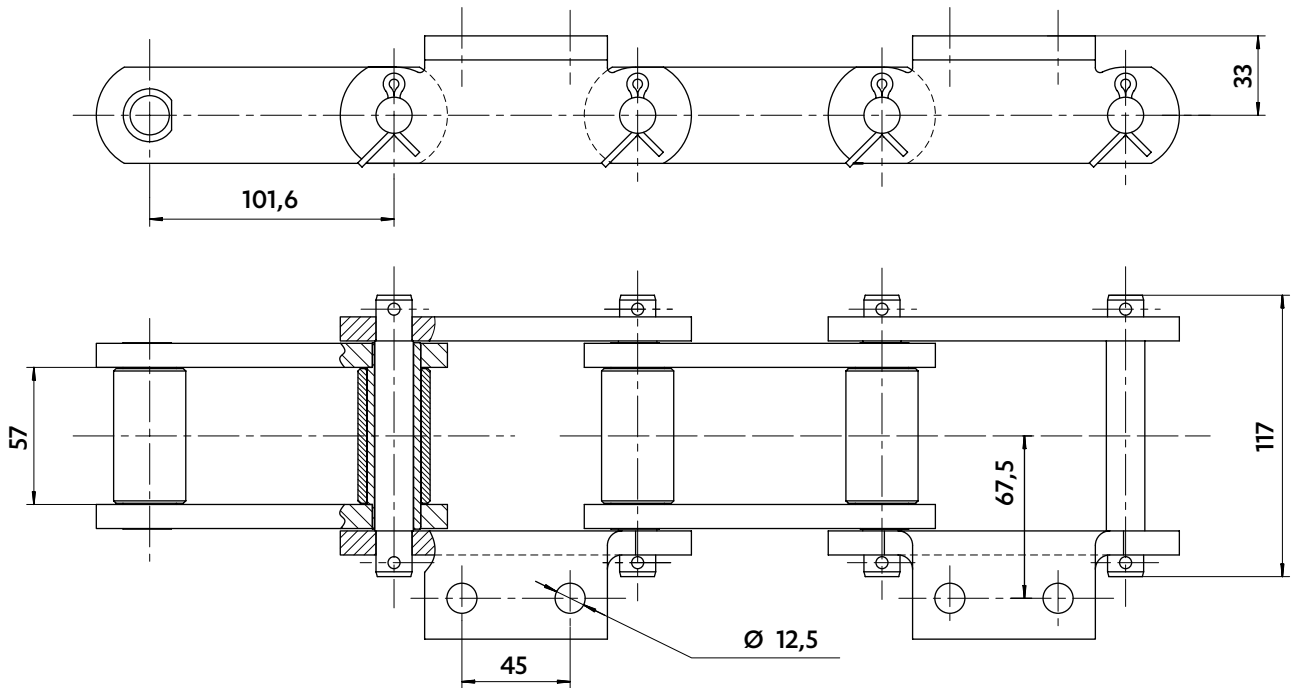

5390-12

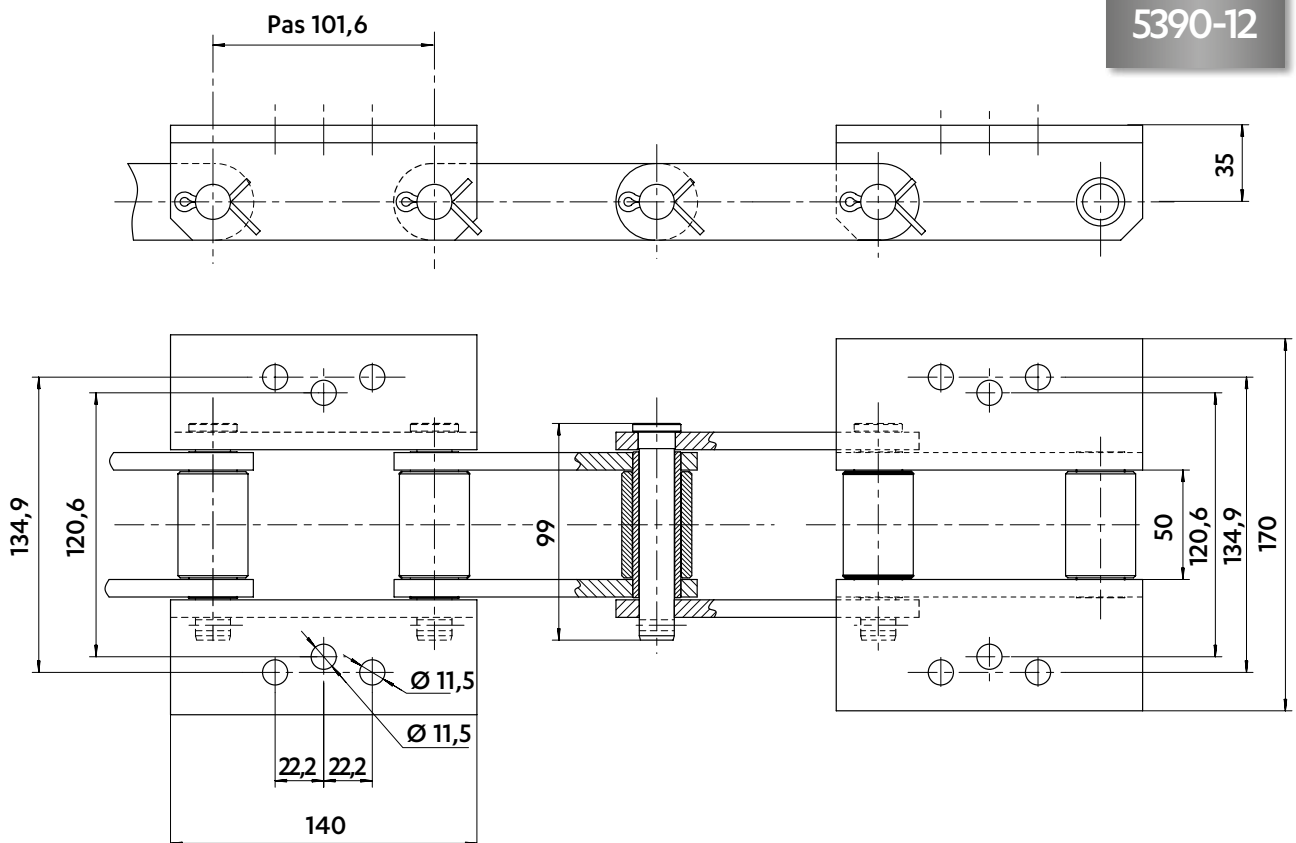

Dimensions en mm

CHAÎNE POUR TRANSPORTEUR

5793-02
Résistance à la traction : 180 kN

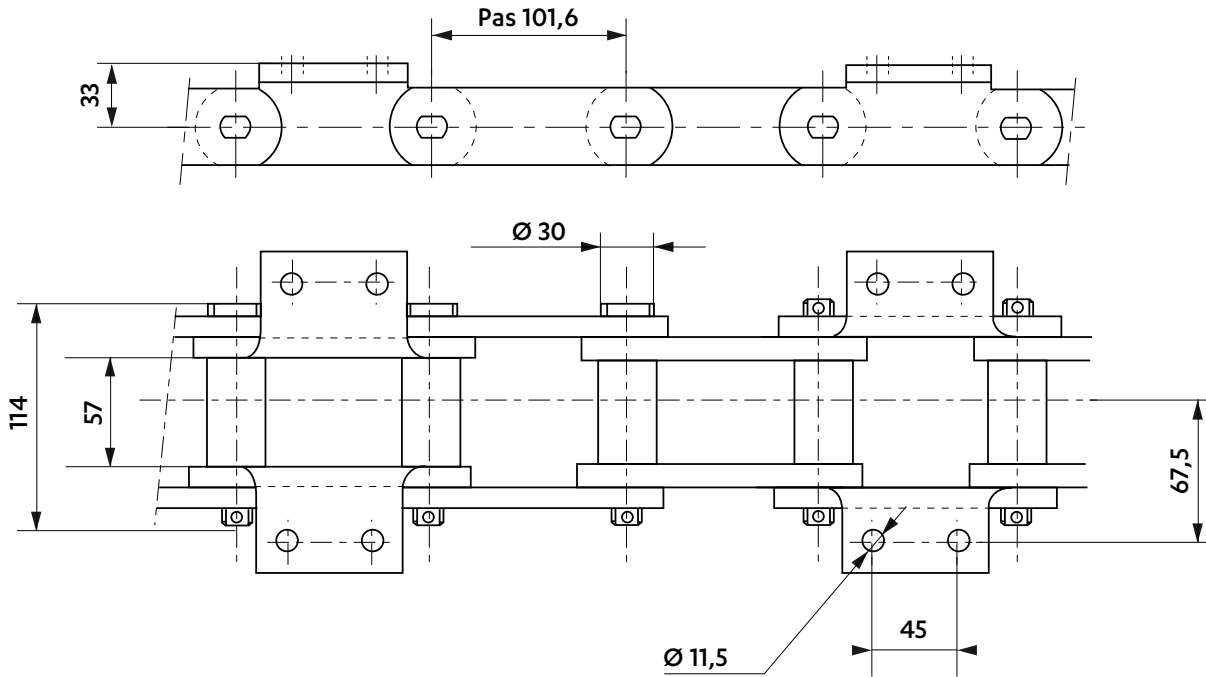

CHAÎNE POUR TRANSPORTEUR INCLINÉ D'ENROBÉ

5709-04

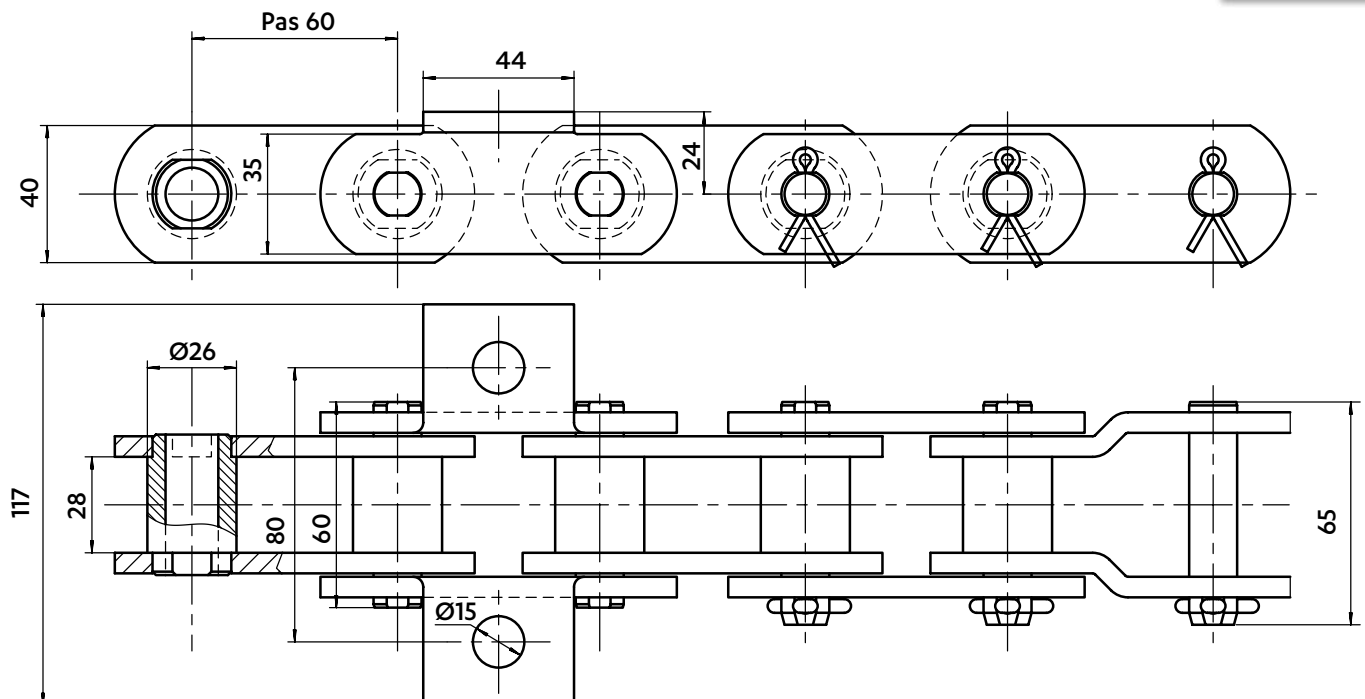

CHAÎNES POUR LES TRAVAUX PUBLICS



Dimensions en mm

CHAÎNE POUR TRANSPORTEUR INCLINÉ D'ENROBÉ

5461-35

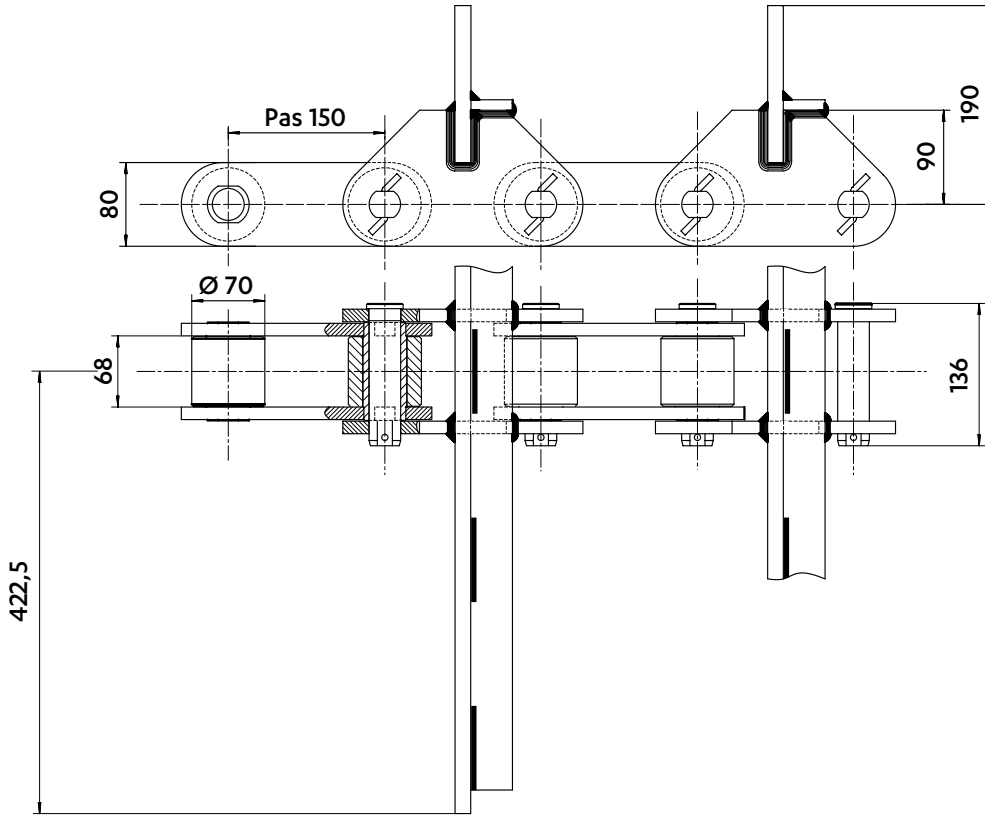

5617-41

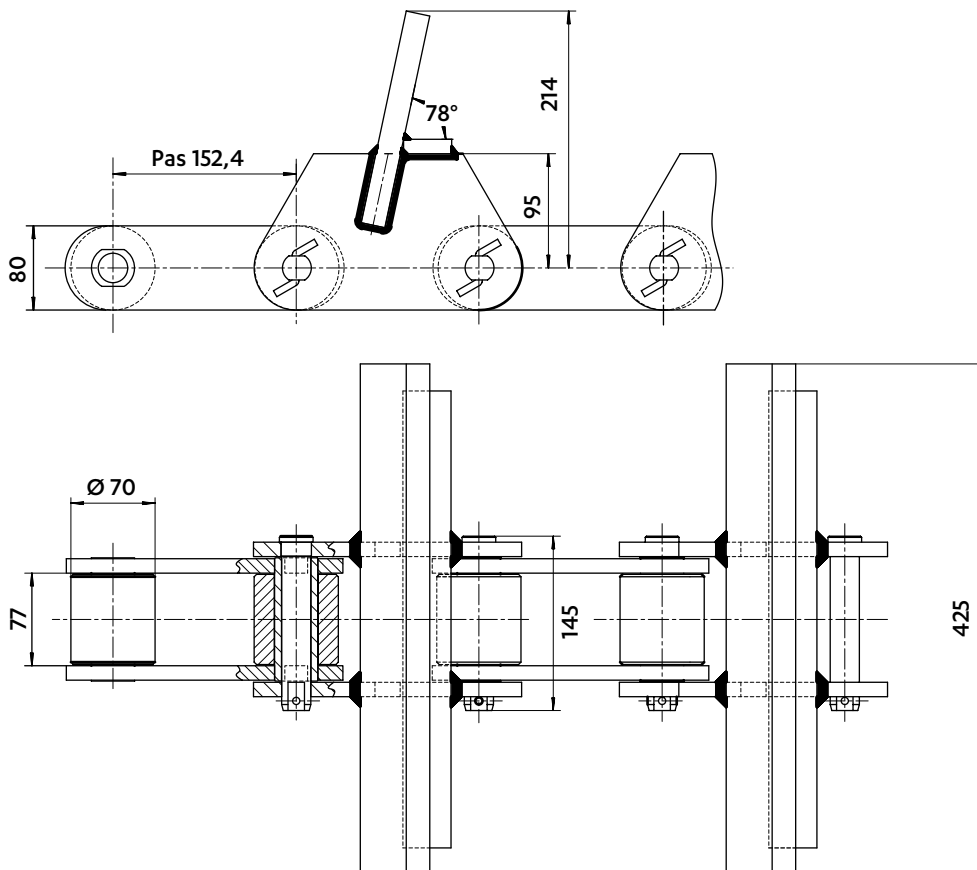

Dimensions en mm

CHAÎNE À RACLOIRS POUR ENROBÉ

5379-09
Résistance à la traction : 600 kN

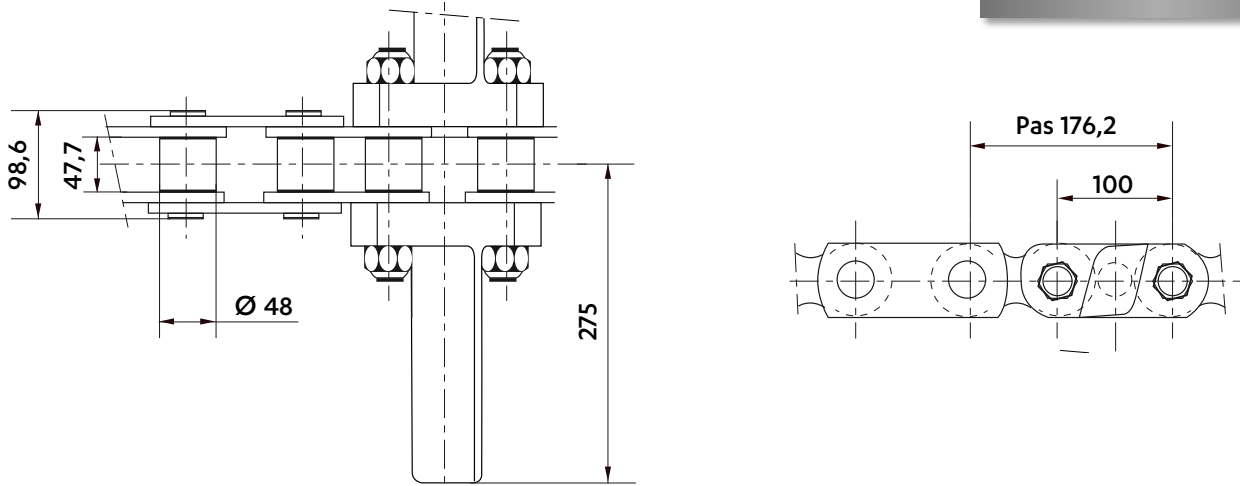

CHAÎNE DE CHENILLES SUR ENGIN AMPHIBIE

5347-08
Résistance à la traction : 275 kN
Chaîne zinguée

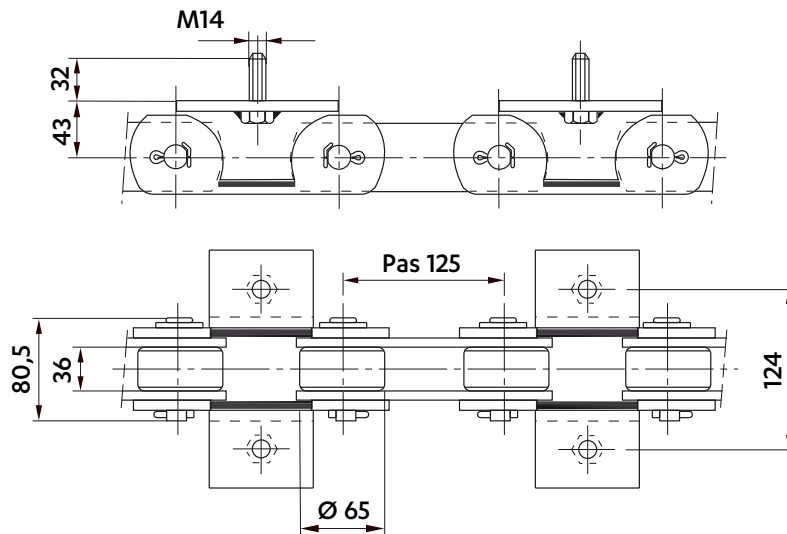

SALEUSE DE ROUTE

5710-01

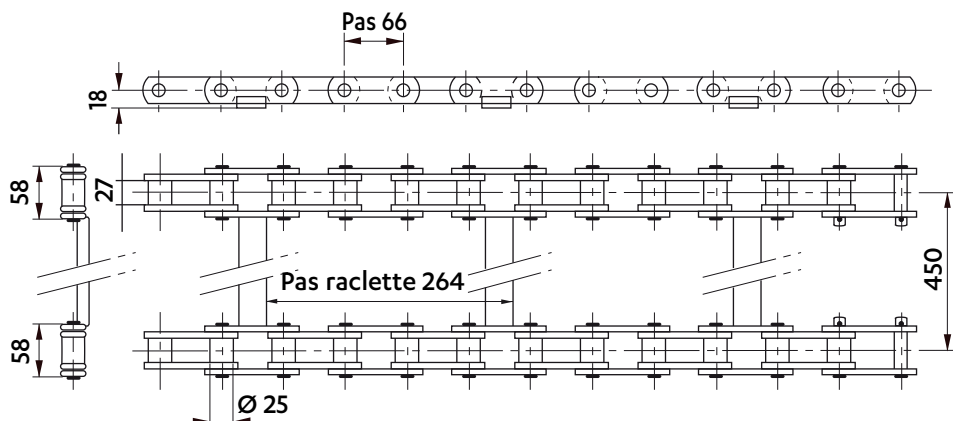

CHAÎNES POUR BRIQUETERIE & TUILERIE



Dimensions en mm

CHAÎNE POUR TRÉMIES DOSEUSES

5370-75

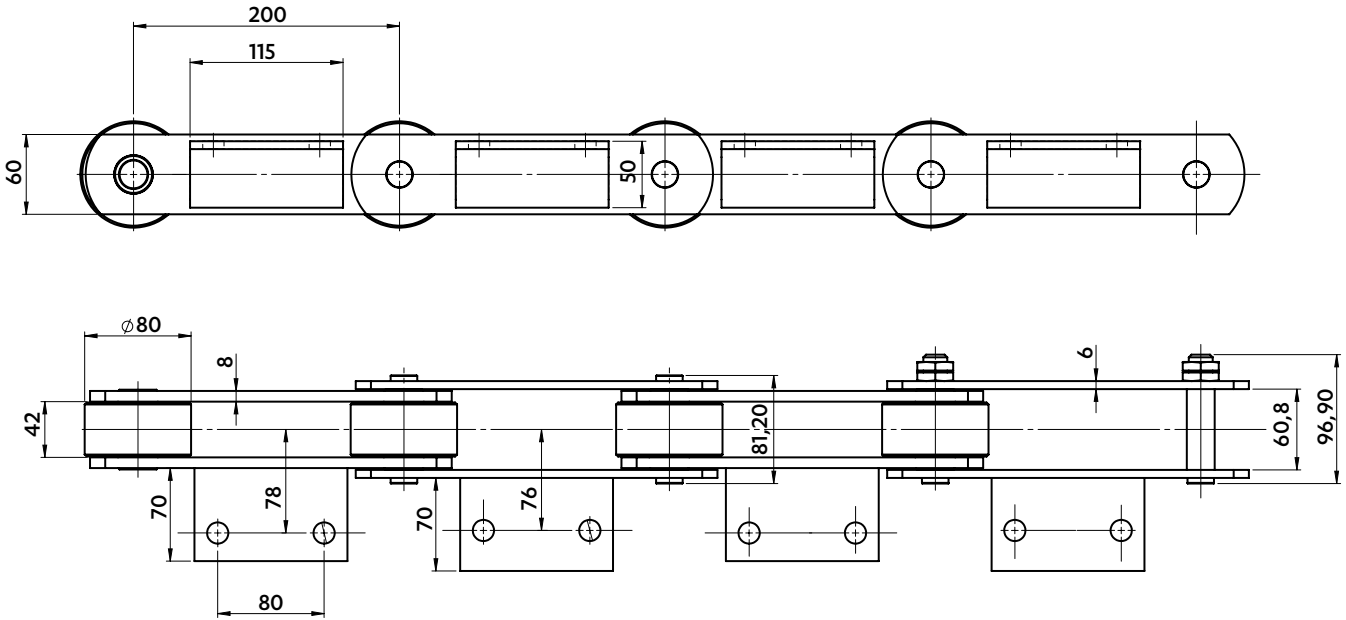

CHAÎNES D'EXCAVATEUR

5343-76

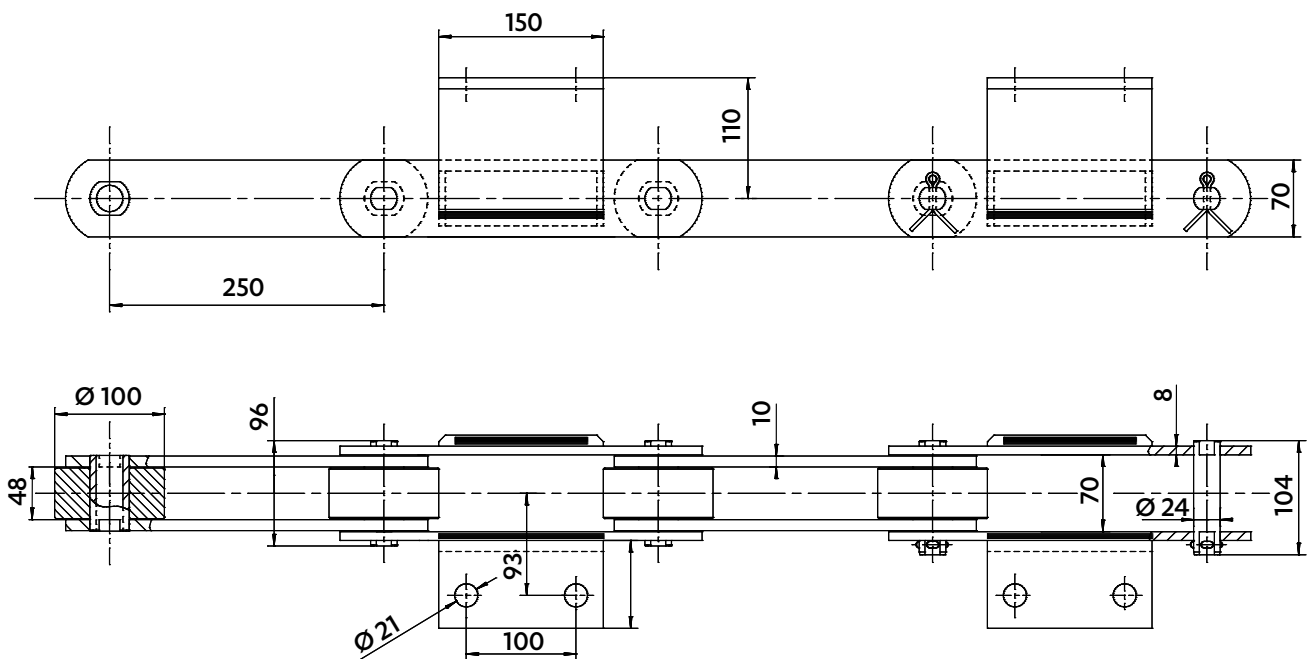

Dimensions en mm

CHAÎNES D'EXCAVATEUR

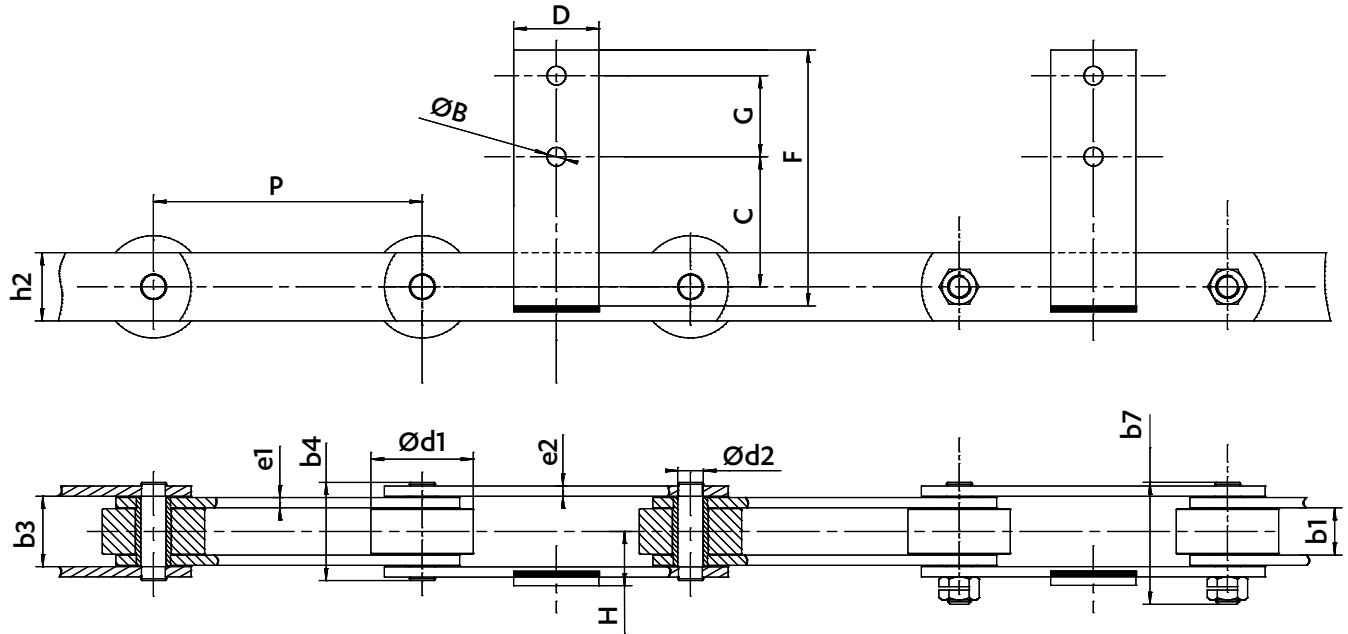

Chaîne	Pas	hauteur de plaque	Épaisseur de plaques	Largeur entre plaques		Diamètre galet	Largeur sur axes rivés	Largeur sur jonction 209	Diamètre Axe	Attaches					
				intérieures	extérieures					B	C	D	F	G	H
5478-16	P	h2	e1 / e2	b1	b3	d1	b4	b7	d2	B	C	D	F	G	H
5478-18	315	80	12	55,5	82,5	120	115	143	30	21	152,5	100	300	95	63,5
		50	8	36	55	70	77,8	93	18	17	122,5		240	85	41,5

5343-53

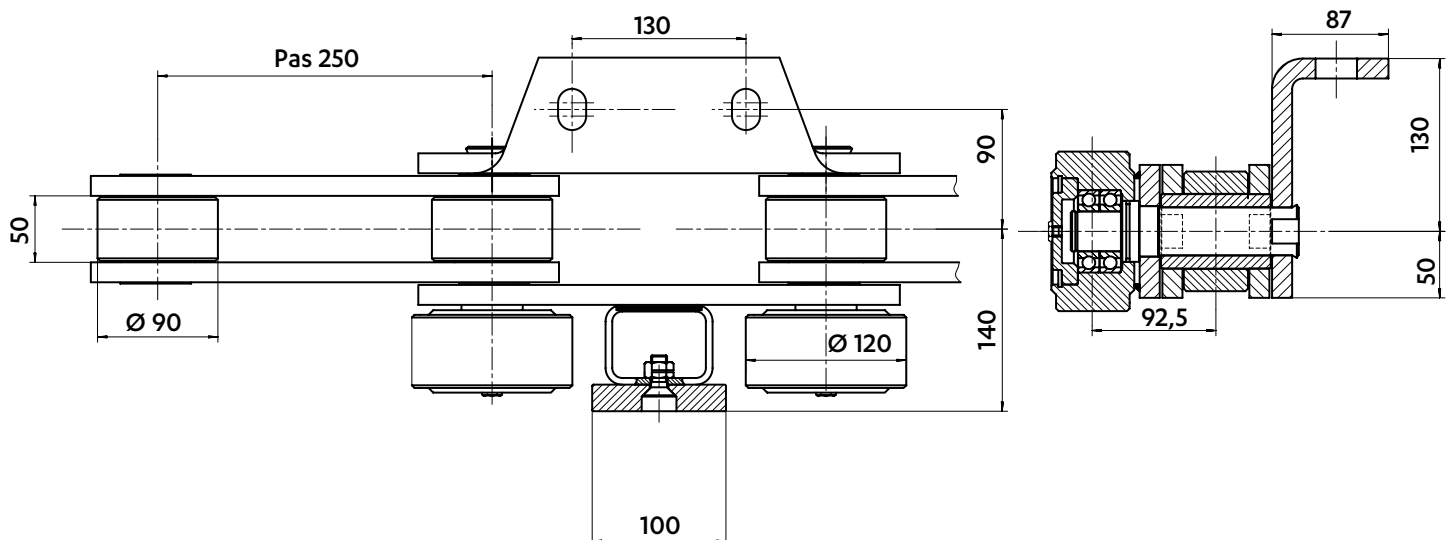

CHAÎNE D'EXCAVATEUR

5684-09

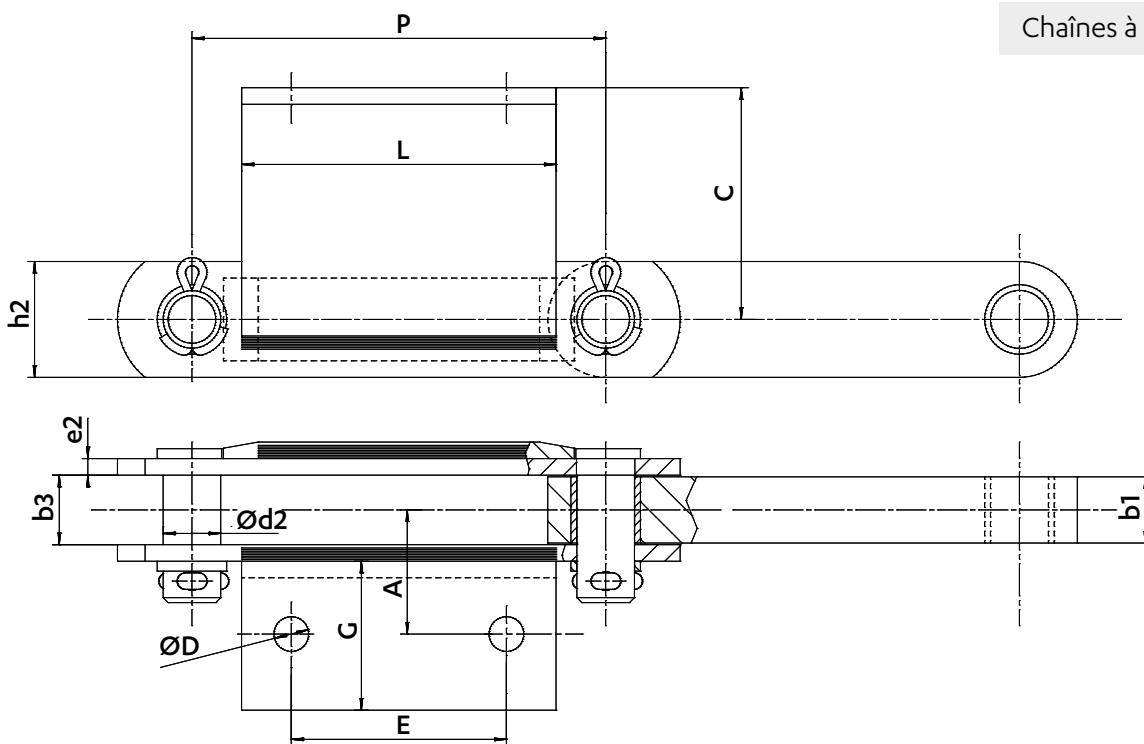
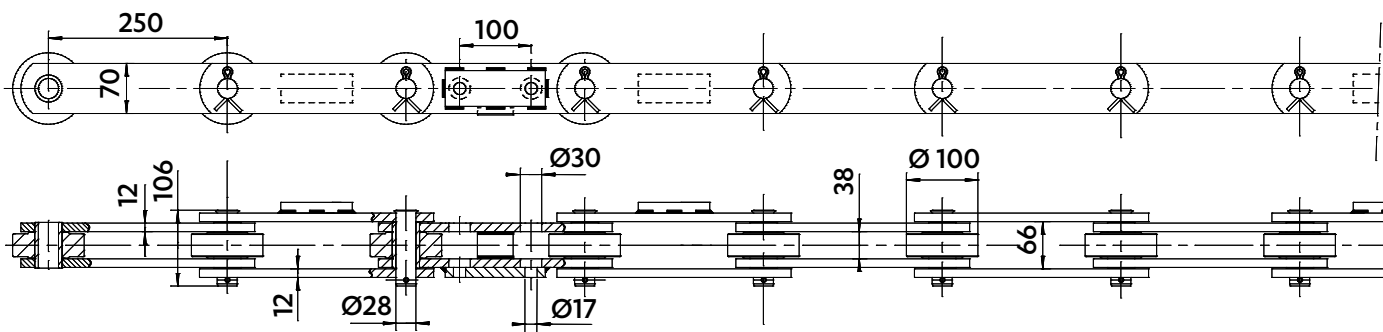

Chaînes à blocs

Chaîne	Pas P	largeur bloc b1	hauteur de plaque h2	Epaisseur de plaque e2	Largeur entre plaques extérieures b3	Diamètre Axe d2	Attaches				
							D	A	G	L	C
5741-08	250	40	70	10	42	35	21	75	90	190	140
5741-04				10		35	22	70	80	140	110
5741-15				10		35	21	70	80	150	110
5741-16				15		31,5	23	85	80	180	115
5741-19				10		18	-	-	-	-	-

Dimensions en mm

CHAÎNE DE SÉCHOIR À BALANCE

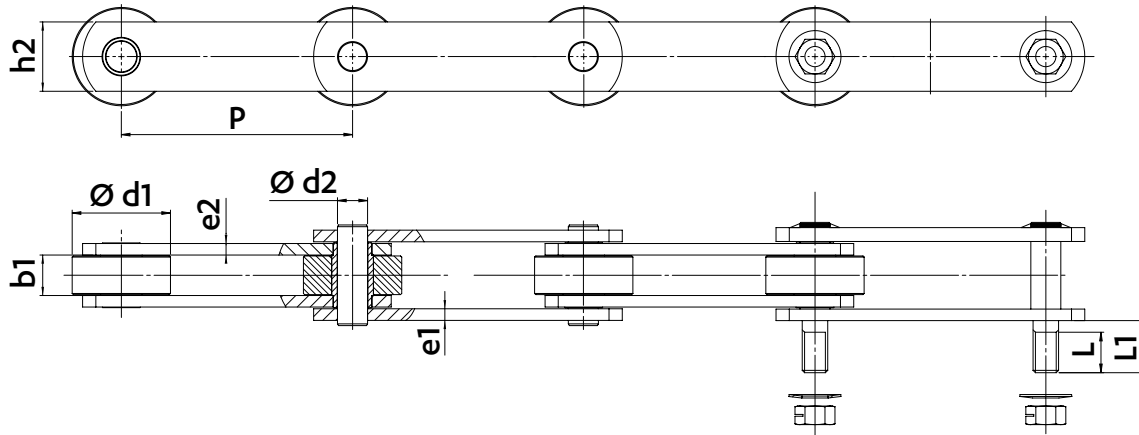

Chaîne	Pas P	Largeur entre plaques intérieures b1	hauteur de plaque h2	Epaisseur de plaques intérieures e1	Epaisseur de plaque extérieures e2	Diamètre galet d1	Diamètre axe d2	Filetage MDJ	AXES DÉBORDANTS	
									L	L1
5022-13	200	35	60	10	10	85	26	M22	35	45
5022-14	200	35	60	10	10	85	26	M22	35	45
5022-15	200	35	80	15	15	85	32	M27	40	50
5308-60	200	42	60	8	8	85	21	M20	35	45
5308-70	200	35	70	10	10	85	28	M22	25	45
5308-88	200	44	70	10	10	85	25	M20	35	45
5308-91	200	38	60	8	8	85	25	M22	35	45
5308-92	200	38	70	12	12	85	30	M22	35	45
5581-02	260	67	80	12	12	100	30	M27	55	65
5581-05	260	67	80	12	12	100	30	M27	50	70
5921-01	200	35	70	10	10	85	25	M22	40	50
5921-02	200	35	70	10	10	85	28	M22	25	45
5921-12	200	35	60	10	10	85	26	M22	35	45
5921-14	200	42	60	10	10	80	22	M20	30	40
5921-28	200	41	80	12	15	85	36	M22	29	47
5921-71	200	42	60	10	10	80	22	M20	30	40

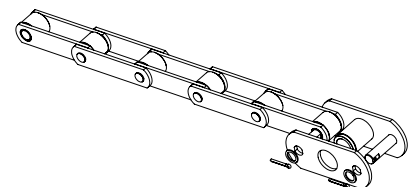
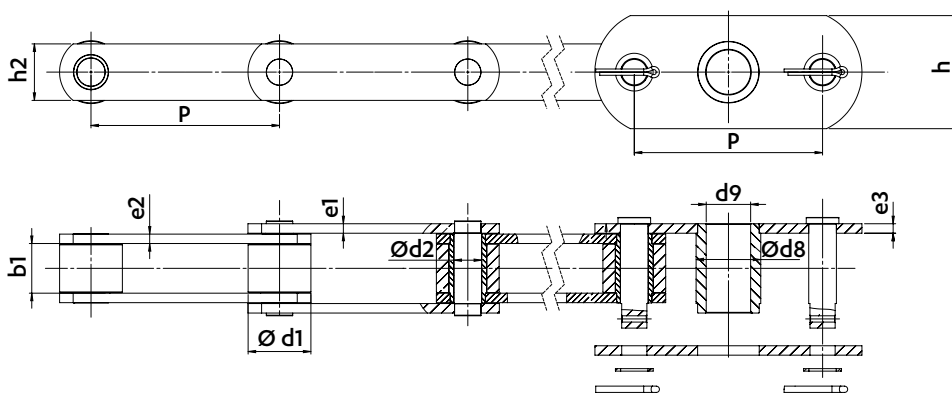

Chaîne	Pas P	Largeur entre plaques intérieures b1	hauteur de plaque h2	Epaisseur de plaques intérieures e1	Epaisseur de plaque extérieures e2	Diamètre galet d1	Diamètre axe d2	Filetage MDJ	ATTACHE			
									d8	d9	h	e3
5851-05	280	43	70	10	12	85	26	M22	85	60	128	15
5462-30	300	79	90	15	15	100	44	goupillé	103	70,5	180	15

CHAÎNES SPÉCIALES





Industries
LOURDES

CHAÎNES POUR LA CIMENTERIE

Dimensions en mm

CHAÎNE D'EXTRACTEUR CARRIÈRE

5087-18

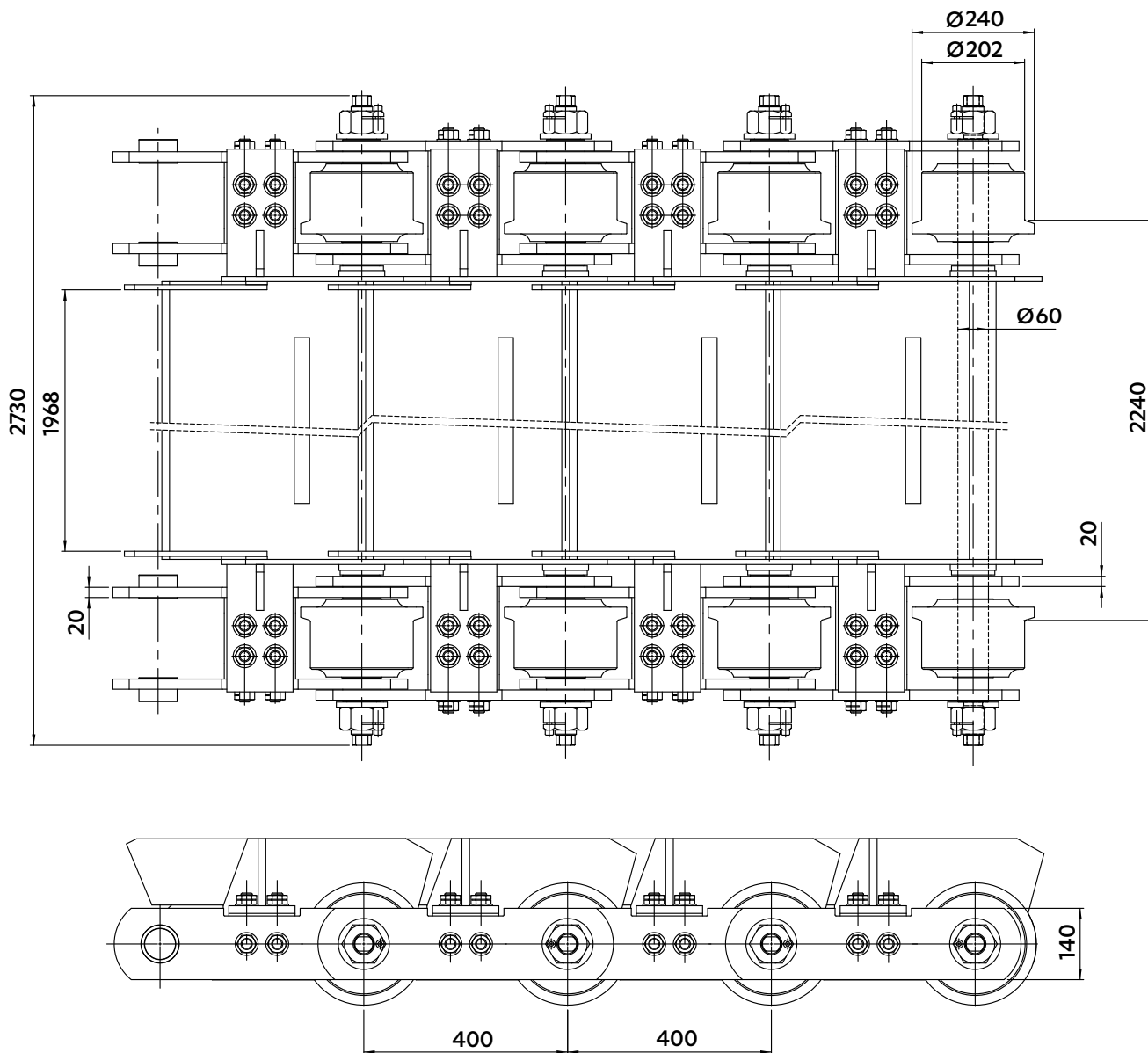



Dimensions en mm

CHAÎNE D'ÉLEVATEUR CENTRIFUGE

5840-01

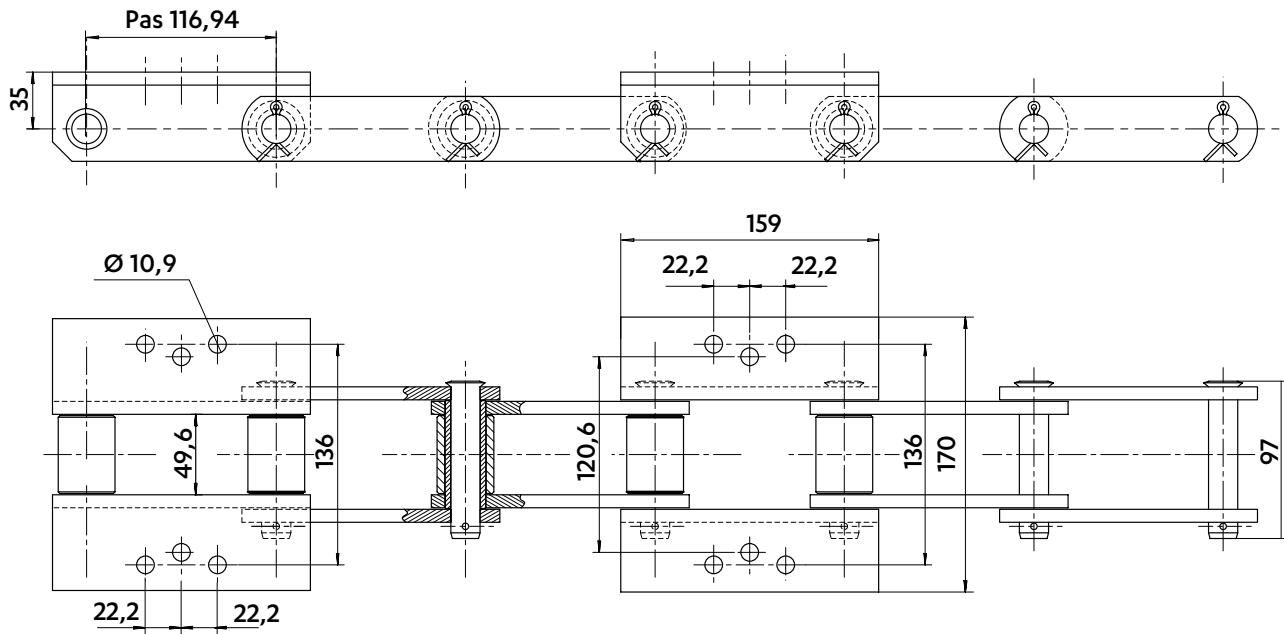

5770-03

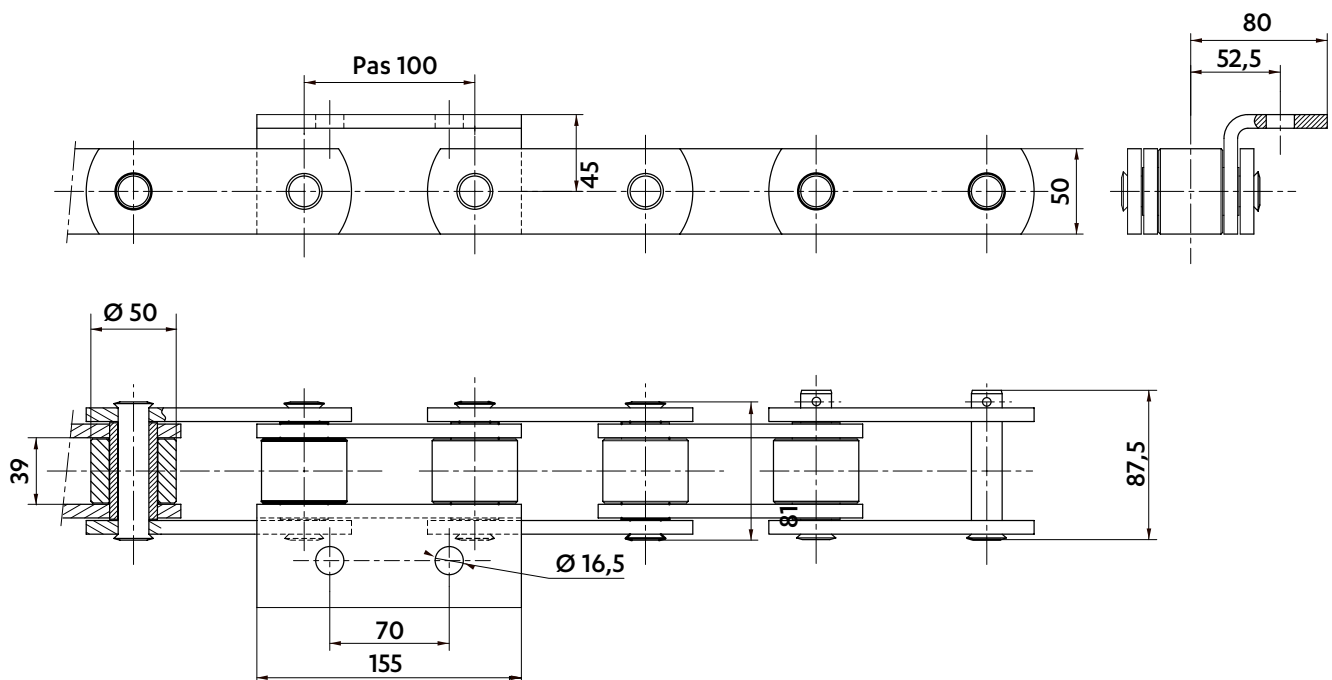

CHAÎNES POUR LA CIMENTERIE

Dimensions en mm

CHAÎNE D'ÉLEVATEUR CENTRIFUGE

5725-03

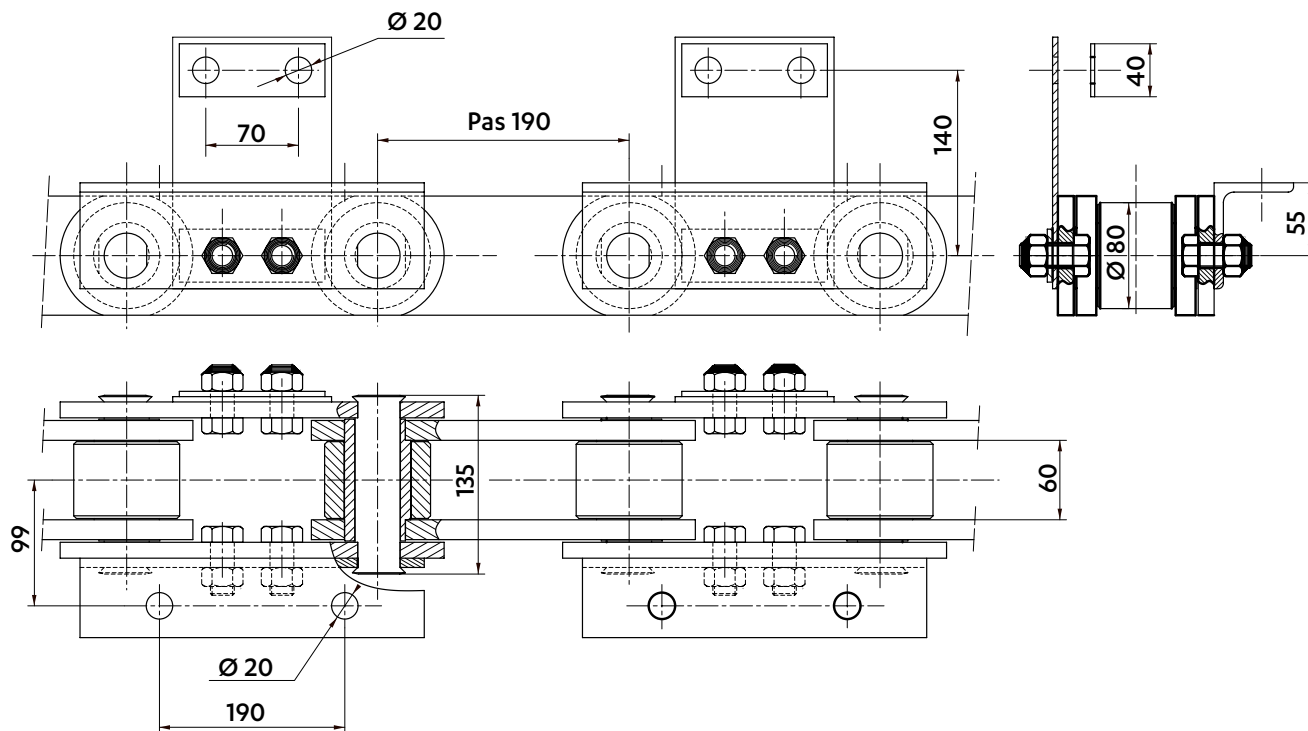

5114-02

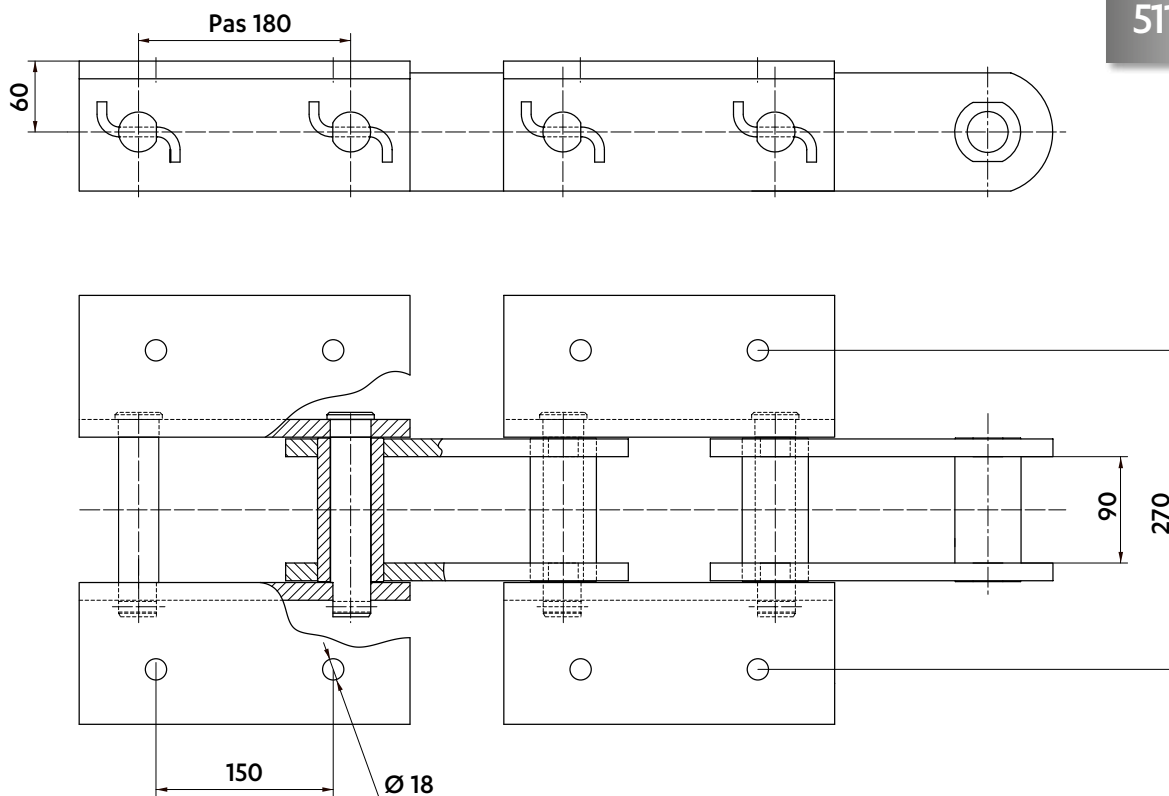

Dimensions en mm

CHAÎNE D'ÉLEVATEUR CENTRIFUGE

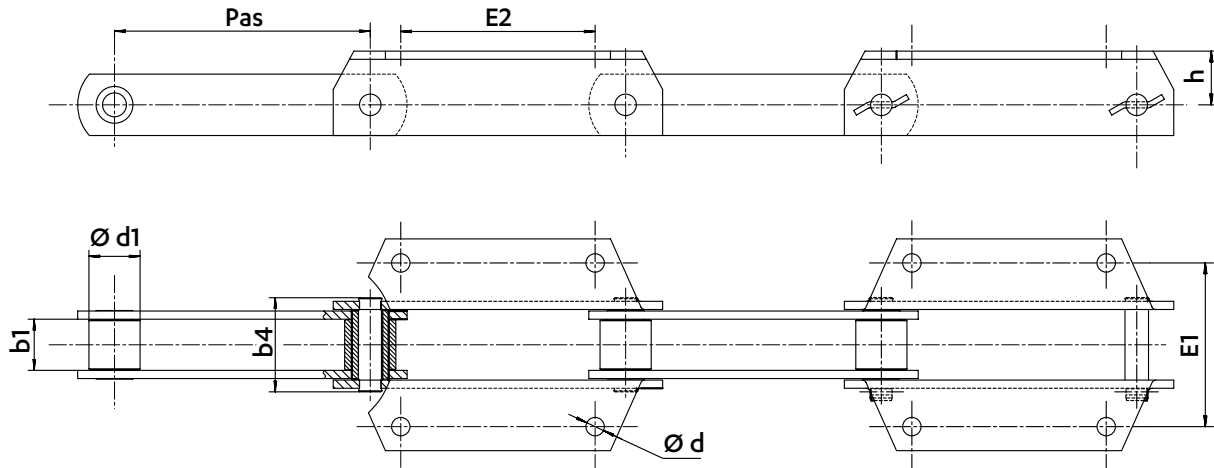

Chaînes	Pas P	Largeur entre plaques intérieures b1	Diamètre des rouleaux d1	Largeur sur axes b4	ATTACHES			
					h	d	E1	E2
5515-24	125	44	42	80,5	45,0	18	140	85
5479-31	160	44	42	80,5	45,0	18	140	100
5308-80	200	44	42	80,5	45,0	18	140	155
5343-51	250	50	50	82,0	52,5	18	160	190
5343-57	250	56	55	101,2	60,0	18	170	190

5746-01
h : 60 mm

5746-02
h : 65 mm

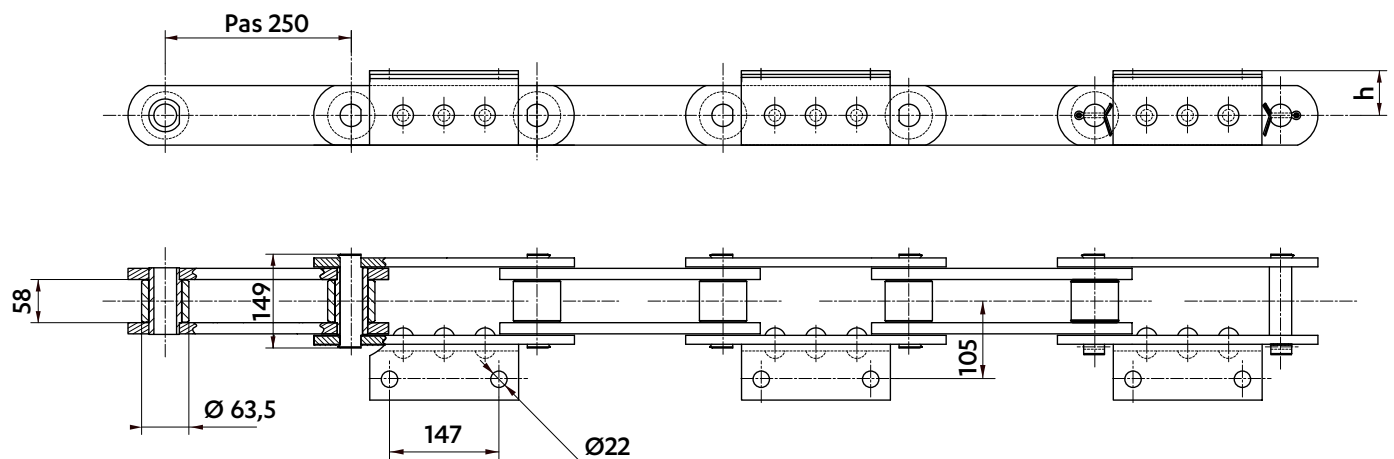

CHAÎNES POUR LA CIMENTERIE

Dimensions en mm

CHAÎNE D'ÉLEVATEUR CENTRIFUGE

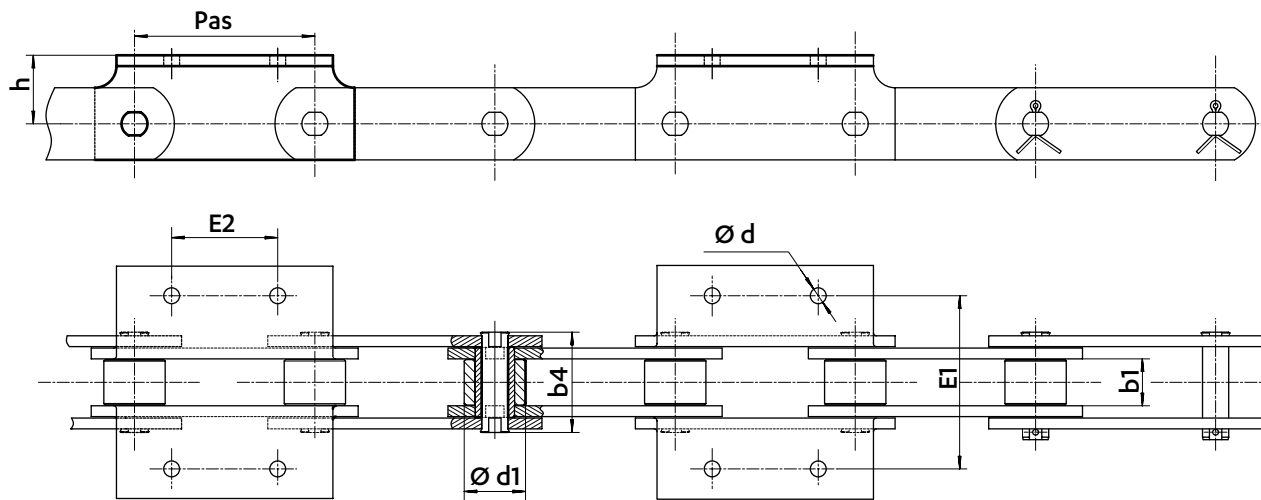

Chaînes	Pas	Largeur entre plaques intérieures	Diamètre des rouleaux	Largeur sur axes	ATTACHES			
					P	b1	d1	b4
5816-01	135	39	50	81	41	15	135	60
5114-02	180	90	56	174	60	18	270	150
5343-24	250	65	85	139	95	22	240	147
5343-32	250	65	85	139	95	22	240	147

5114-01

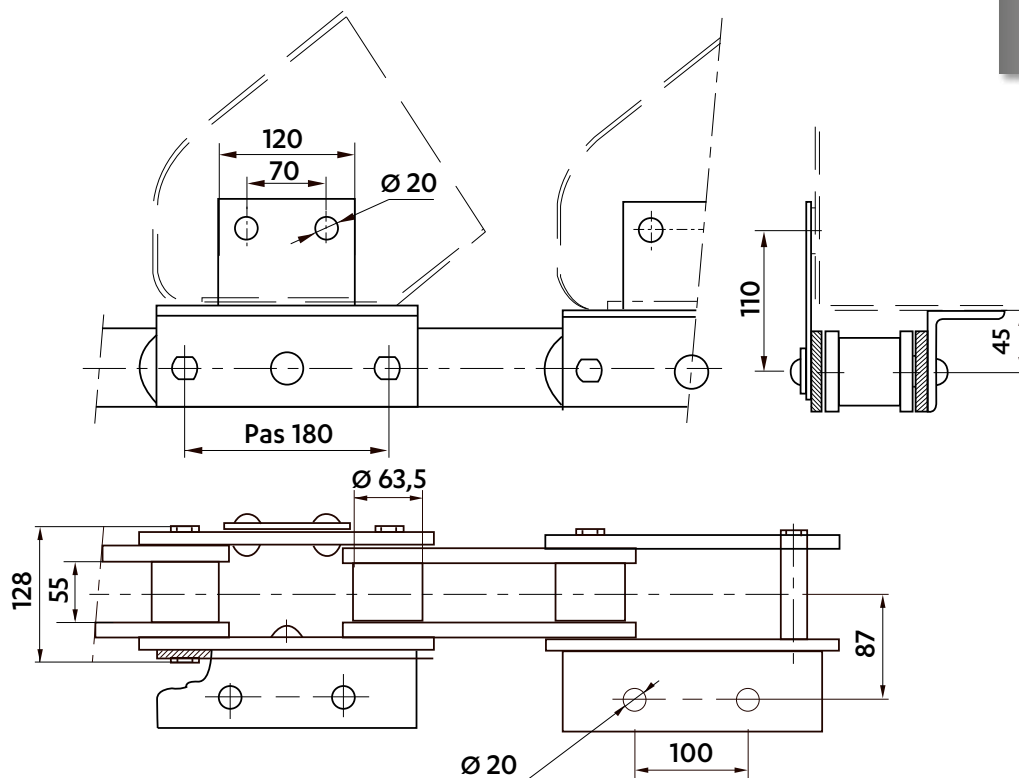

Dimensions en mm

CHAÎNE D'ÉLEVATEUR CENTRIFUGE

5794-01
Résistance à la traction : 1100 kN

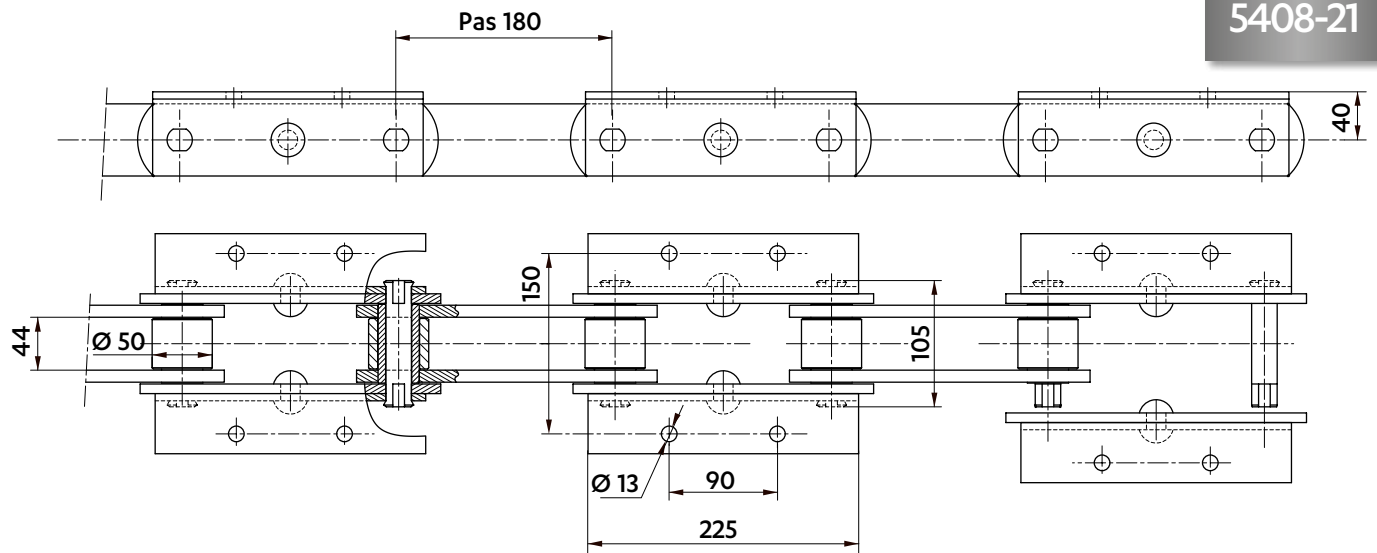
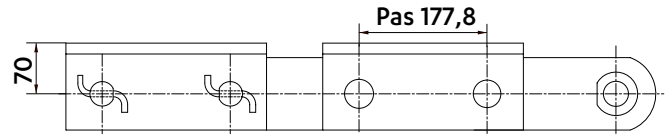
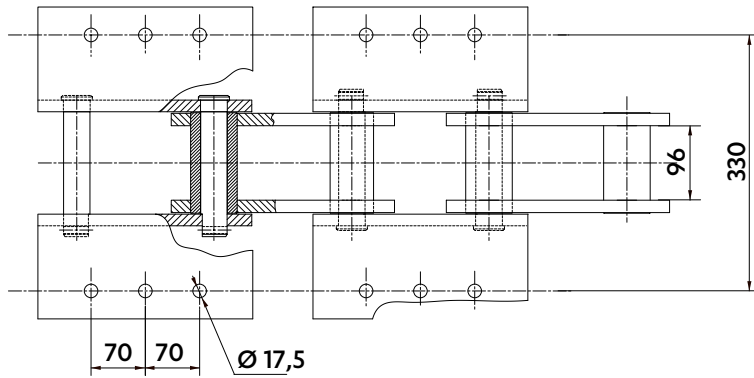

5408-21

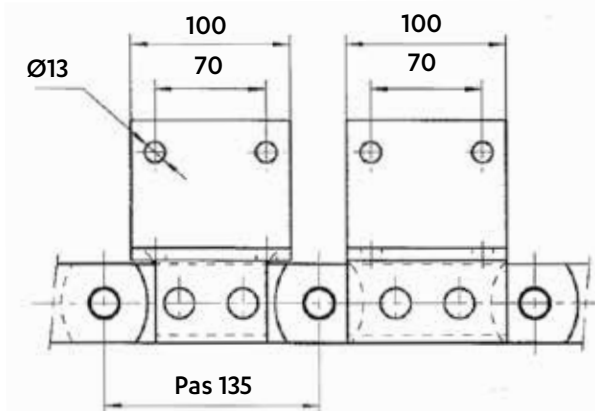

5315-11
Résistance à la traction : 250 kN

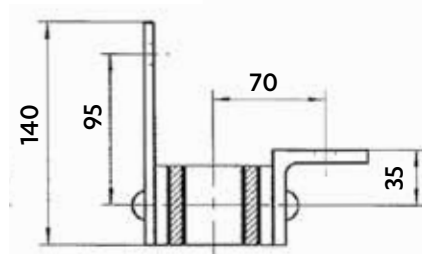
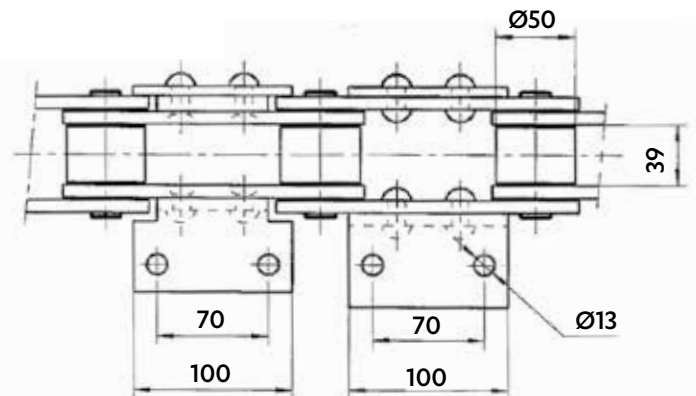

CHAÎNES POUR LA CIMENTERIE

Dimensions en mm

CHAÎNE DE TRANSPORT

5977-61

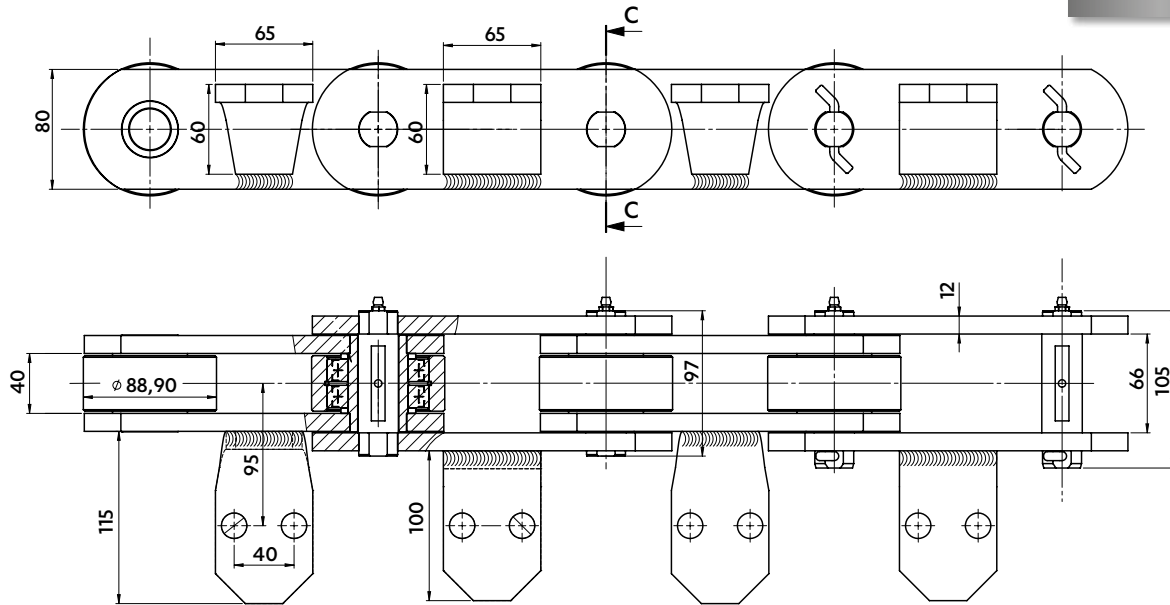

SYSTÈME DE GRAISSAGE AXIAL

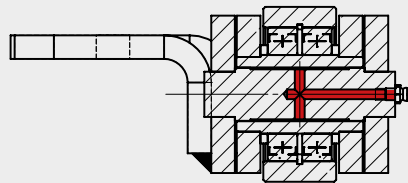

- Lubrifie l'articulation de l'intérieur
- Evite la maintenance
- Augmente la durée de vie de la chaîne

CHAÎNE À RACLOIRS

5479-26

Résistance à la traction : 850 kN

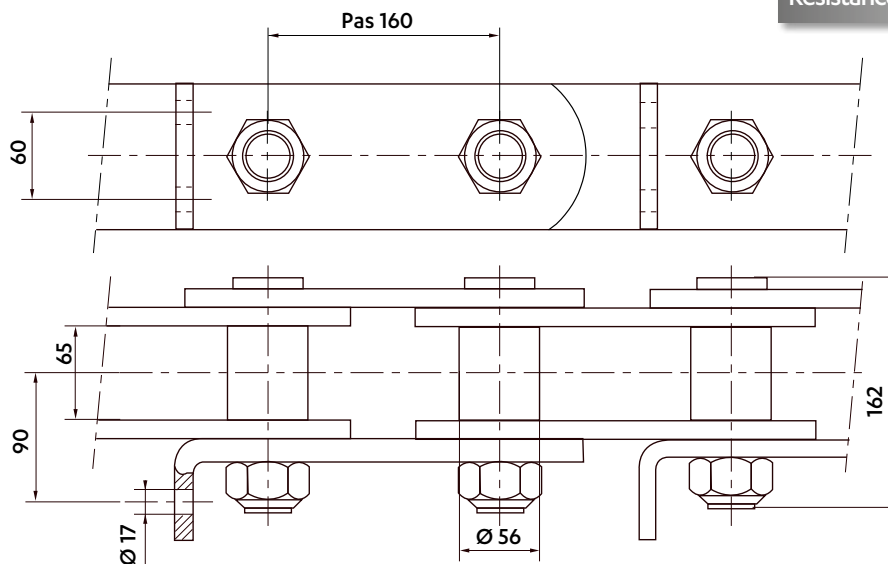



Dimensions en mm

CHAÎNES D'ALIMENTATEUR

5462-11
Résistance à la traction : 400 kN

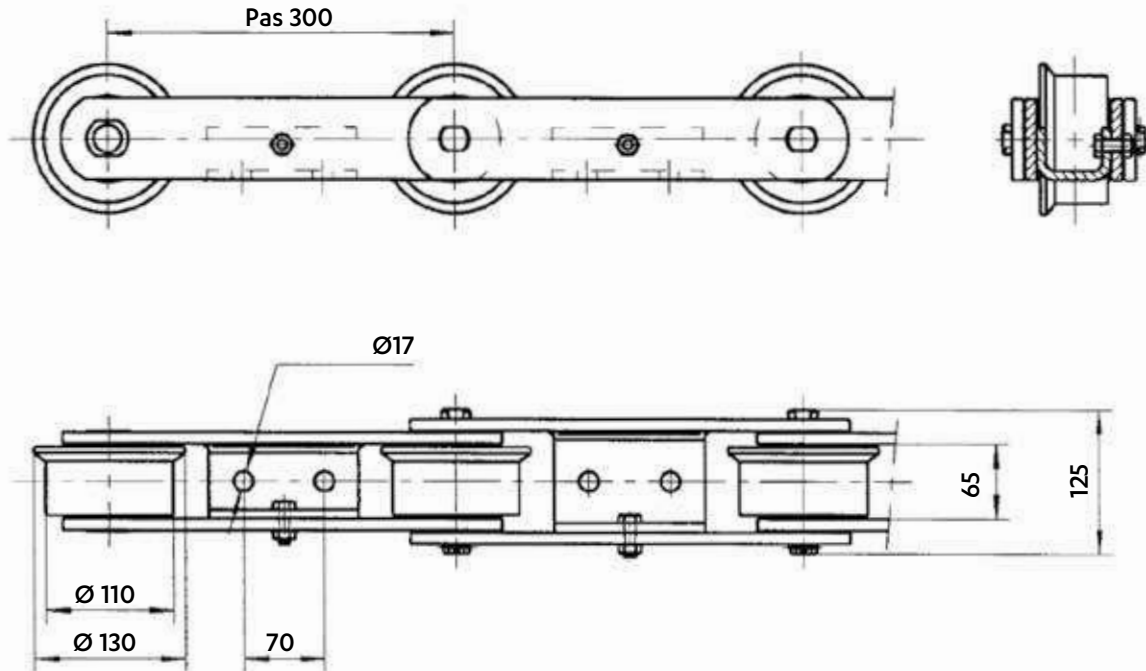

5462-19

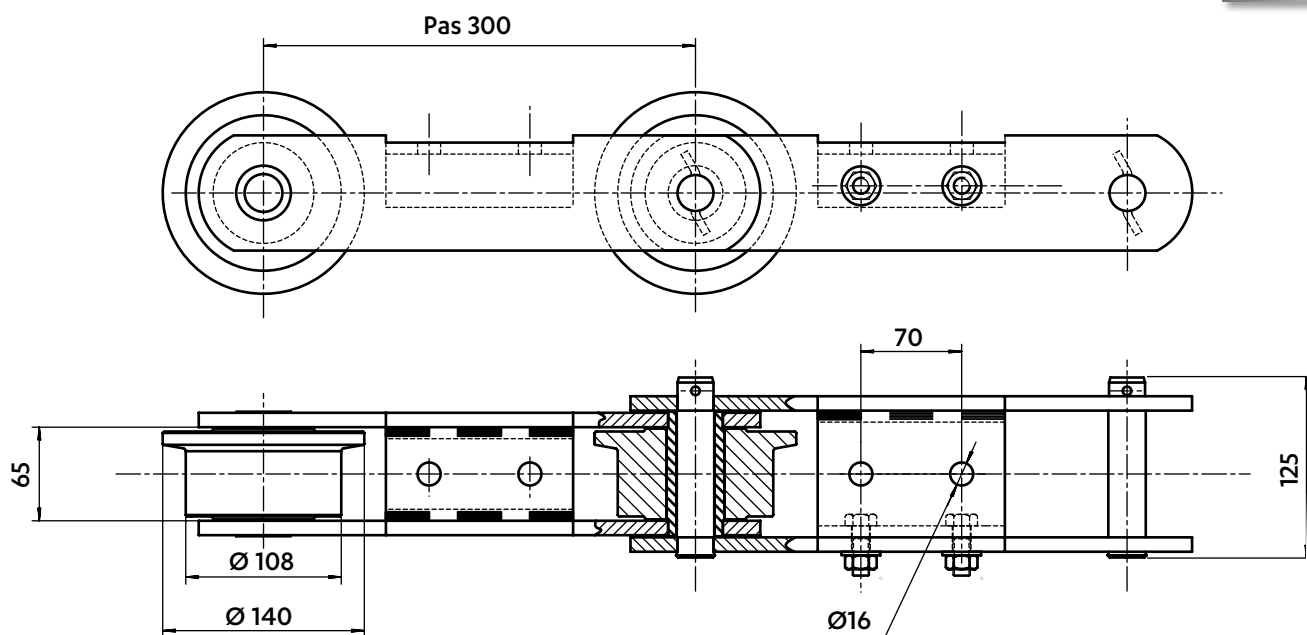

CHAÎNES POUR LA CIMENTERIE

Dimensions en mm

CHAÎNE DE GRATTEUR

5343-53

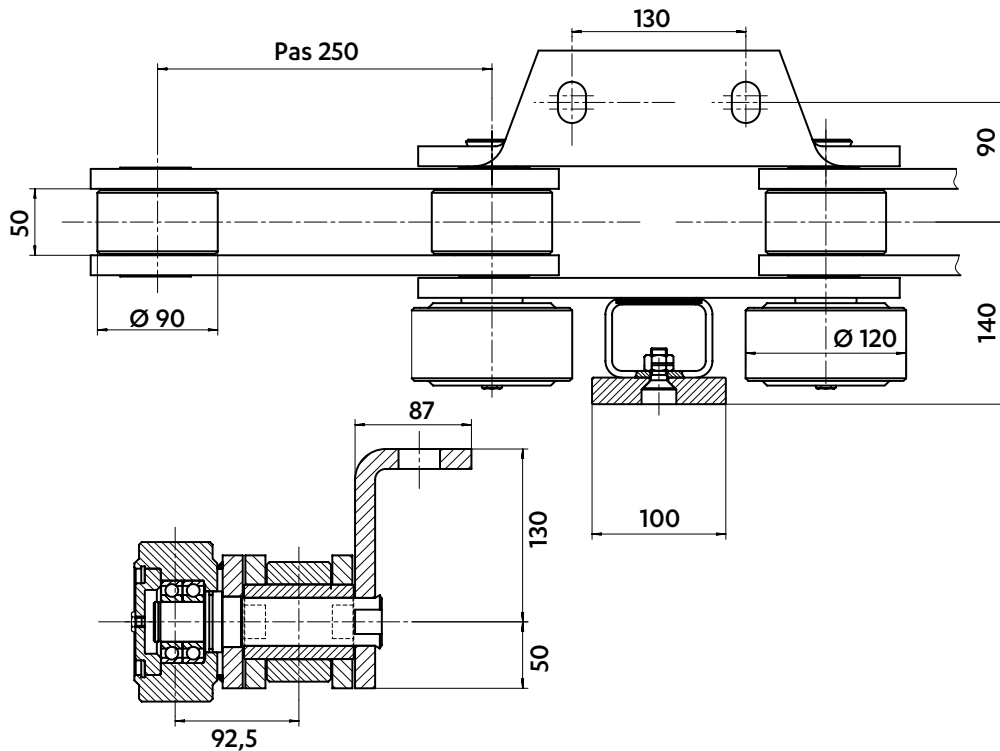

5741-03

Résistance à la traction : 315 kN

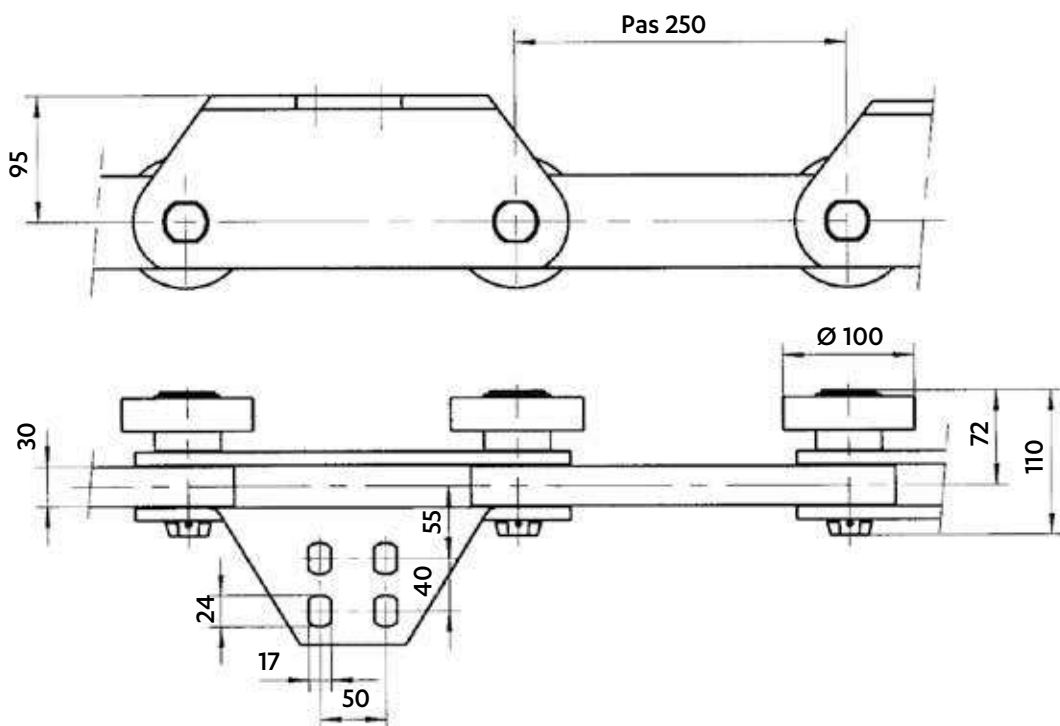



Dimensions en mm

CHAÎNES DE GRATTEUR

block chain

5741-02

Résistance à la traction : 580 kN

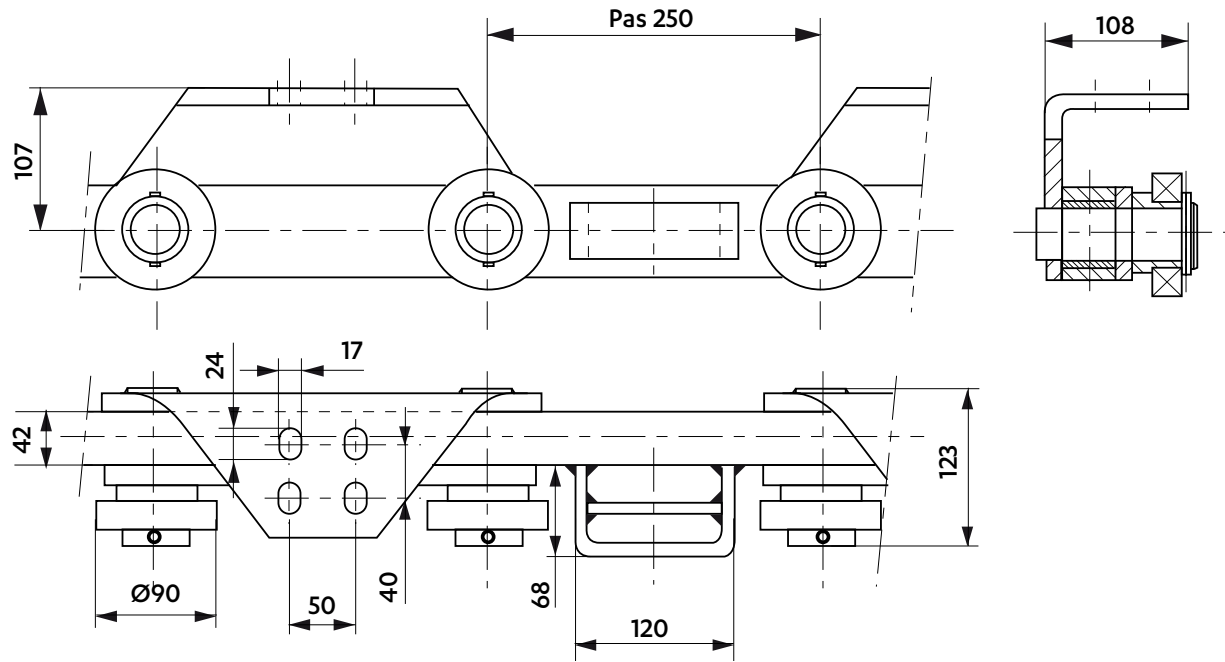

5834-04

Résistance à la traction : 1630 kN

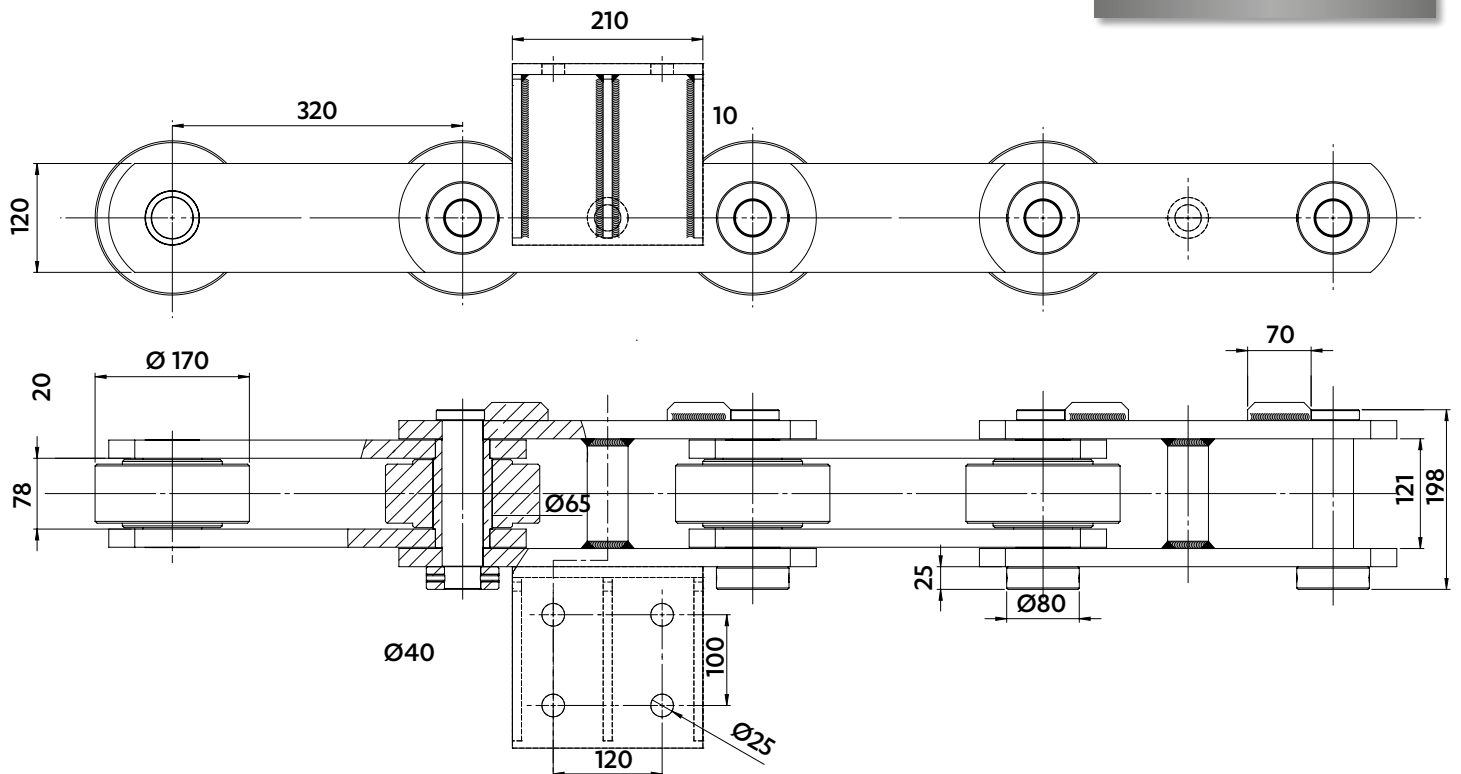

CHAÎNES POUR LA CIMENTERIE

Dimensions en mm

CHAÎNES DE GRATTEUR

5087-28
Résistance à la traction : 1200 kN

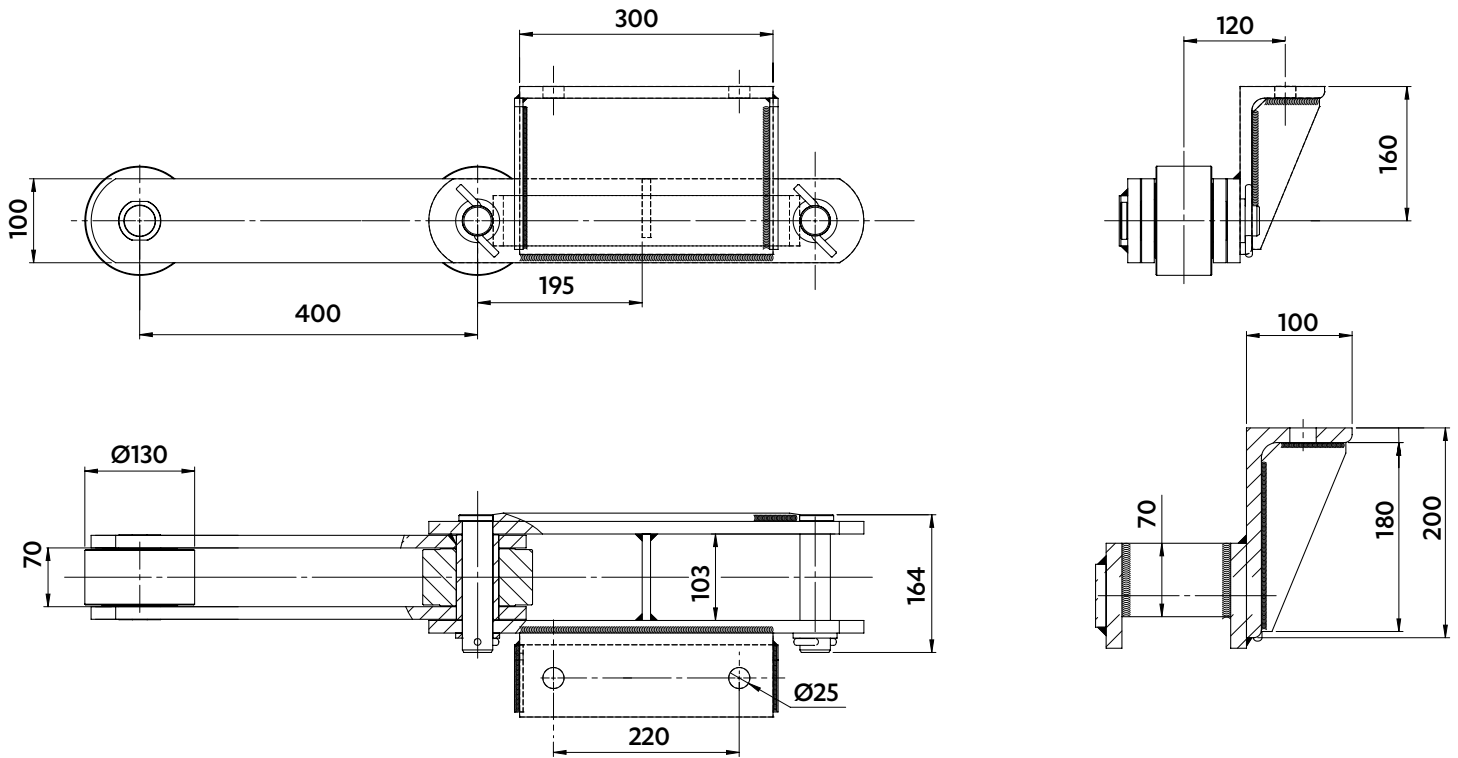

5409-07
Résistance à la traction : 310 kN

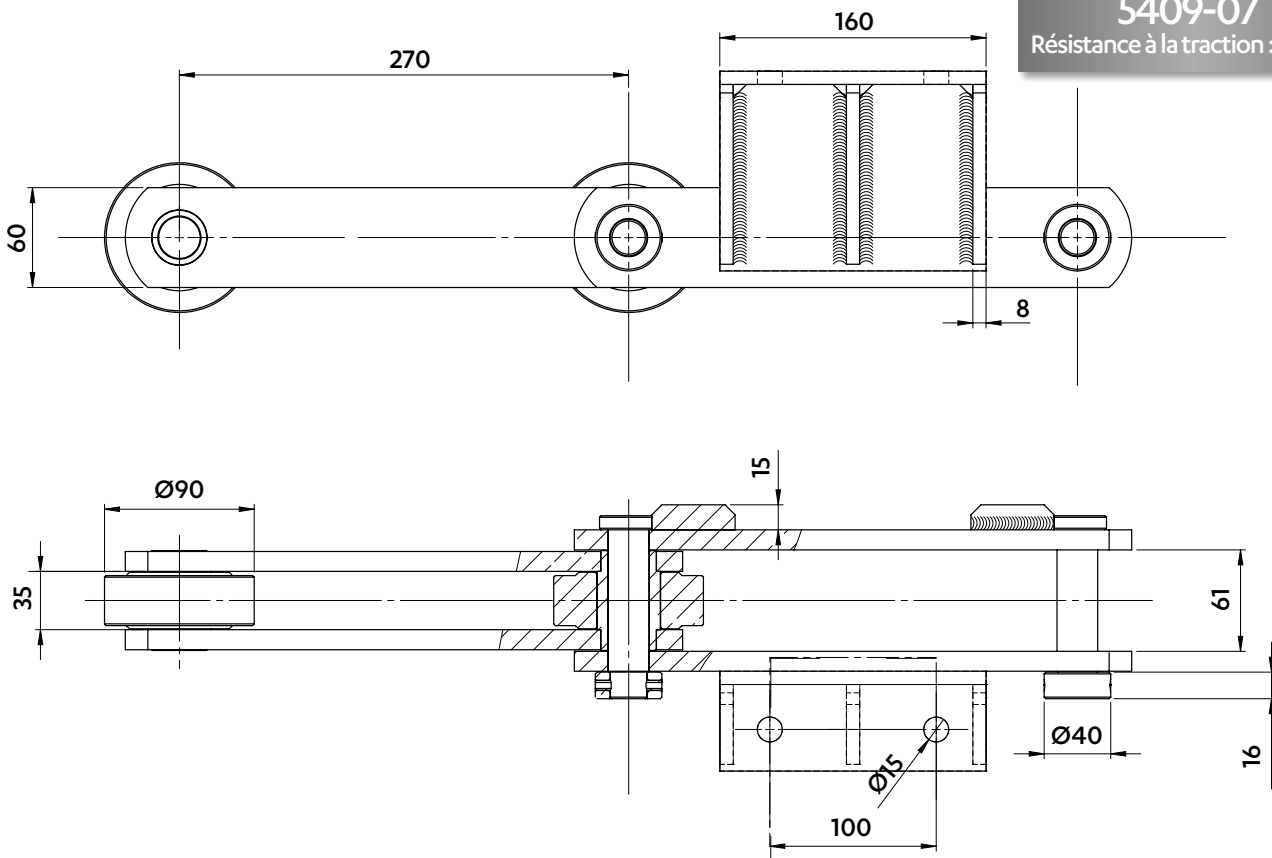



Dimensions en mm

CHAÎNES DE GRATTEUR

5478-29

Résistance à la traction : 450 kN

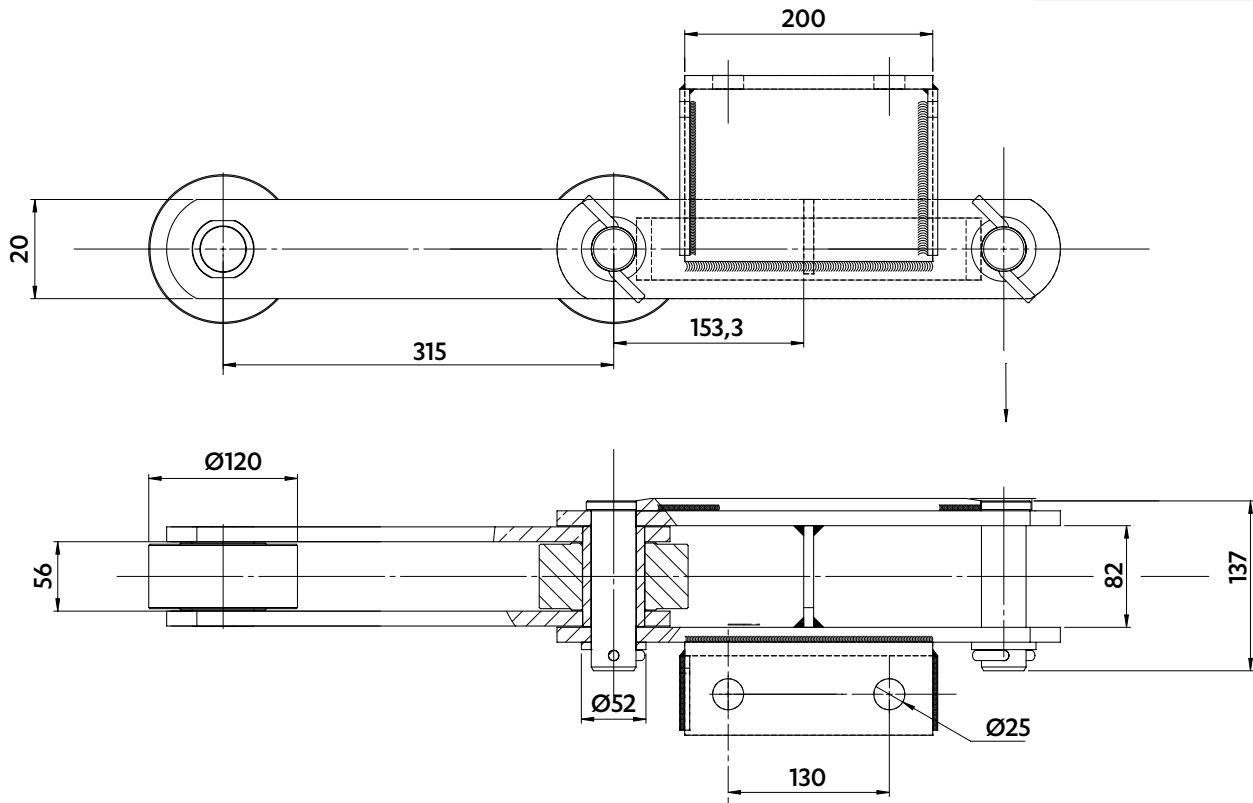

5972-72

Résistance à la traction : 446 kN

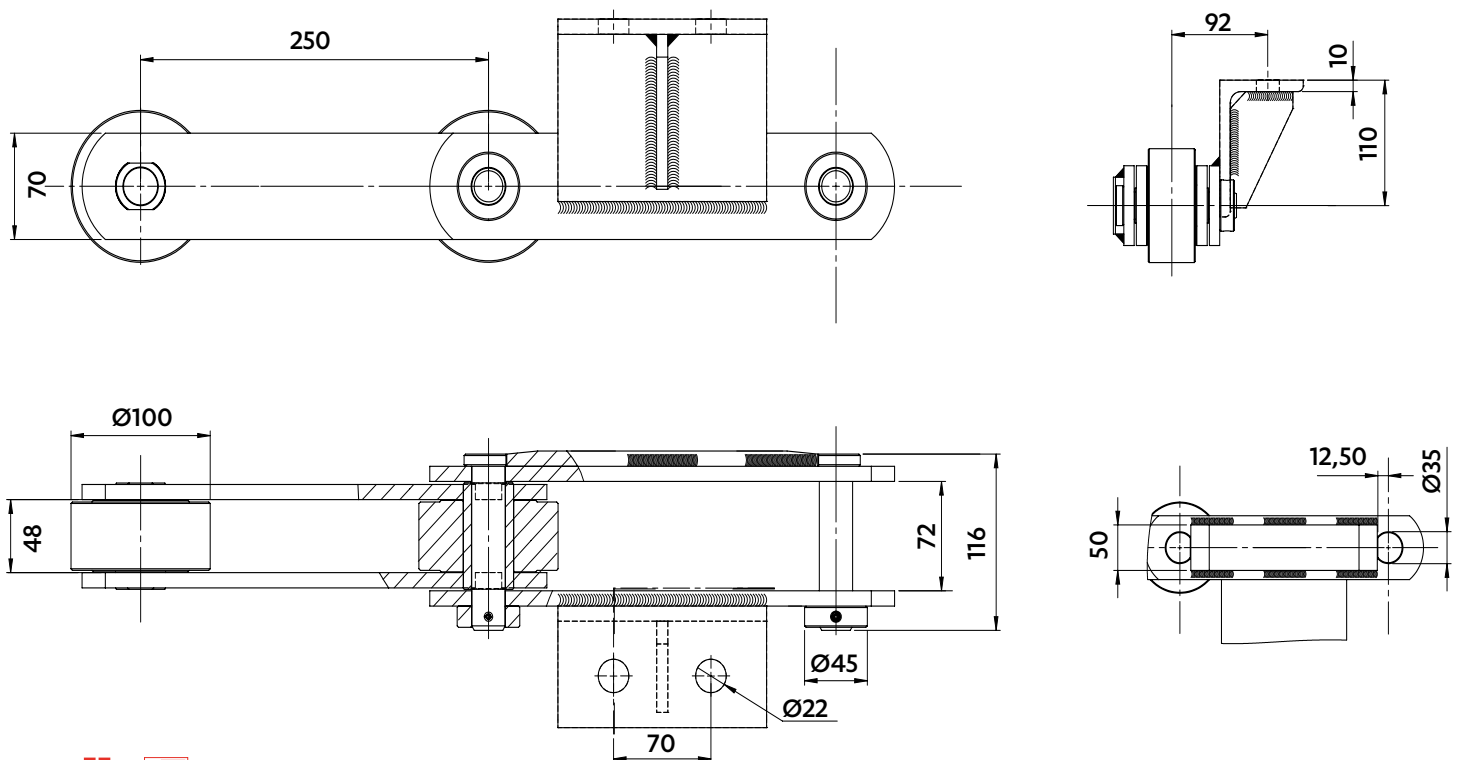

CHAÎNES POUR LA PAPETERIE

Dimensions en mm

TABLIER À RACLOIRS À 2 CHÂÎNES POUR TRANSPORTEUR À ÉCORCES

5308-89

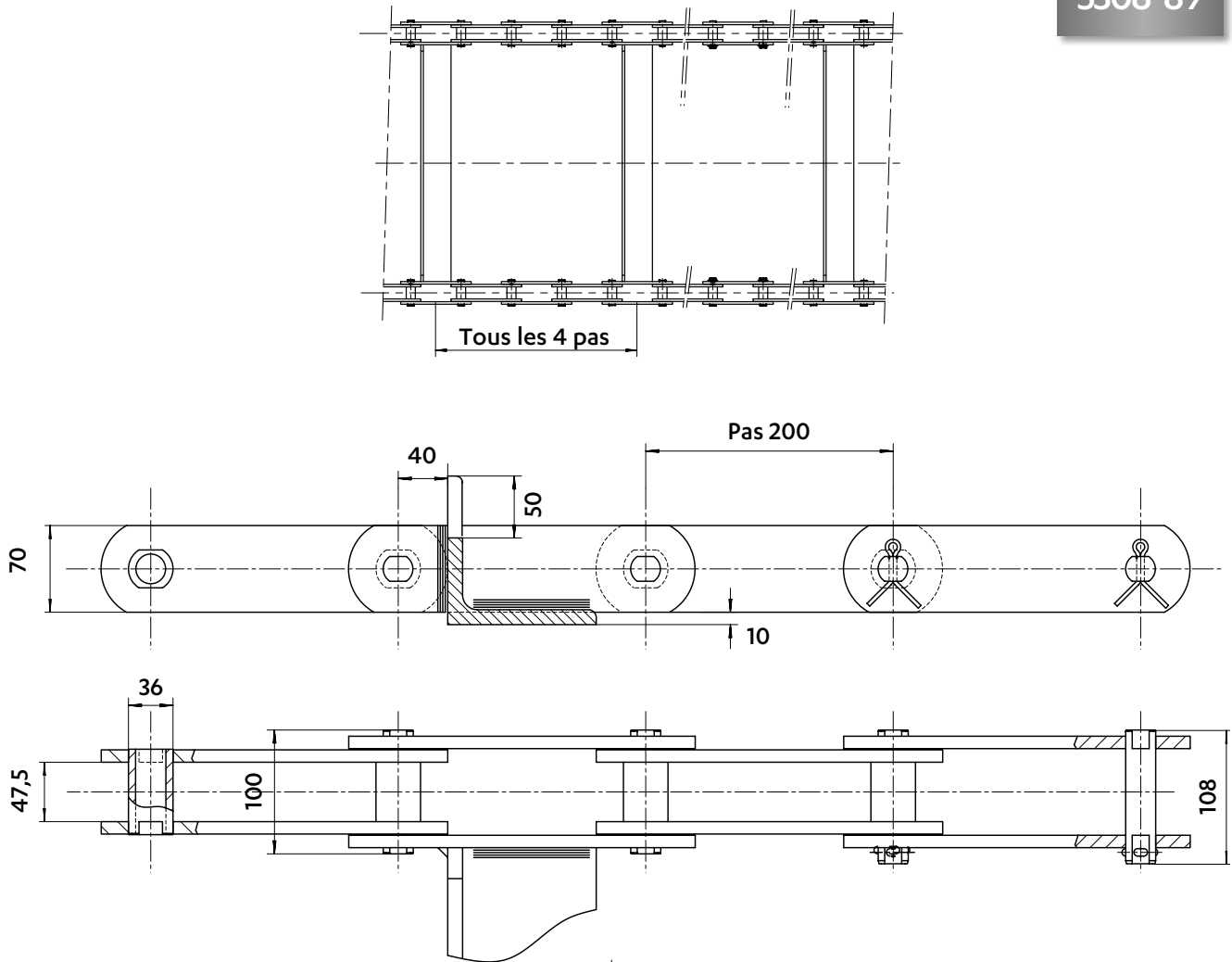

EXISTE ÉGALEMENT AVEC DES ÉQUERRES VISSÉES SOUDEES :

5308-45

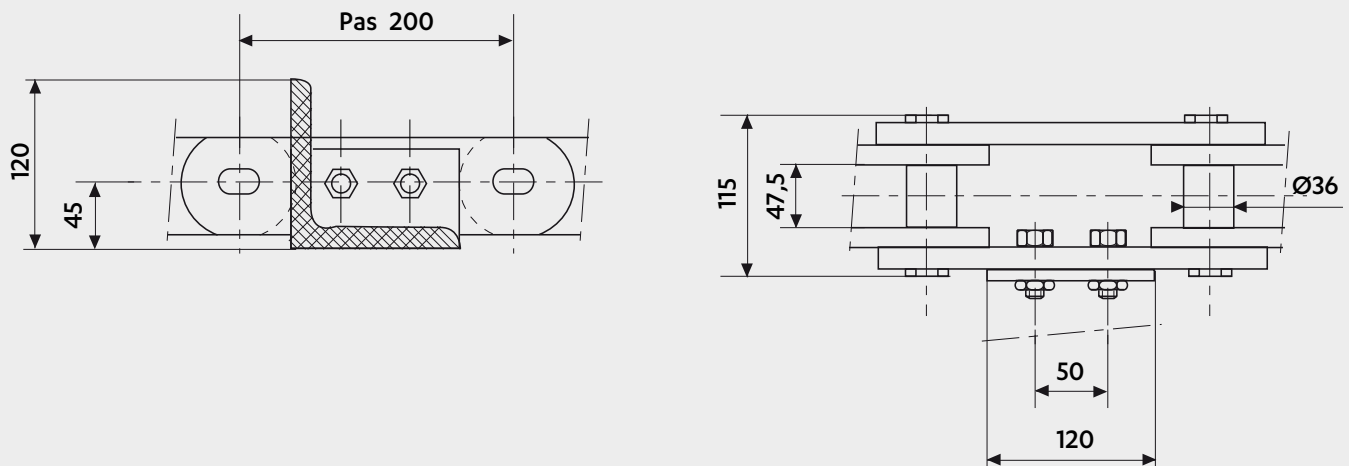

Dimensions en mm

CHAÎNE AVEC PALETTES POUR TRANSPORT DE BOBINES

5343-15
Résistance à la traction : 350 kN

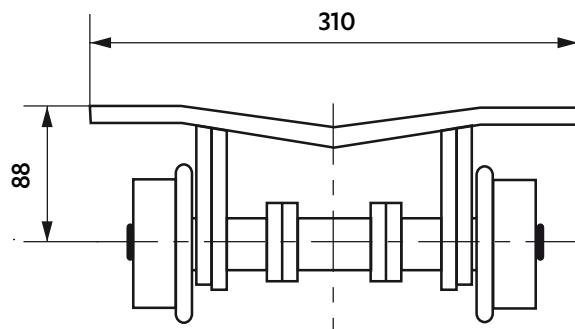
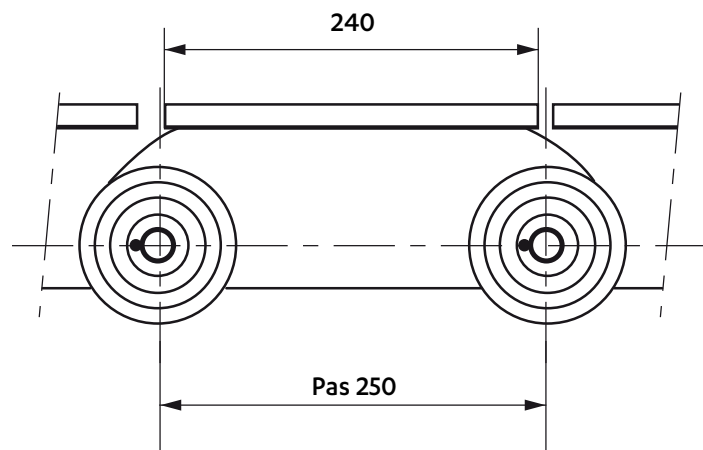
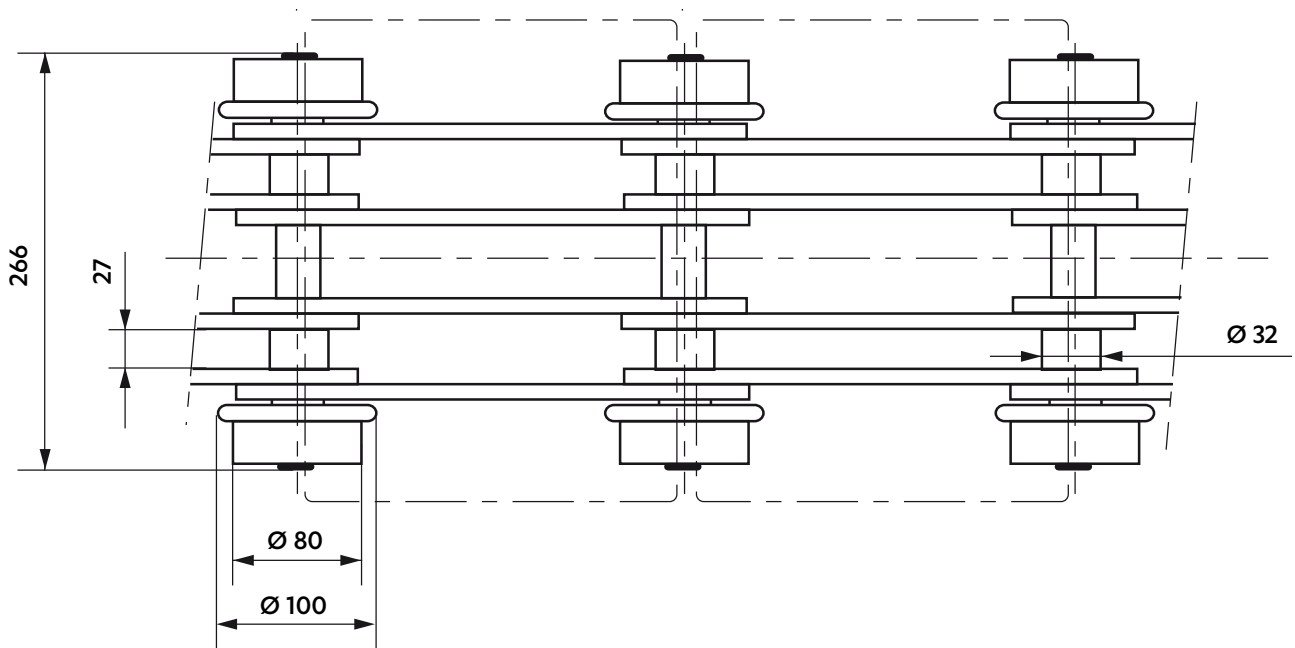

CHAÎNES POUR LA PAPETERIE

Dimensions en mm

TABLIER À 2 CHÂÎNES AVEC PALETTES POUR TRANSPORT DE BOBINES

5308-35

Tablier à deux chaînes en parallèle

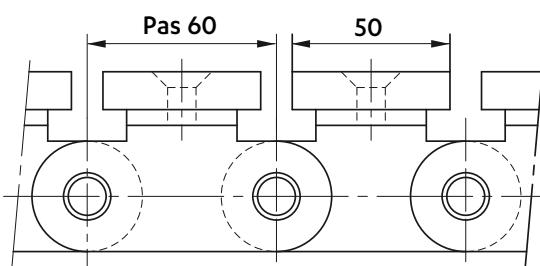
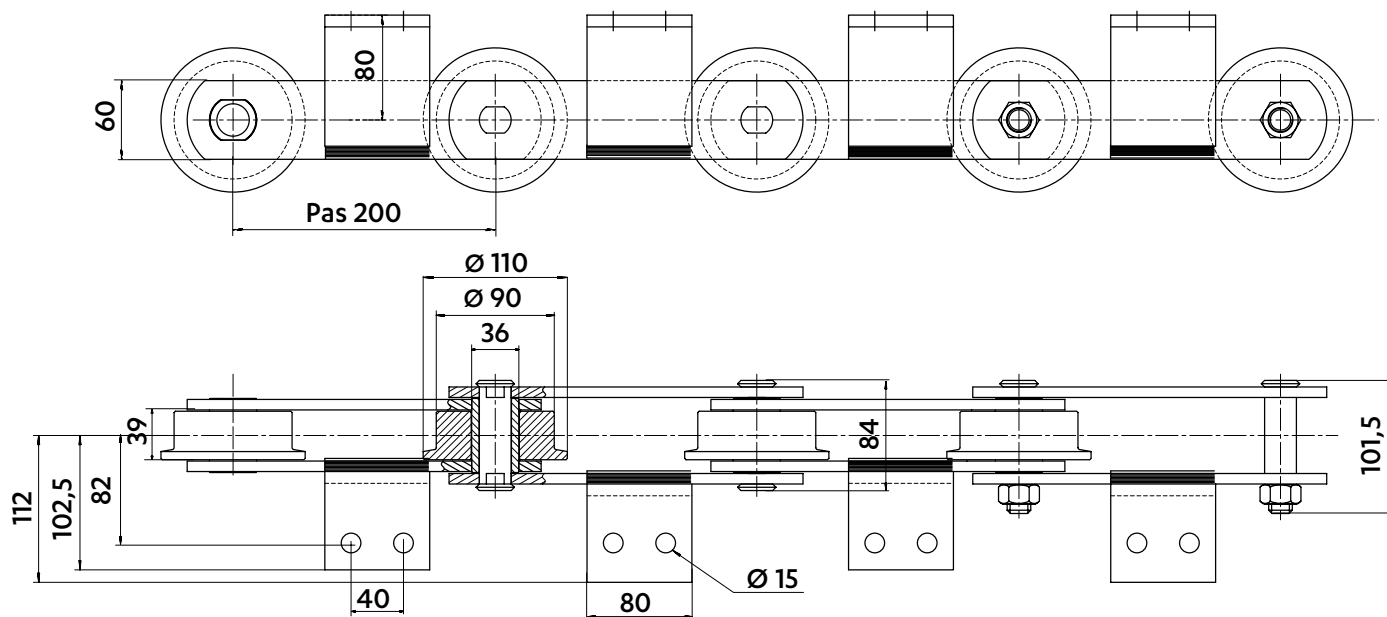

5787-03
Résistance à la traction : 100 kN

Palettes avec revêtement glissant

1/2 VUE MAILLON EXTÉRIEUR

1/2 VUE MAILLON INTÉRIEUR

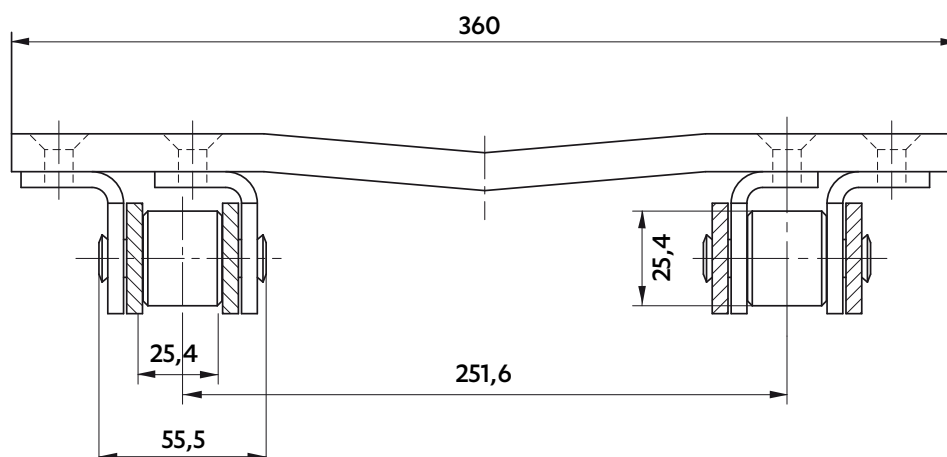

Dimensions en mm

TABLIER À 3 CHAÎNES POUR TRANSPORTEUR DE BOBINES DE PAPIER

5689-09 / 5689-10
Résistance à la traction : 150 kN

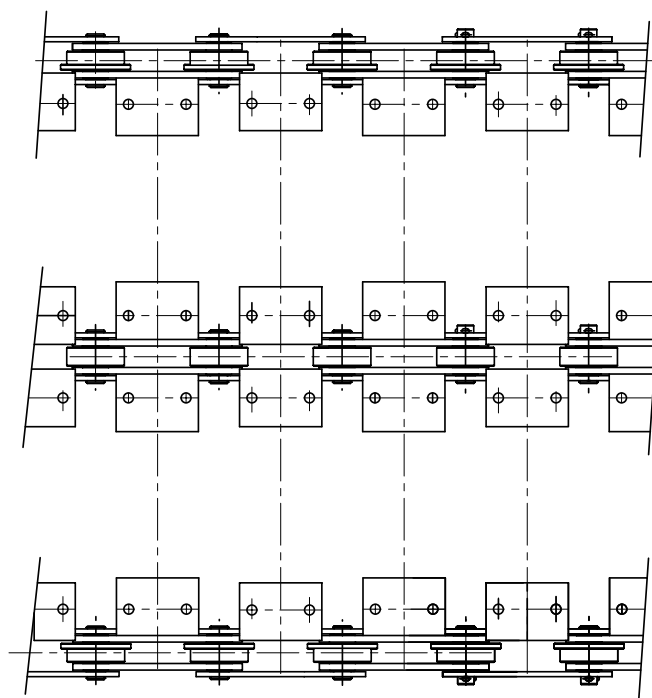
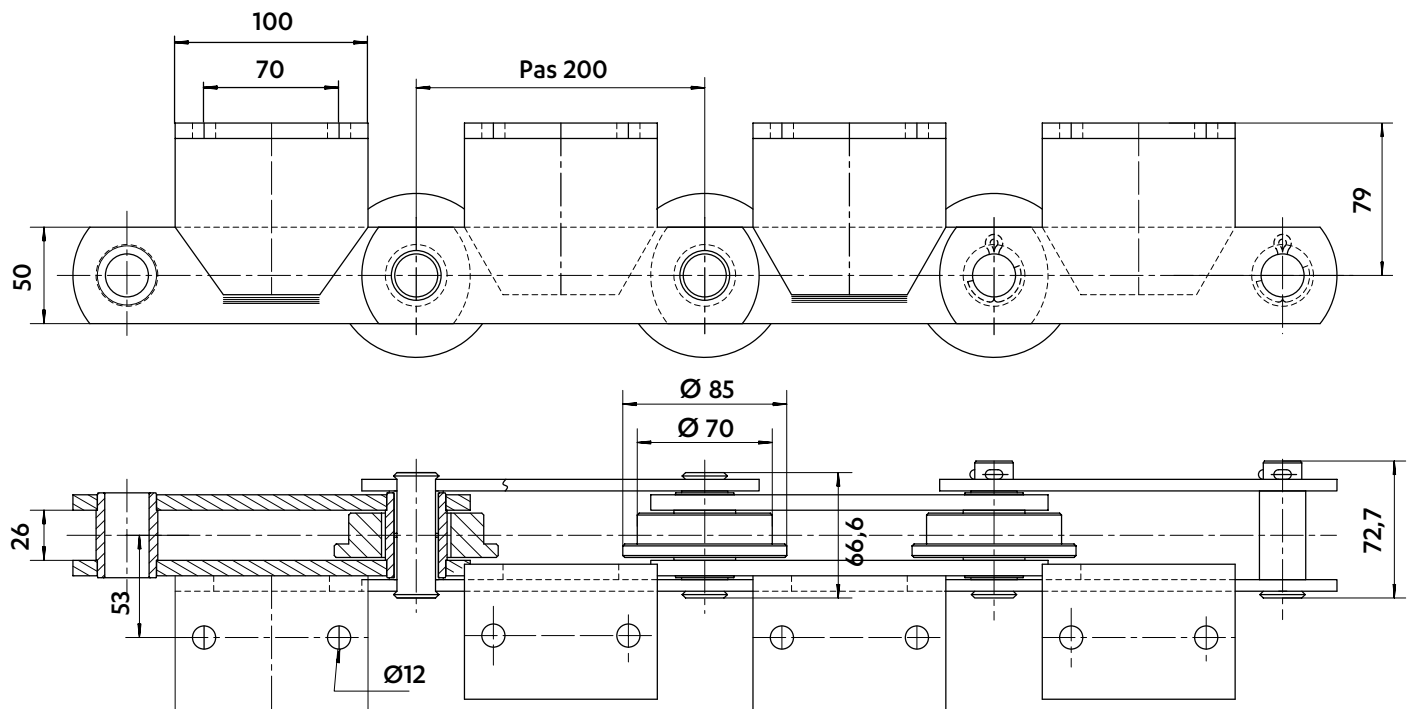

CHAÎNES POUR LA PAPETERIE

Dimensions en mm

CHAÎNE POUR ALIMENTATION PULPEUR

5765-08

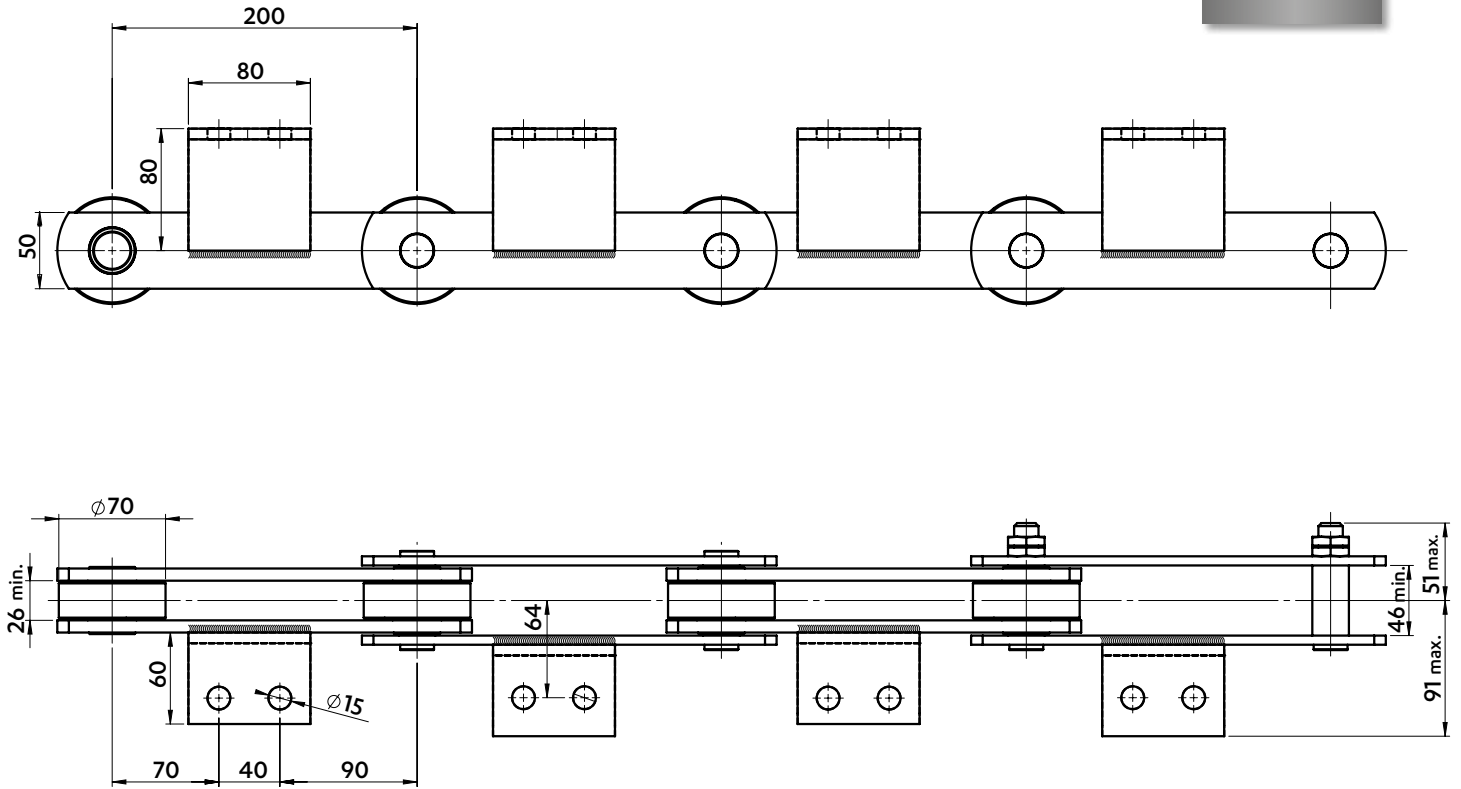

CHAÎNE À ATTACHES F2

5301-47

Résistance à la traction : 130 kN

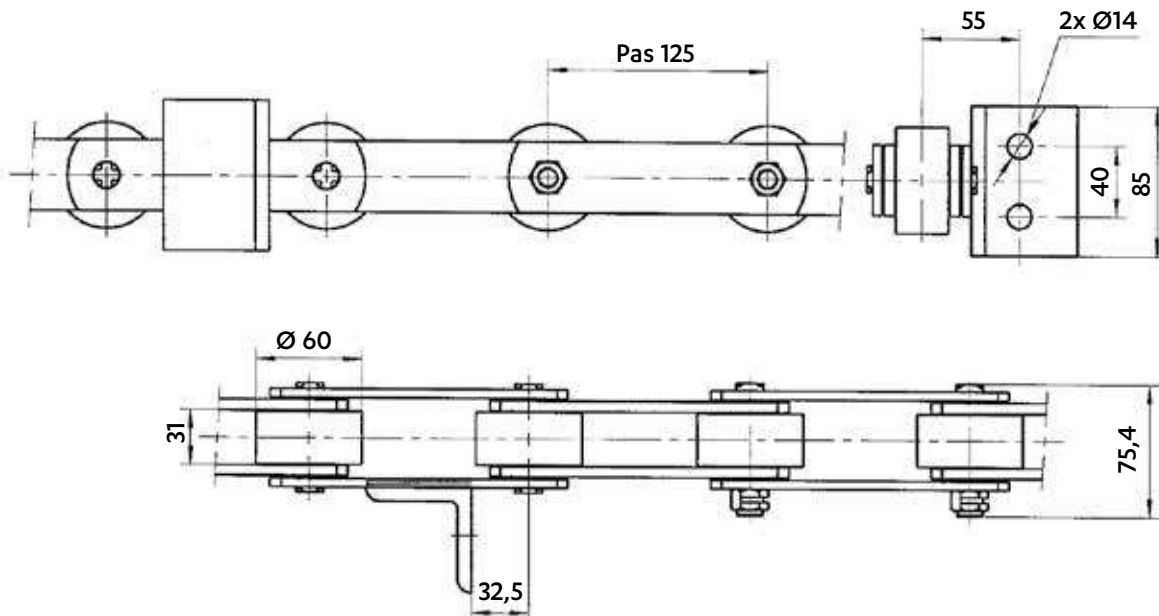

Dimensions en mm

CHAÎNE POUR TRANSFORMATION DU PAPIER

5408-26

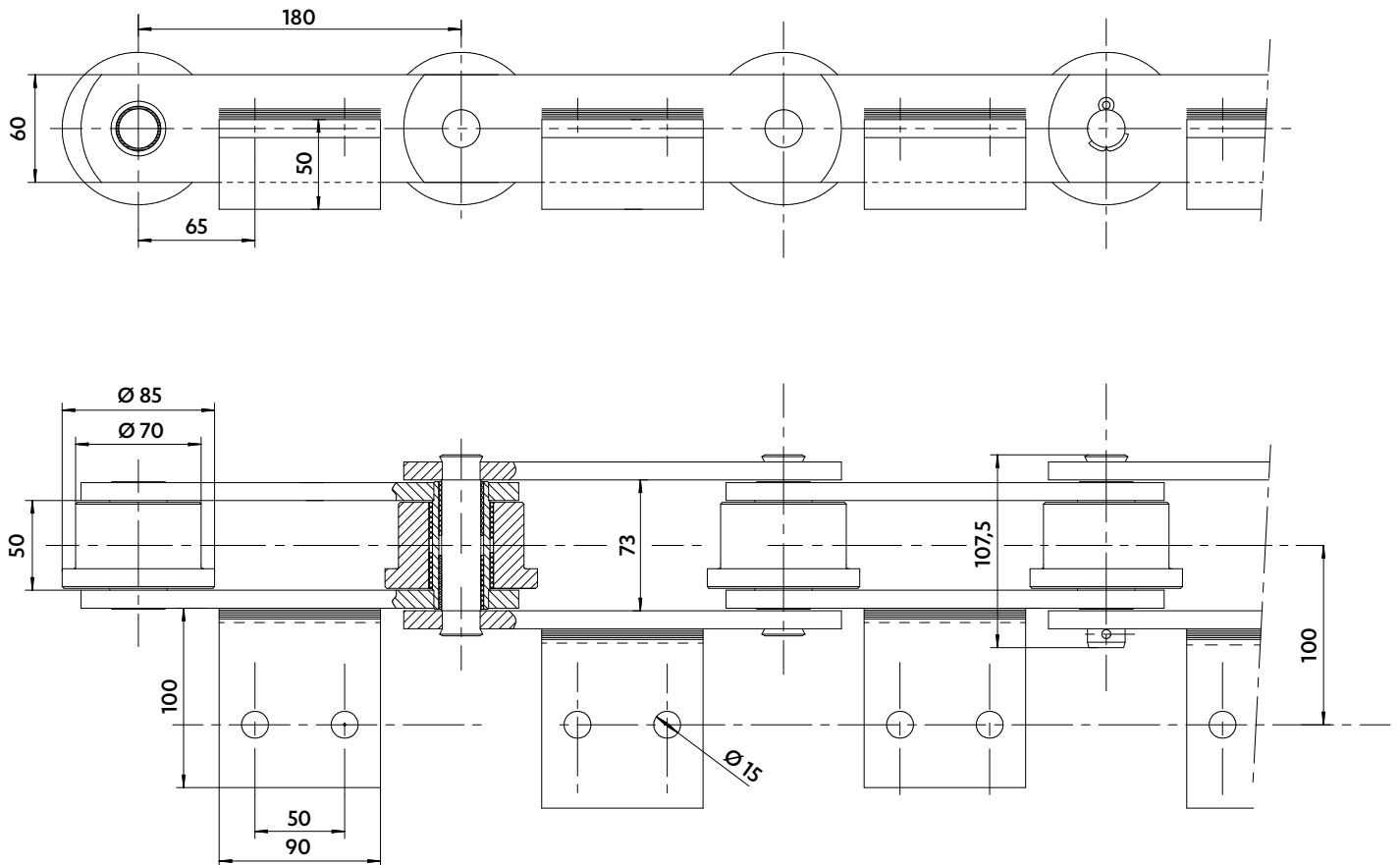

La solution SEDIS

CHAÎNE DELTA VERTE®

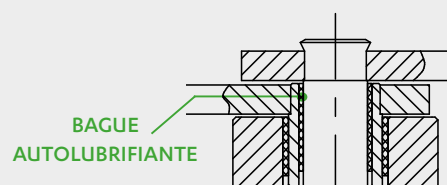

- Résistance à la corrosion (revêtement SEDIS)
- Résistance à l'usure (axes Delta®)
- Pas de contamination par la lubrification
- Evite la maintenance

CHAÎNES POUR LA SIDÉRURGIE

Dimensions en mm

CHAÎNE DE TRANSPORT DE TUBES

5784-01
Résistance à la traction : 225 kN

Taquets poussoirs à galets pour transport de tubes, leur charge étant répartie sur plusieurs chaînes

TAQUETS - POUSSOIRS SUR

Maillon
extérieur

Maillon
intérieur

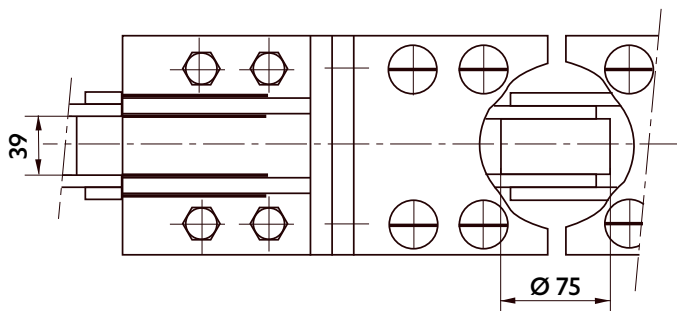
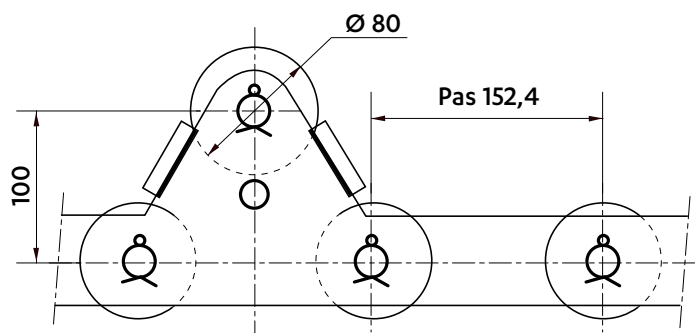
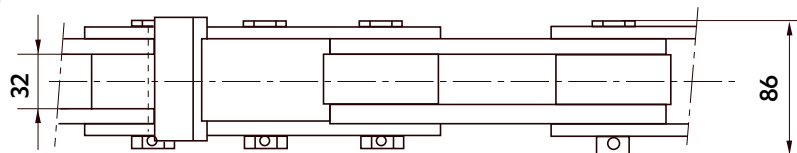
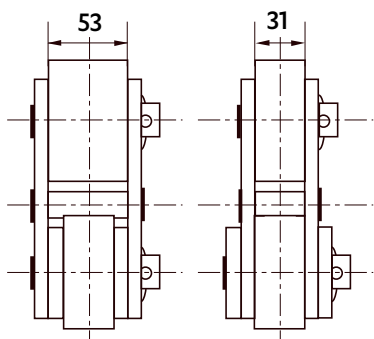

5784-02
Résistance à la traction : 250 kN

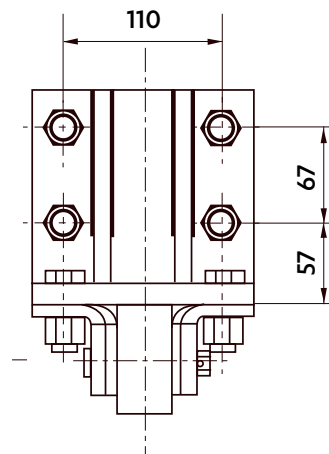
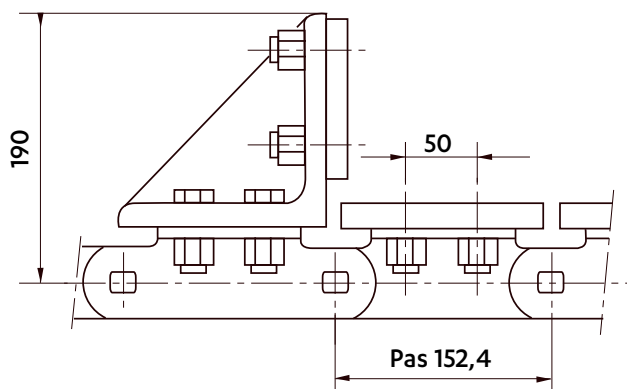

Dimensions en mm

CHAÎNES DE RIPAGE

Chaîne à blocs à poussoirs fixes

5280-01
Résistance à la traction : 630 kN

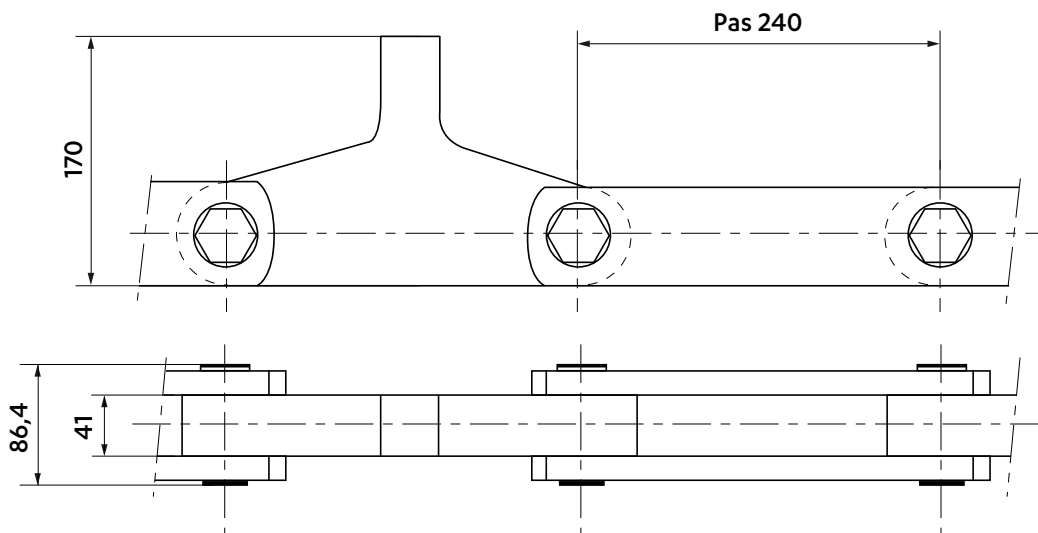

CHAÎNES POUR ÉLÉVATEUR À TUBES

Chaîne à axes prolongés à galets de guidage et à taquets porteurs pour le transport de tubes. Leurs charges étant réparties sur plusieurs chaînes.

5707-13
Résistance à la traction : 350 kN

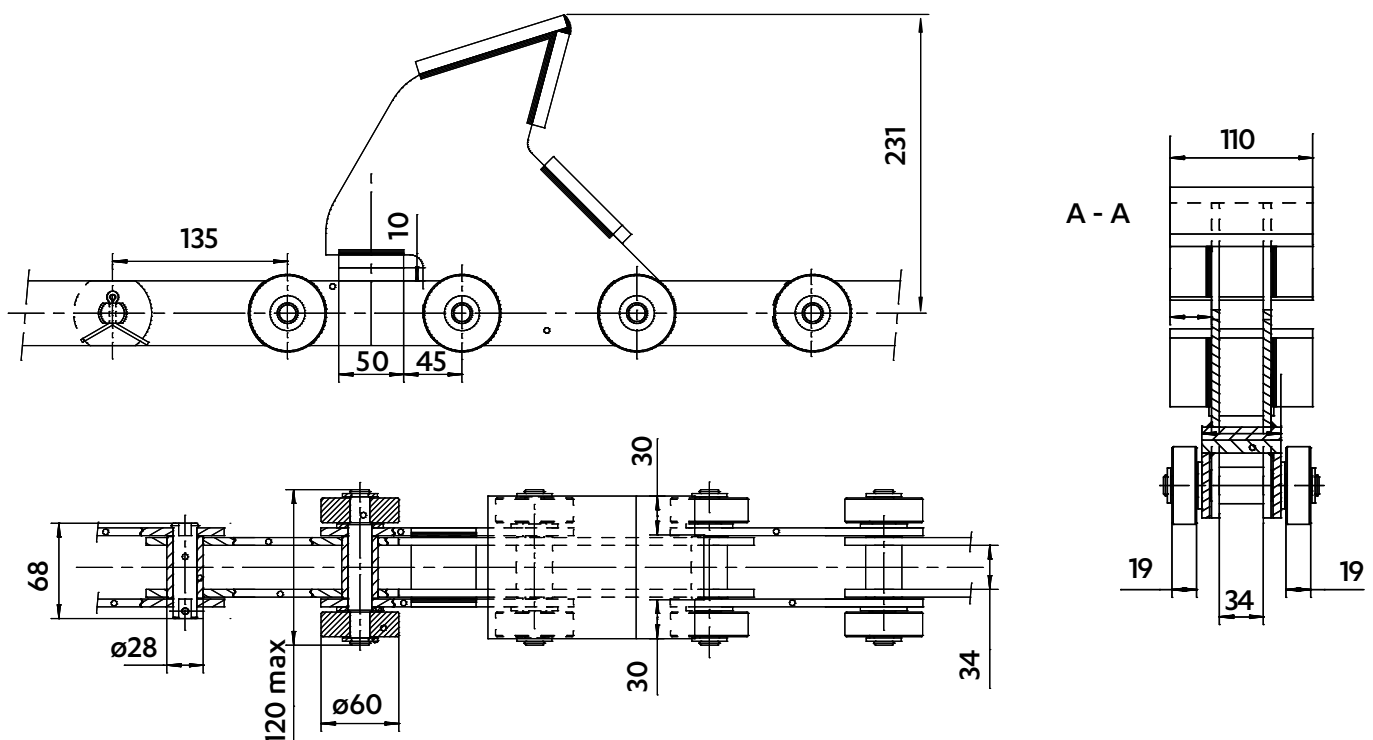

TRANSPORTS DE LINGOTIÈRES

5851-01
Résistance à la traction : 350 kN

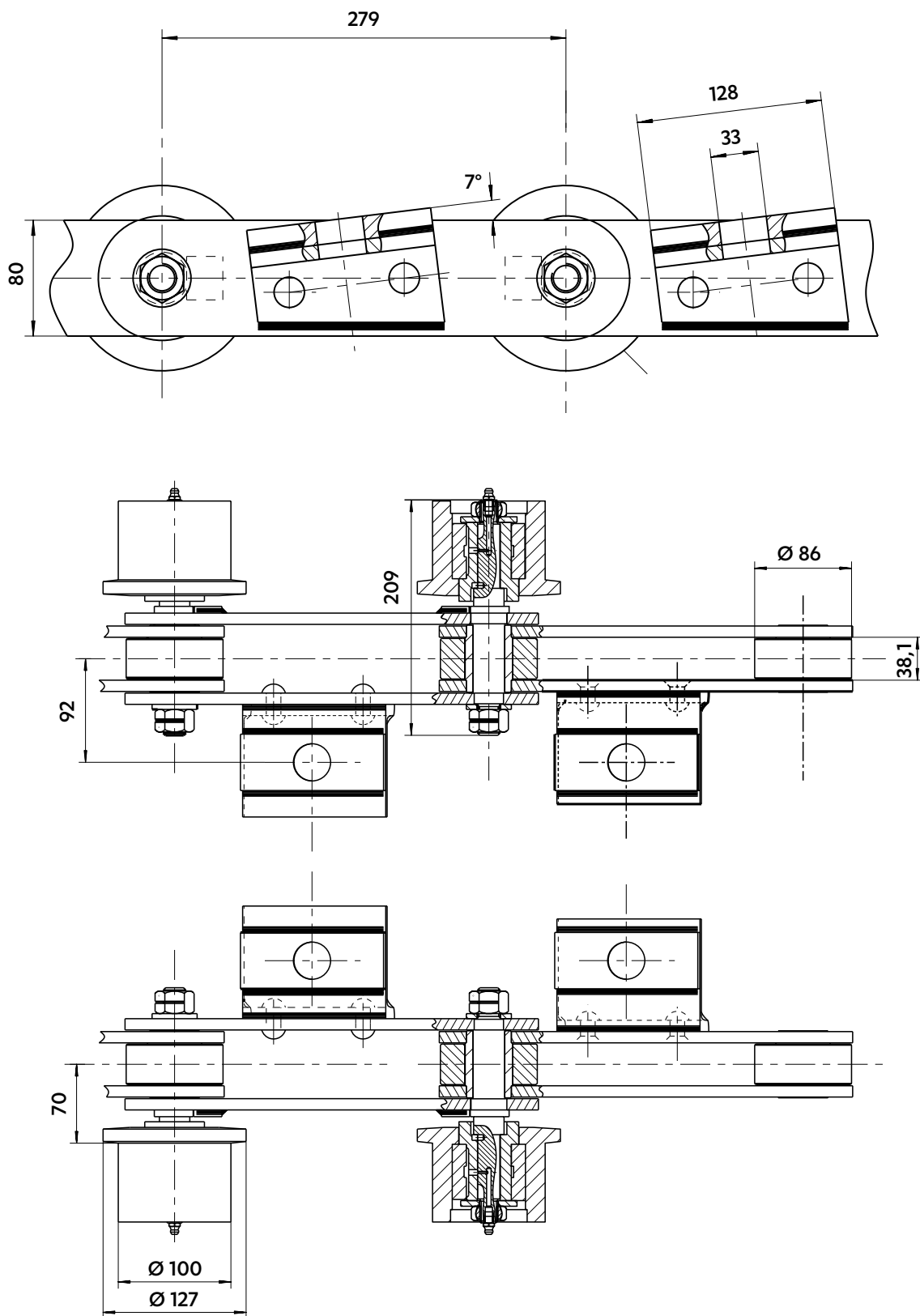

Dimensions en mm

TRANSPORTS DE LINGOTIÈRES

5461-17
Résistance à la traction : 180 kN

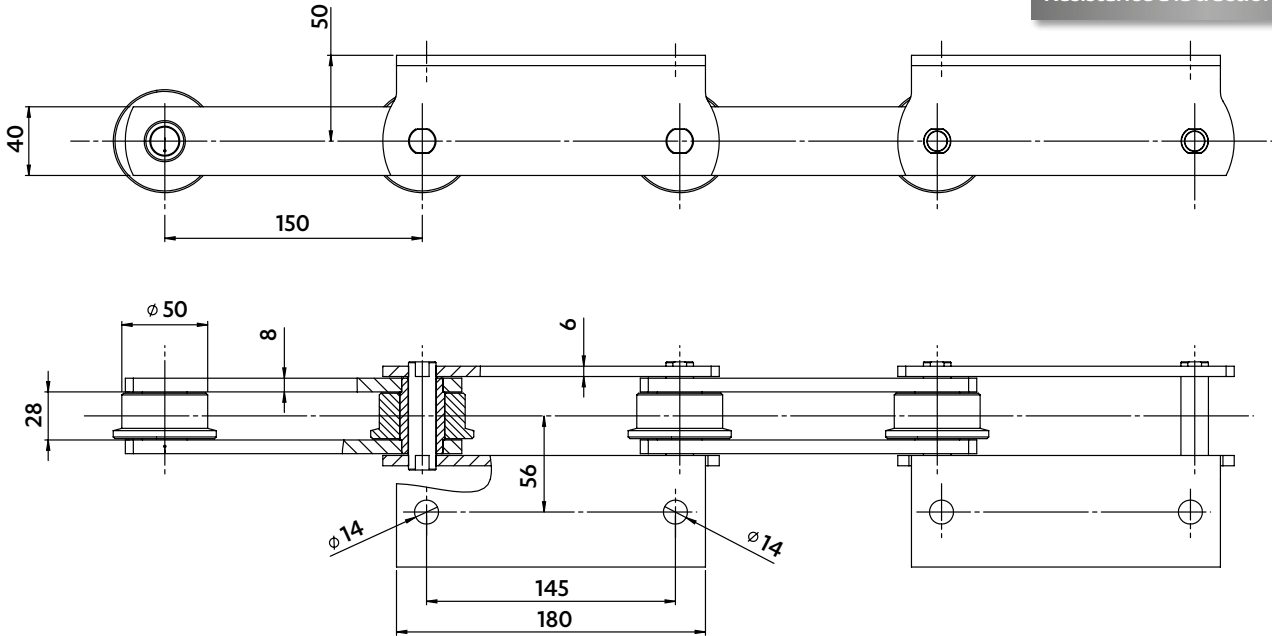

CHAÎNES DE LINGOTIÈRE

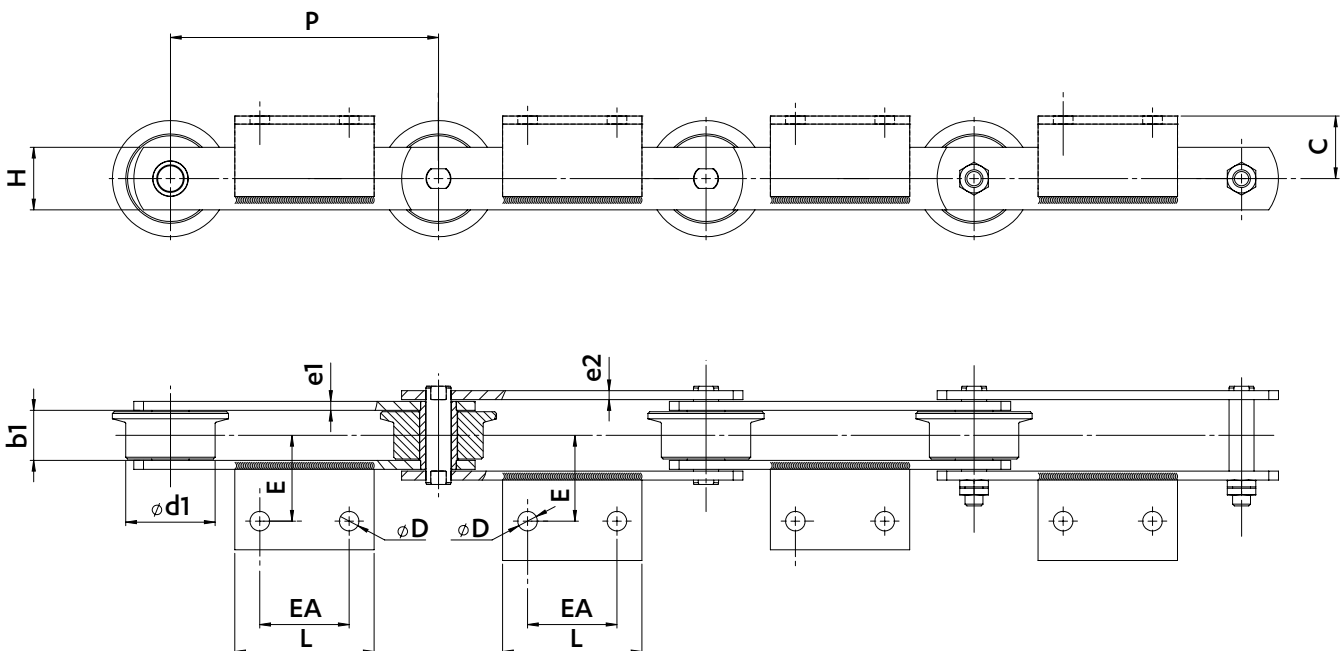

Chaîne	Pas P	Largeur entre plaques intérieures b1	Hauteur plaques H	Épaisseur plaque intérieure e1	Épaisseur plaque extérieure e2	Attaches					Ø Galet d1	Résistance mini à la traction kN			
						C	Ø D	L	E	EA					
5461-06			40	6	6							180			
5461-65	150	28	35	5	5	35	11	78	48	50	50	120			
5421-74			35	5	5							80	54	40	80
5408-71	180	29	40	6	6										180

CHAÎNES POUR LA SIDÉRURGIE

Dimensions en mm

CHAÎNE DE TRANSPORT DE BILETTES CHAUDES DANS UN REFROIDISSEUR

5837-02
Résistance à la traction : 1300 kN

Chaîne équipée d'axes prolongés avec galets porteurs pour supporter de lourdes charges (88T sur 6 chaînes).
Les plaques sont déportées avec des ponts et taquets escamotables de poussée.

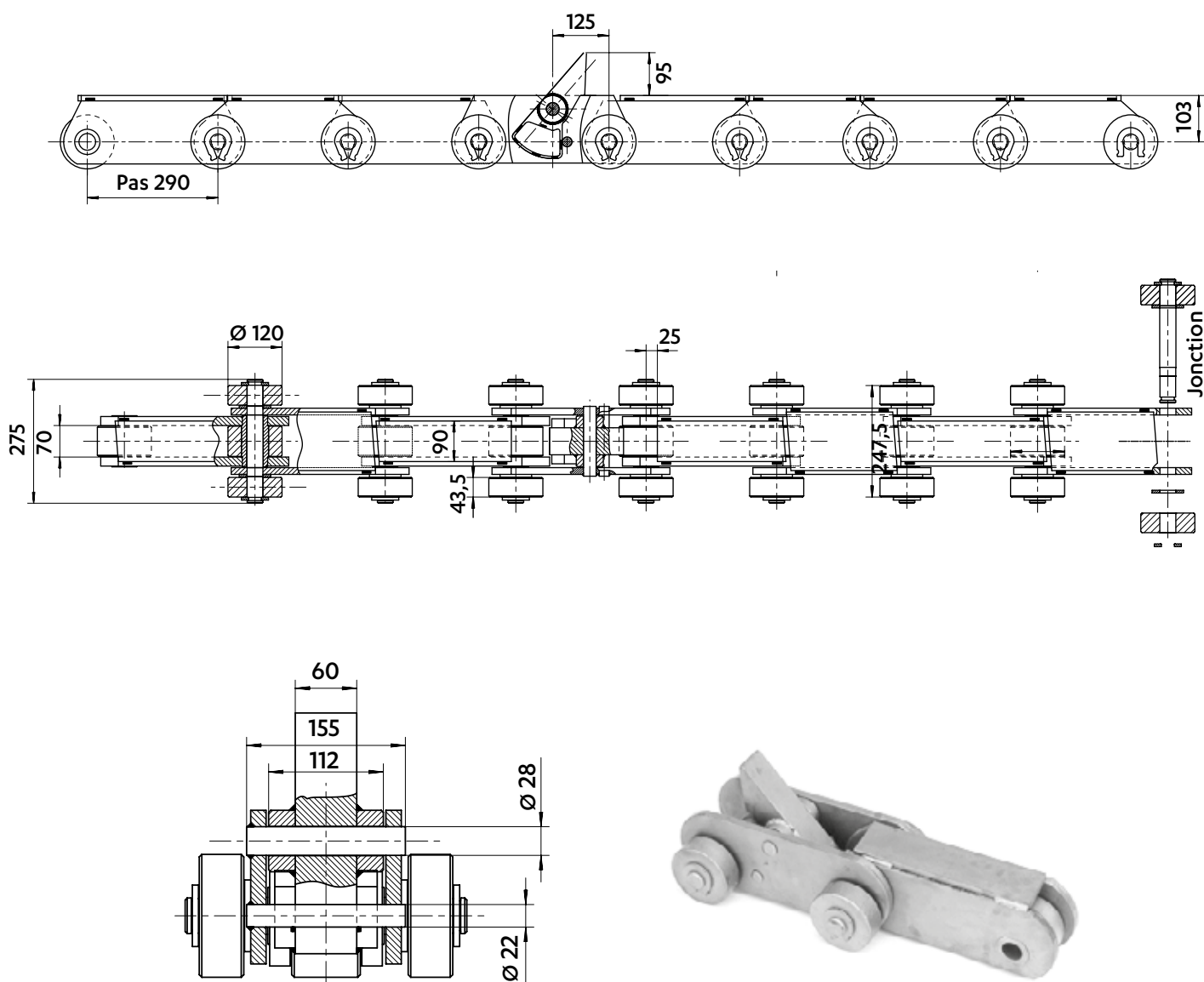

Dimensions en mm

CHAÎNE DE REFROIDISSOIR

5851-06

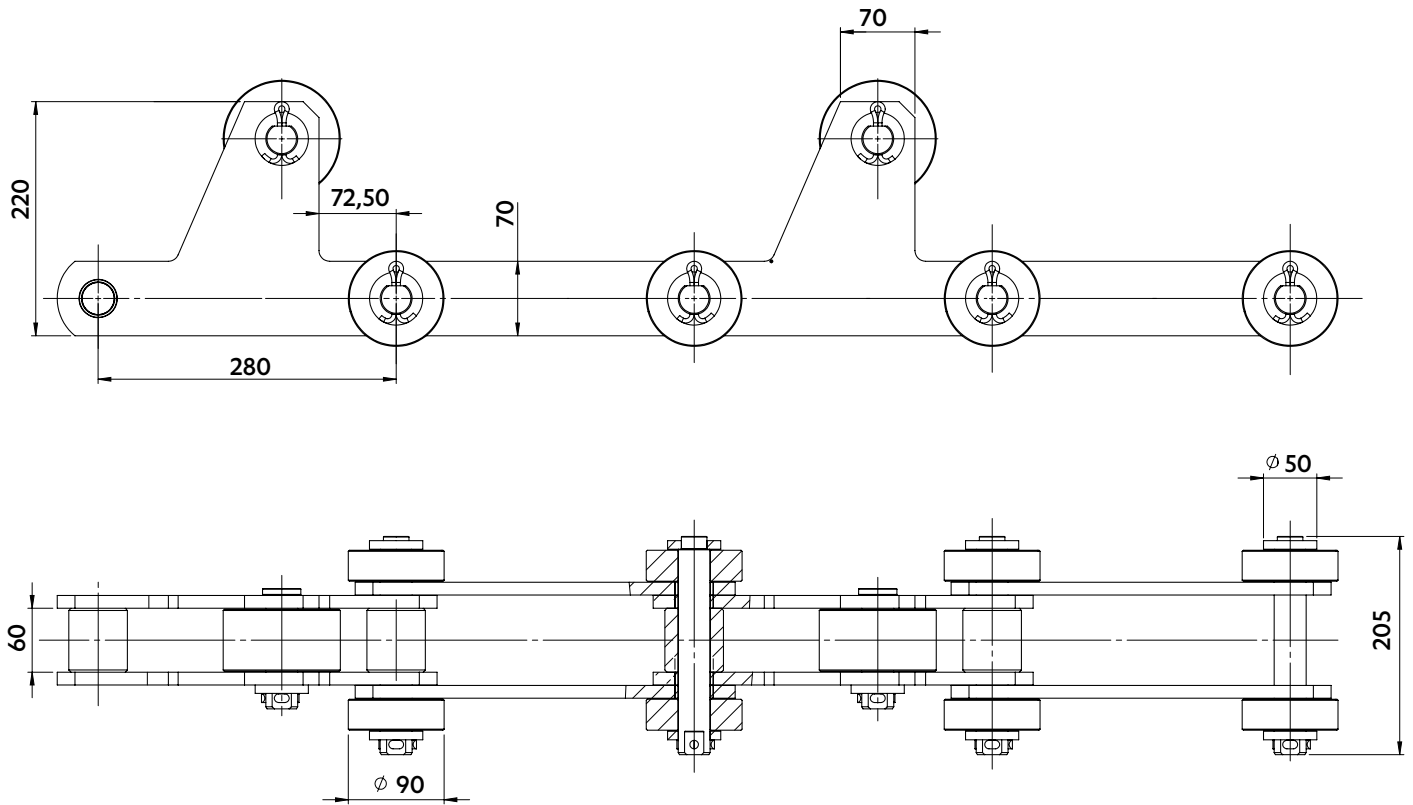

La solution SEDIS

ABSENCE DE DOUILLE ET AXE AVEC MÉPLAT

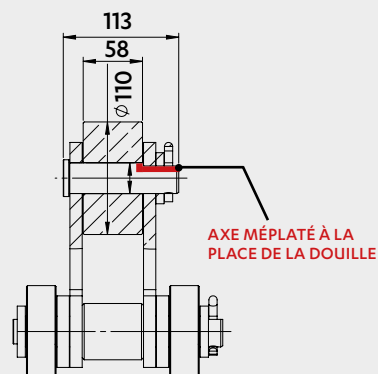

- Galet toujours en rotation
- Amélioration du coefficient de roulement axe/galet
- Augmentation de la durée de vie de la chaîne

CHAÎNES POUR LA SIDÉRURGIE

Dimensions en mm

CHAÎNES POUR TRANSPORT D'ANODES

5195-57

Résistance à la traction : 112 kN

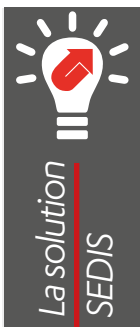
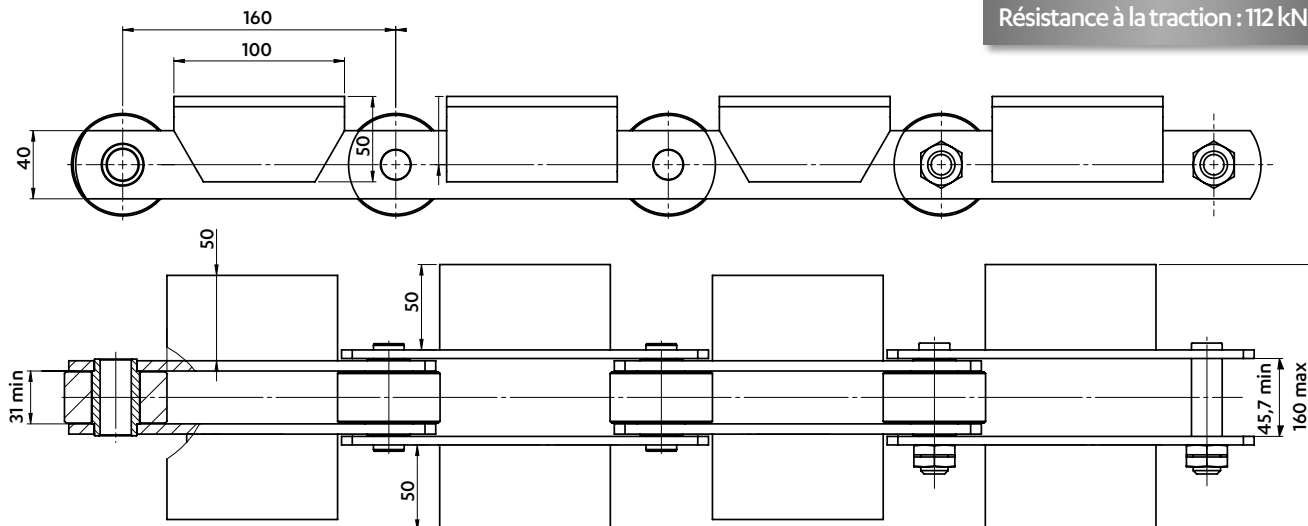

AXES DELTA® & GALETS /DOUILLES CÉMENTÉS TREMPÉS

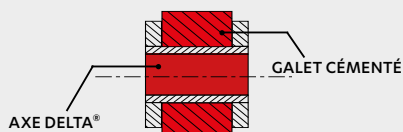

- Résistance à l'usure renforcée
- Amélioration de la durée de vie de la chaîne

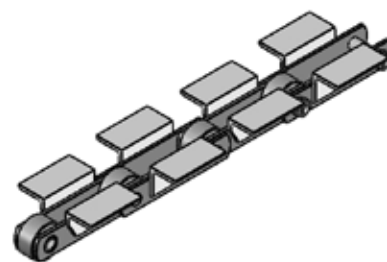

5504-71

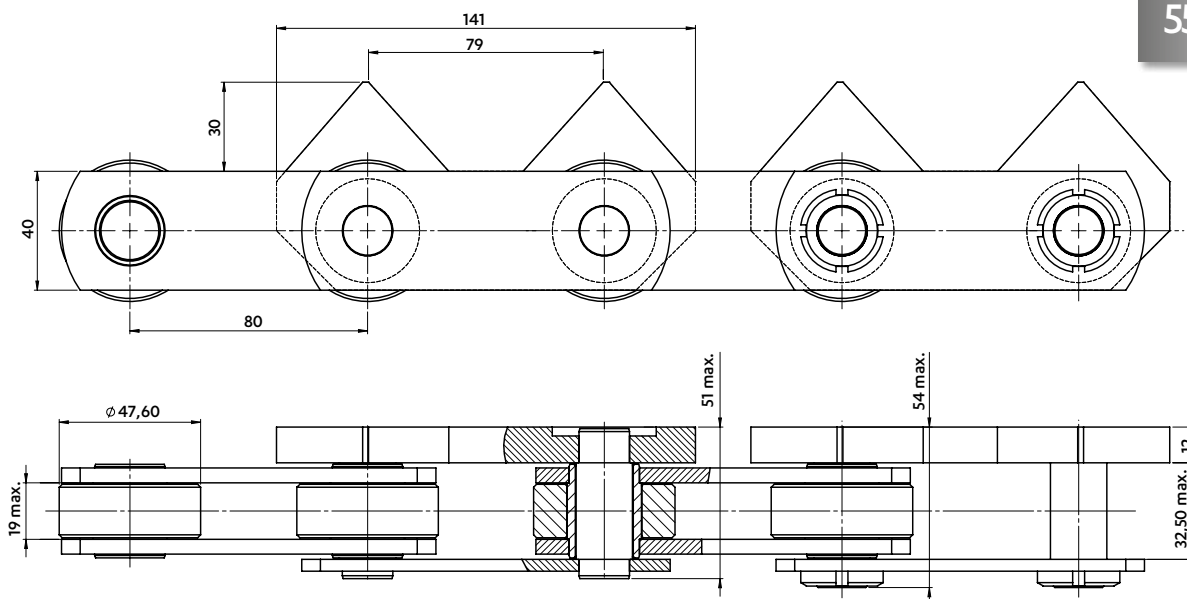

ARTICULATION DELTA®

- Résistance à l'usure renforcée
- Durée de vie de la chaîne **x3** (comparé à une articulation cimentée trempée)

Dimensions en mm

CHAÎNE DE RETOURNEUR

5379-29

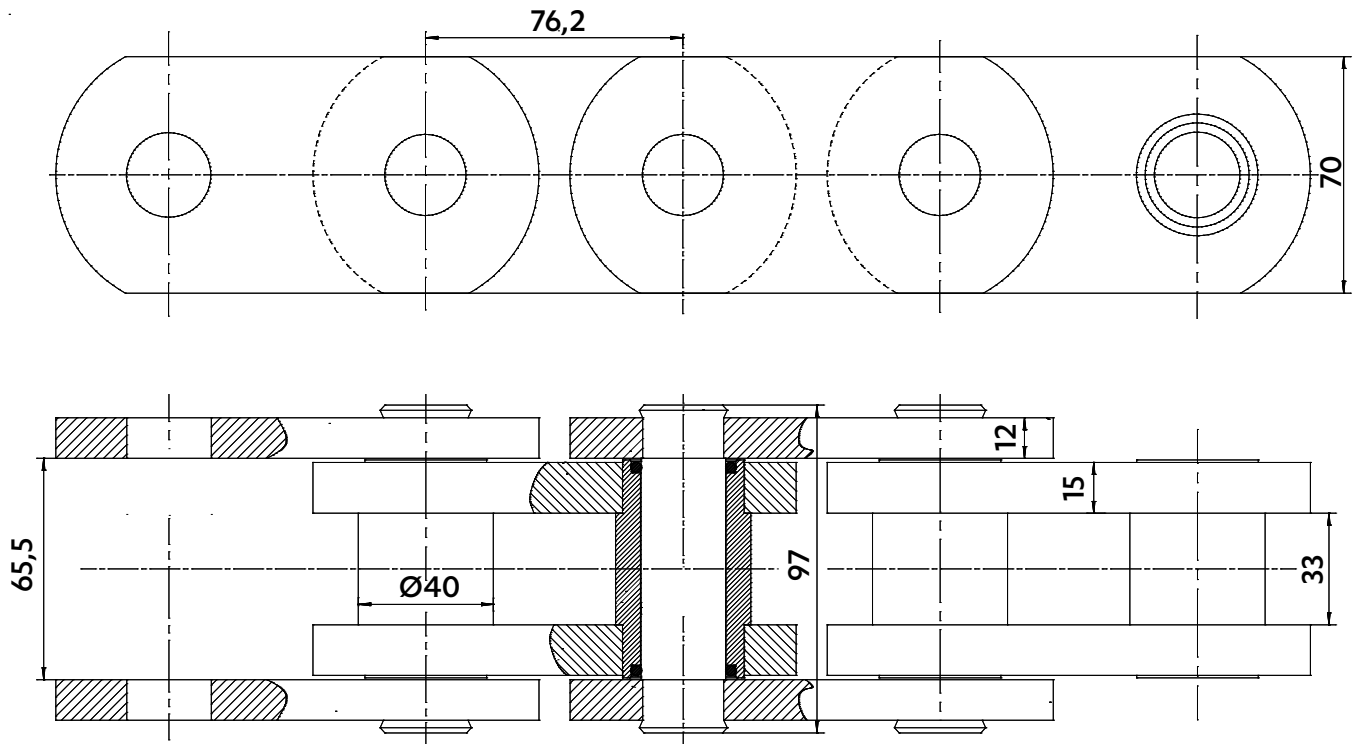

La solution SEDIS

JOINTS TORIQUES

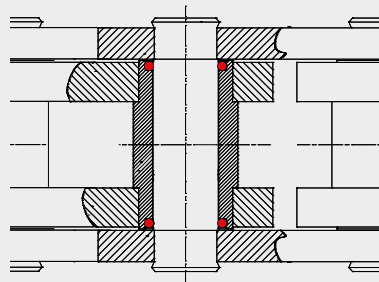

- Permet d'étanchéifier l'articulation vis-à-vis de l'extérieur
- Evite la maintenance quand elle est impossible
- Chaîne livrée lubrifiée en usine

CHAÎNES SPÉCIALES



sedis 



ÉNERGIE

CHAÎNES POUR VANNES DE BARRAGES

Dimensions en mm

CHAÎNES GALLE DE LEVAGE POUR VANNES DE BARRAGE

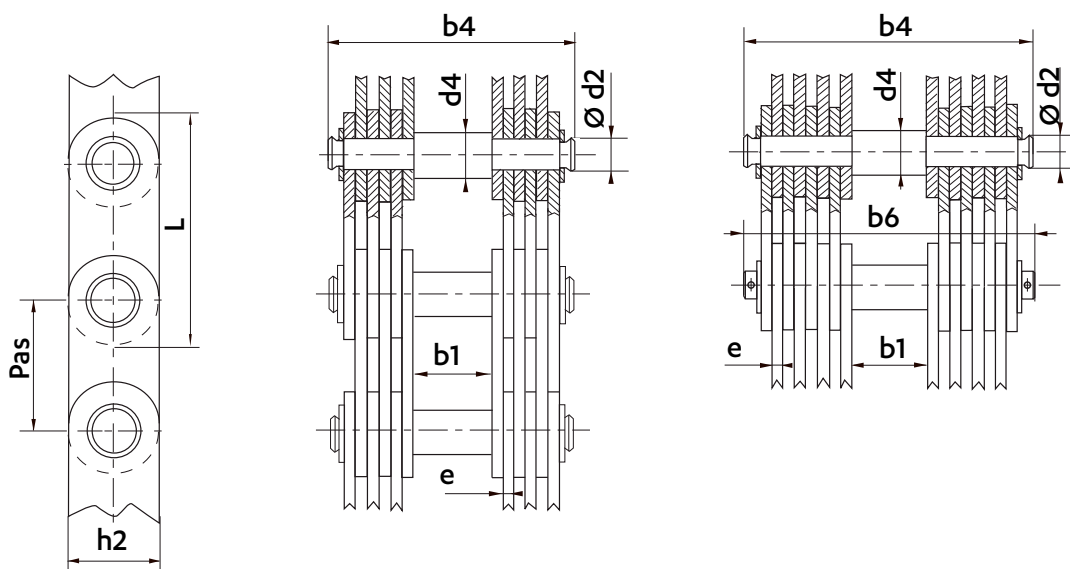

TRIPLE
MAILLE

QUADRUPLE
MAILLE

Résistance mini à la traction	Pas	Diamètre	FUSEAUX		LONGUEUR		PLAQUES			Masse au mètre
			Diamètre portée	Largeur entre plaques intérieures	Rivés	Coupillés	Epaisseur	Hauteur	Longueur	
kN	P	D4	d2	b1	b4	b6	e	h2	L	kg
TRIPLE MAILLE										
375	70	28	25.2	35.0	101	-	4	60	134	24
500	75	30	27.0	37.5	120	-	5	60	144	33
625	85	34	30.6	44.0	141	-	6	70	164	43
750	95	38	34.2	48.0	145	-	6	80	182	50
1000	105	42	37.8	53.0	165	-	7	90	202	65
1250	120	48	43.2	60.0	185	-	8	100	230	80
1600	135	54	48.6	68.0	209	-	9	110	260	100
QUADRUPLE MAILLE										
2000	150	60	54	75	219	-	7	130	288	125
2500	170	70	62	90	275	-	9	140	330	170
3000	185	74	67	93	280	-	9	150	355	175
3500	205	82	74	103	310	-	10	160	393	220
4000	225	90	81	113	-	367	11	180	431	270
5000	250	100	90	125	-	403	12	200	480	325

Dimensions en mm

CHAÎNES GALLE DE LEVAGE POUR VANNES DE BARRAGE

FUSEAUX À GALETS D'EMPLIAGE

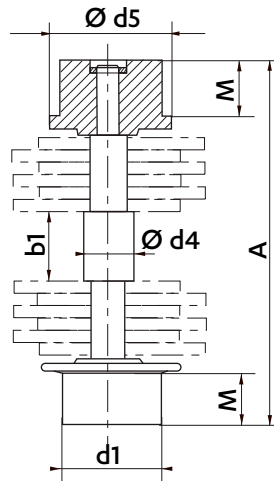

MAILLES SPÉCIALES D'ATTACHE ET RONDELLES INTERCALAIRES

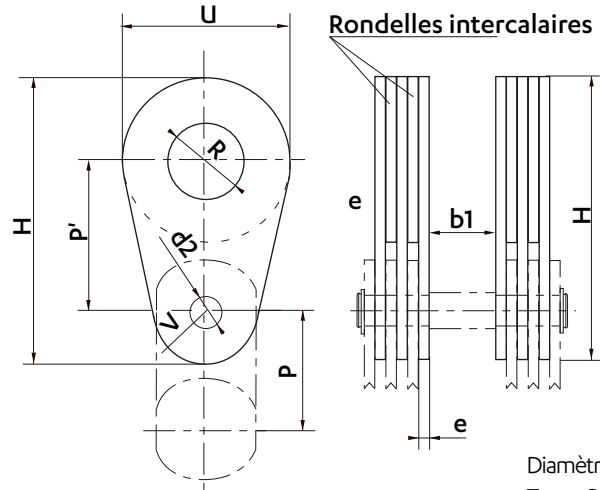

Diamètre = U
Trou = R
Épaisseur = e

TRIPLE ET QUADRUPLE MAILLE

TRIPLE ET QUADRUPLE MAILLE

Résistance mini à la traction	Pas	GALETS D'EMPLIAGE				Majoration de poids par axe à galets	MAILLES SPÉCIALES D'ATTACHES					Masse unitaire des mailles spéciales	Masse unitaire des rondelles intercalaires	
		Diamètre joue	Diamètre roulement	Largeur roulement	Longueur hors tout		Pas	Diamètre sur chaîne	Trou de fixation	Rayon arrière	Diamètre avant			Longueur totale
kN	P	d5	d1	M	A	kg	P'	d2	R	V	u	H	kg	kg
TRIPLE MAILLE														
375	70	56	42	18,0	148,0	0,7	105	25,3	50,5	35,0	100	190	0,32	0,19
500	75	60	45	20,0	182,5	1,0	115	27,2	55,0	35,0	110	205	0,56	0,29
625	85	70	50	23,0	207,0	1,2	130	30,8	60,0	40,0	120	230	0,83	0,40
750	95	80	60	25,5	220,0	1,9	145	34,4	65,0	43,5	130	254	1,00	0,47
1000	105	90	65	27,5	242,0	2,4	160	38,0	75,0	48,5	150	284	1,47	0,73
1250	120	100	75	33,0	274,0	3,6	180	43,4	80,0	55,5	160	316	2,10	0,95
1600	135	110	80	38,5	311,0	4,5	205	48,8	90,0	62,5	180	358	3,00	1,35
QUADRUPLE MAILLE														
2000	150	120	90	40,5	330,0	6,1	230	54,2	110,0	70	220	410	3,10	1,56
2500	170	140	100	45,5	399,0	8,9	265	63,2	120,0	80	250	470	5,25	2,65
3000	185	140	110	51,0	413,0	10,0	280	67,2	130,0	85	280	505	6,20	3,40
3500	205	150	120	57,0	464,0	14,5	310	74,2	140,0	95	300	555	8,30	4,30
4000	225	170	135	61,0	501,0	17,5	340	81,2	150,0	105	320	605	10,70	5,40
5000	250	190	150	70,0	553,0	26,5	380	90,2	160,0	115	340	665	13,90	6,55

CHAÎNES POUR VANNES DE BARRAGES

Dimensions en mm

CHAÎNES DE RÉGULATION HYDRAULIQUE

5343-48
Résistance à la traction : 4415 kN

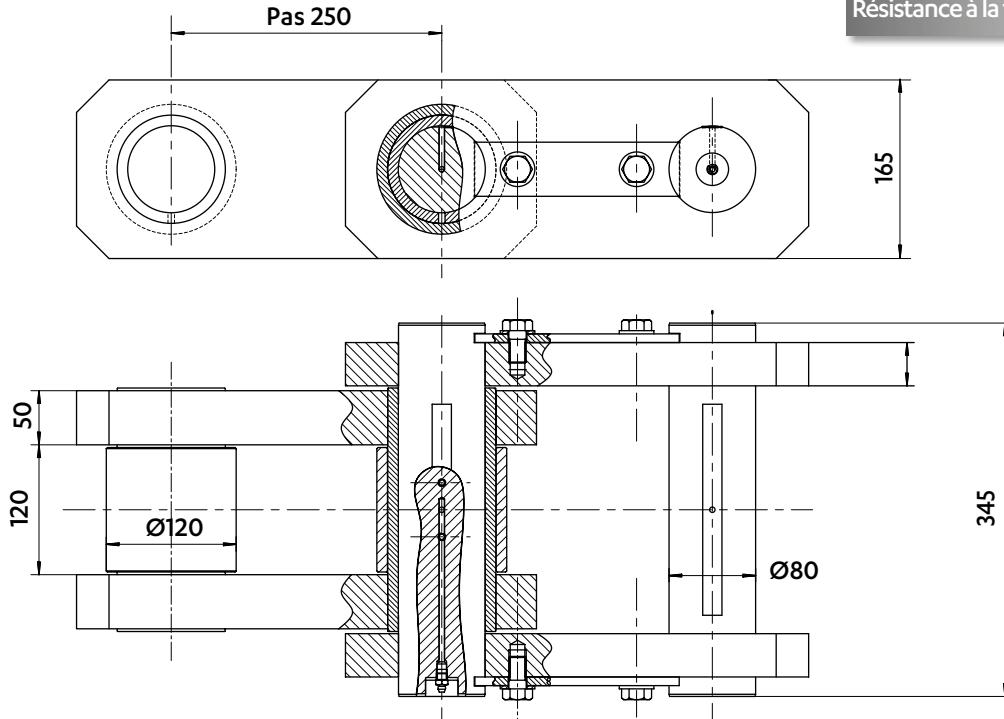

5974-02
Résistance à la traction : 3400 kN

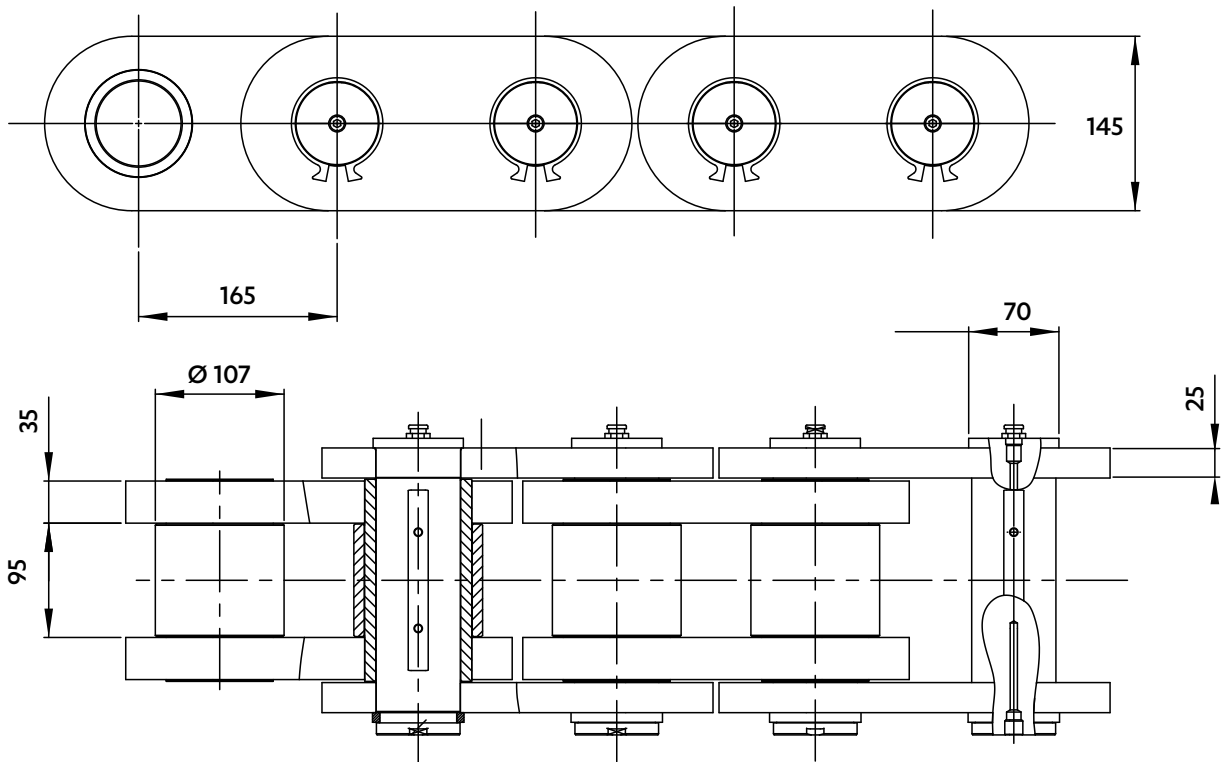

Dimensions en mm

CHAÎNES POUR VANNES DE BARRAGES

5835-01
Résistance à la traction : 442 kN

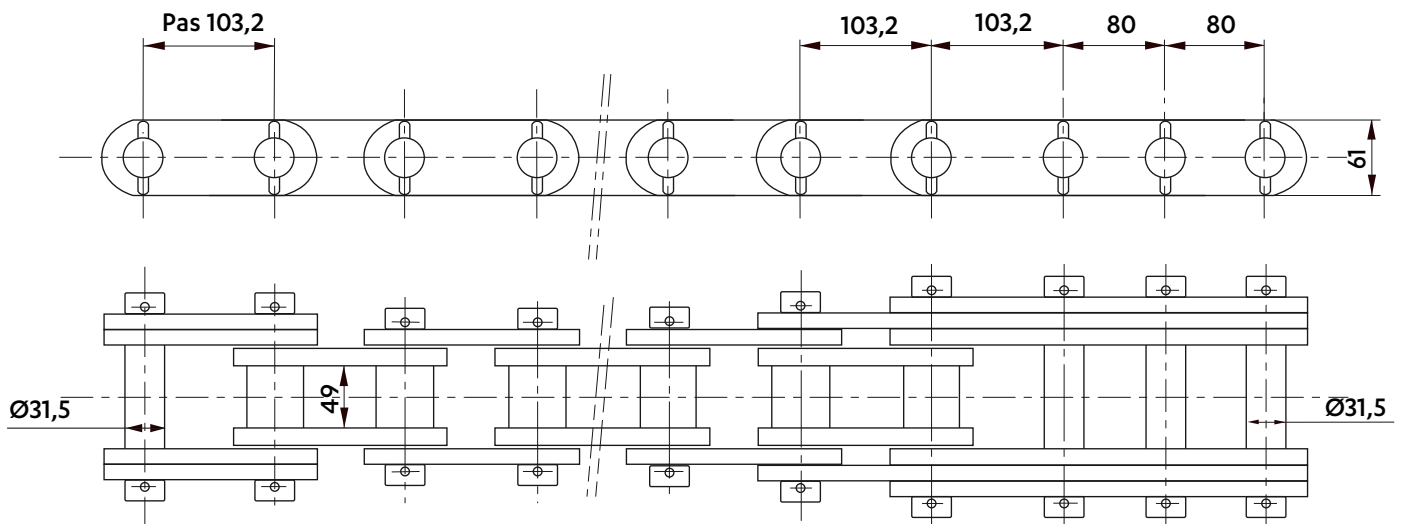

5853-04
Résistance à la traction : 4000 kN

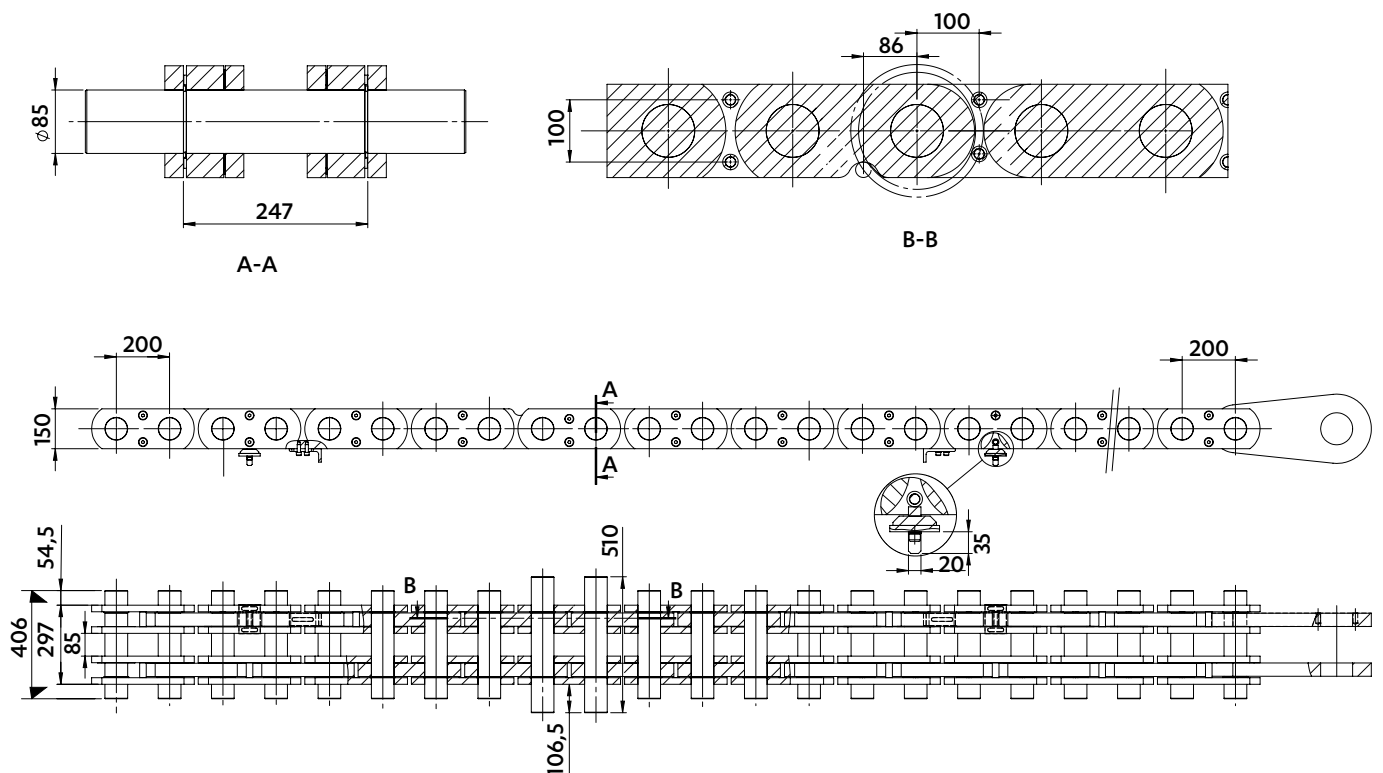

Dimensions en mm

CHAÎNES POUR VANNES DE BARRAGES

5799-04

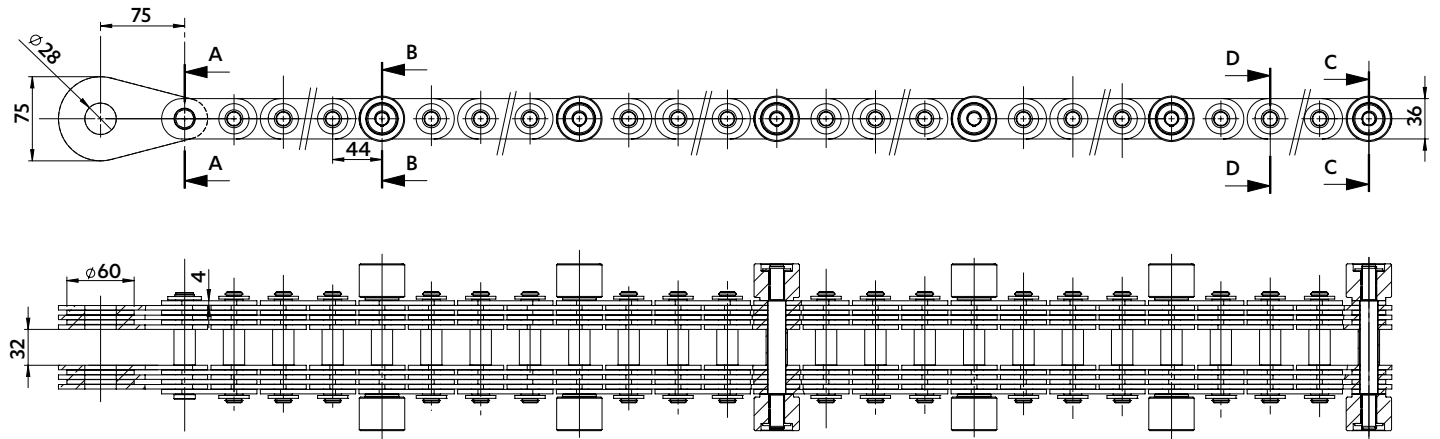

MAILLON POIRE

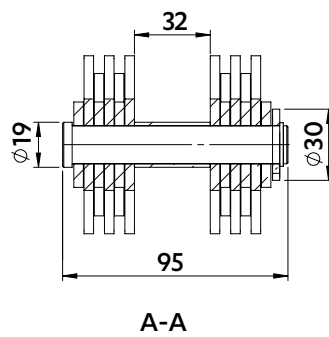

MAILLON MAGASIN

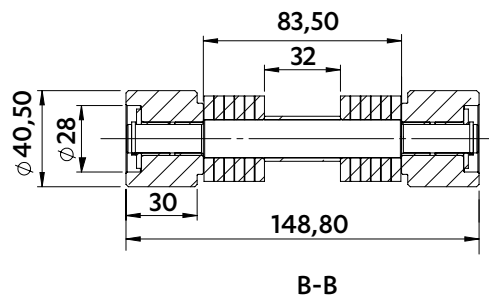

MAILLON D'EXTRÉMITÉ

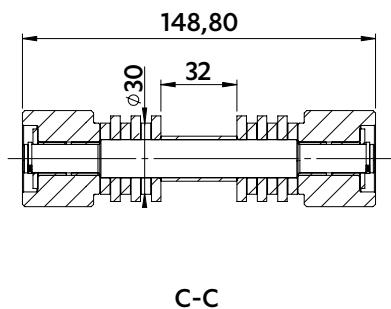

MAILLON COURANT

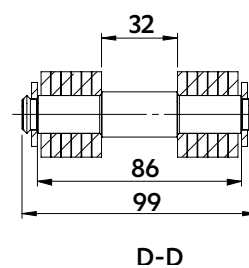

CHAÎNES POUR BIOMASSE



Dimensions en mm

CHAÎNES POUR BIOMASSE

5009-65
Résistance à la traction : 95 kN

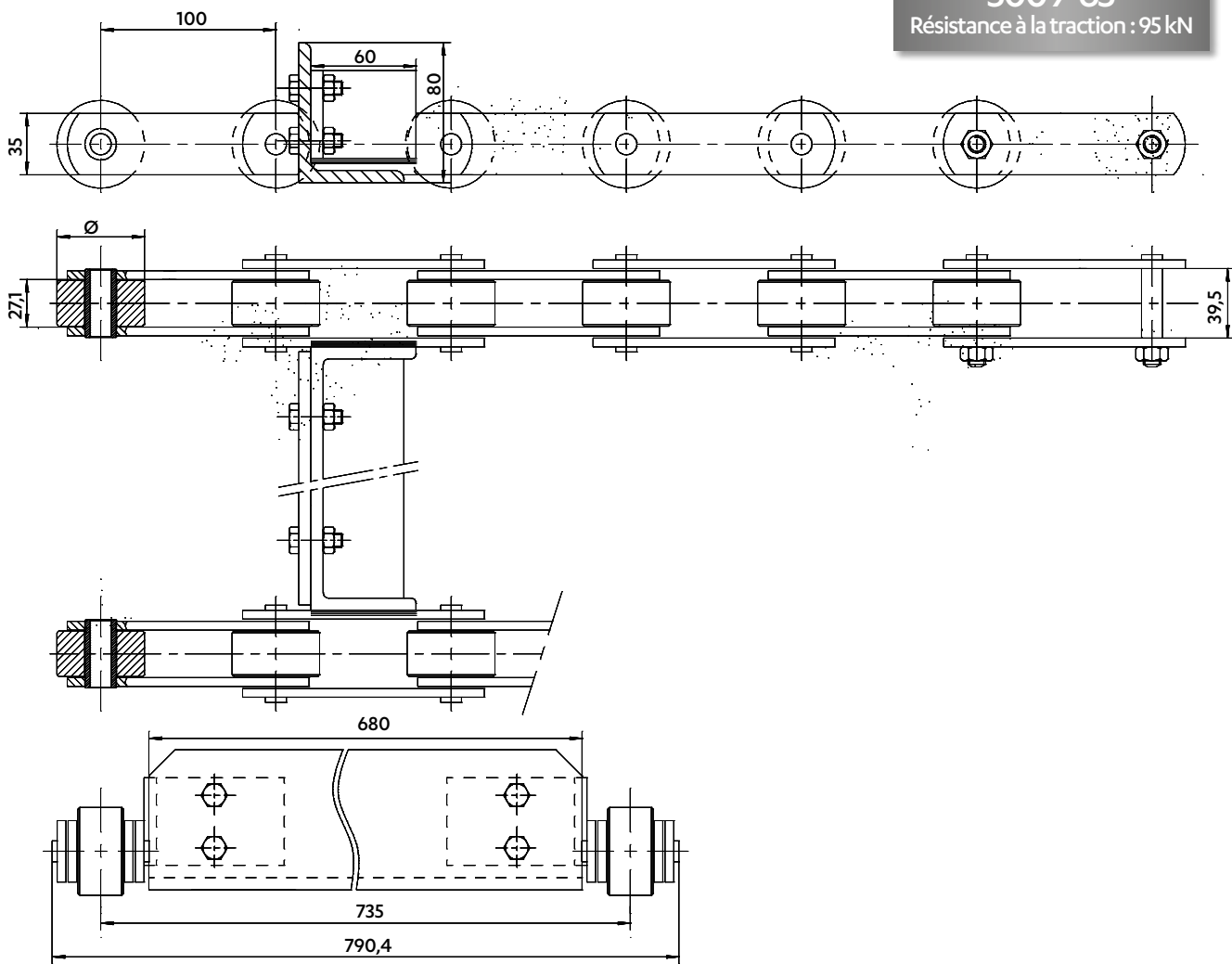

5324-84
Résistance à la traction : 200 kN

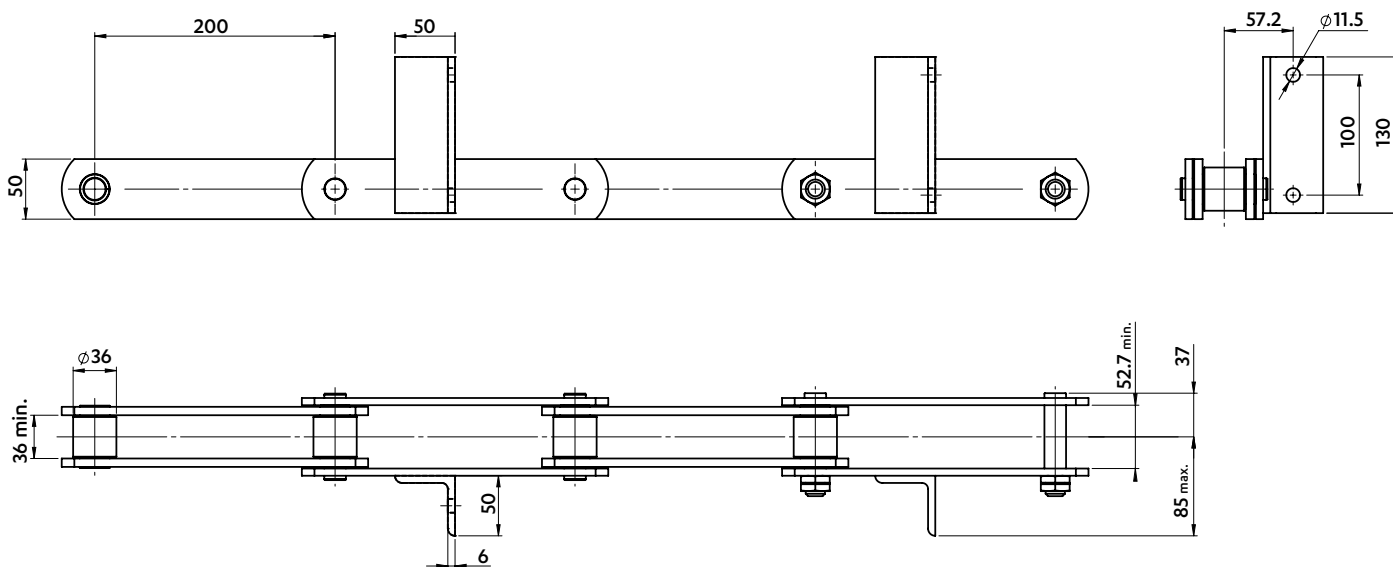

Dimensions en mm

CHAÎNES POUR BIOMASSE

5058-40
Résistance à la traction : 95 kN

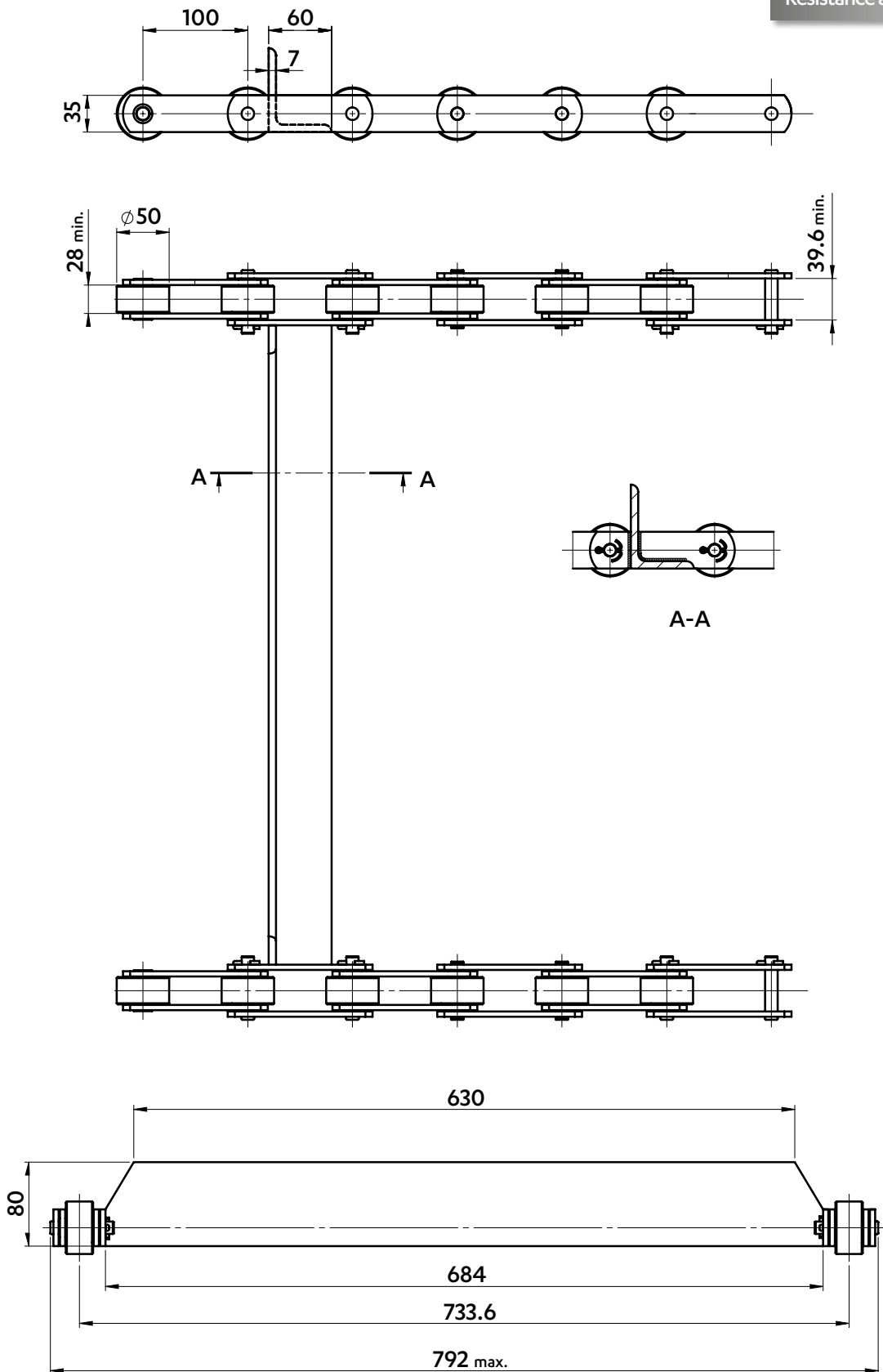

CHAÎNES SPÉCIALES





sedis 

Autres
INDUSTRIES

CHAÎNES POUR L'INDUSTRIE DU BOIS

Dimensions en mm

CONVOYEUR À RONDINS

5806-01
Résistance à la traction : 270 kN

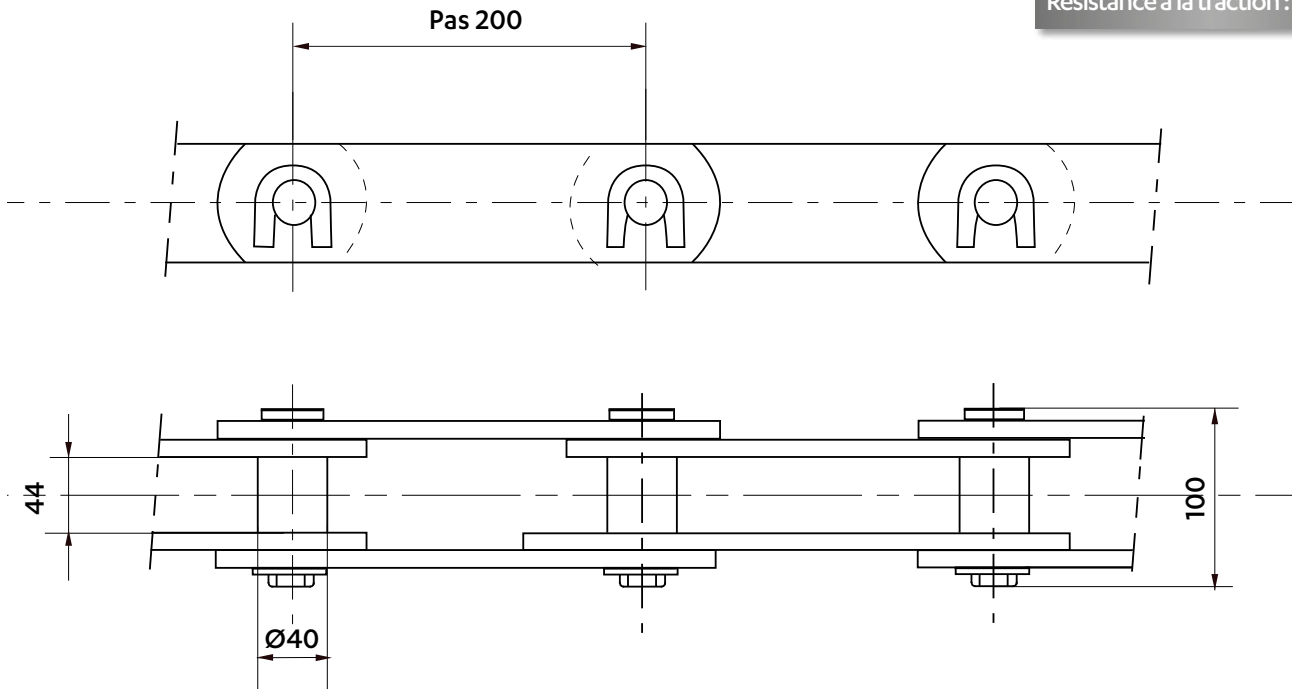

TRANSPORT DE RONDINS DE BOIS

5450-09
Résistance à la traction : 80 kN

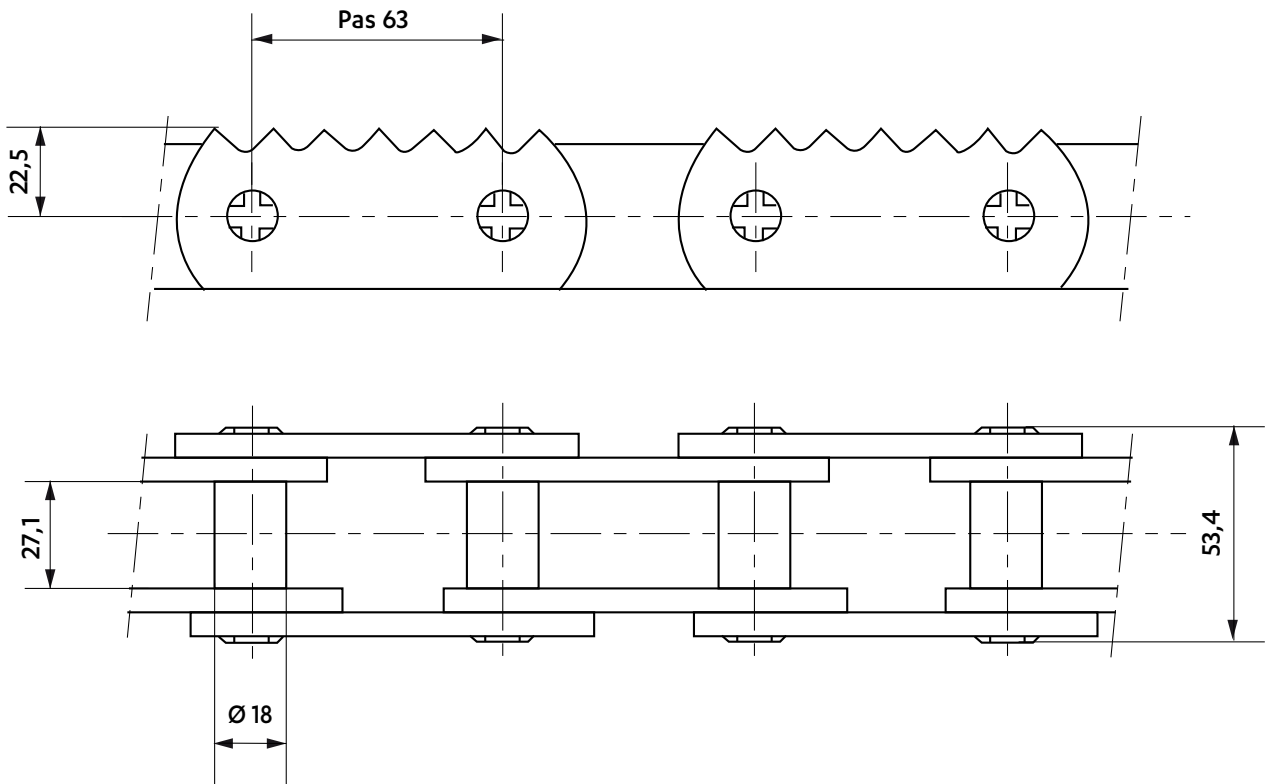

Dimensions en mm

CHAÎNE POUR TRANSPORTEUR INCLINÉ À RONDINS

5741-01
Résistance à la traction : 211 kN

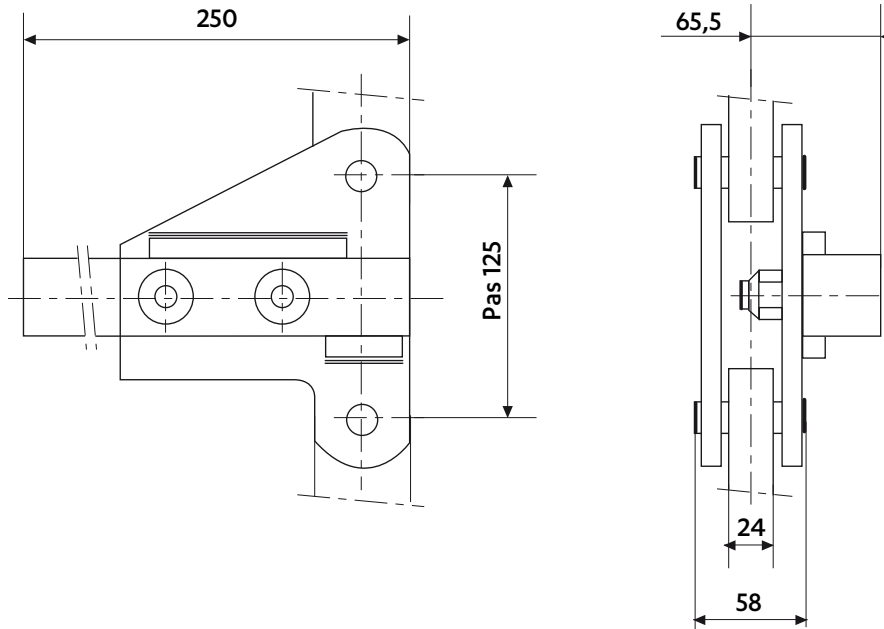

CHAÎNE POUR TRANSPORTEUR INCLINÉ À RONDINS

5478-04
Résistance à la traction : 1000 kN

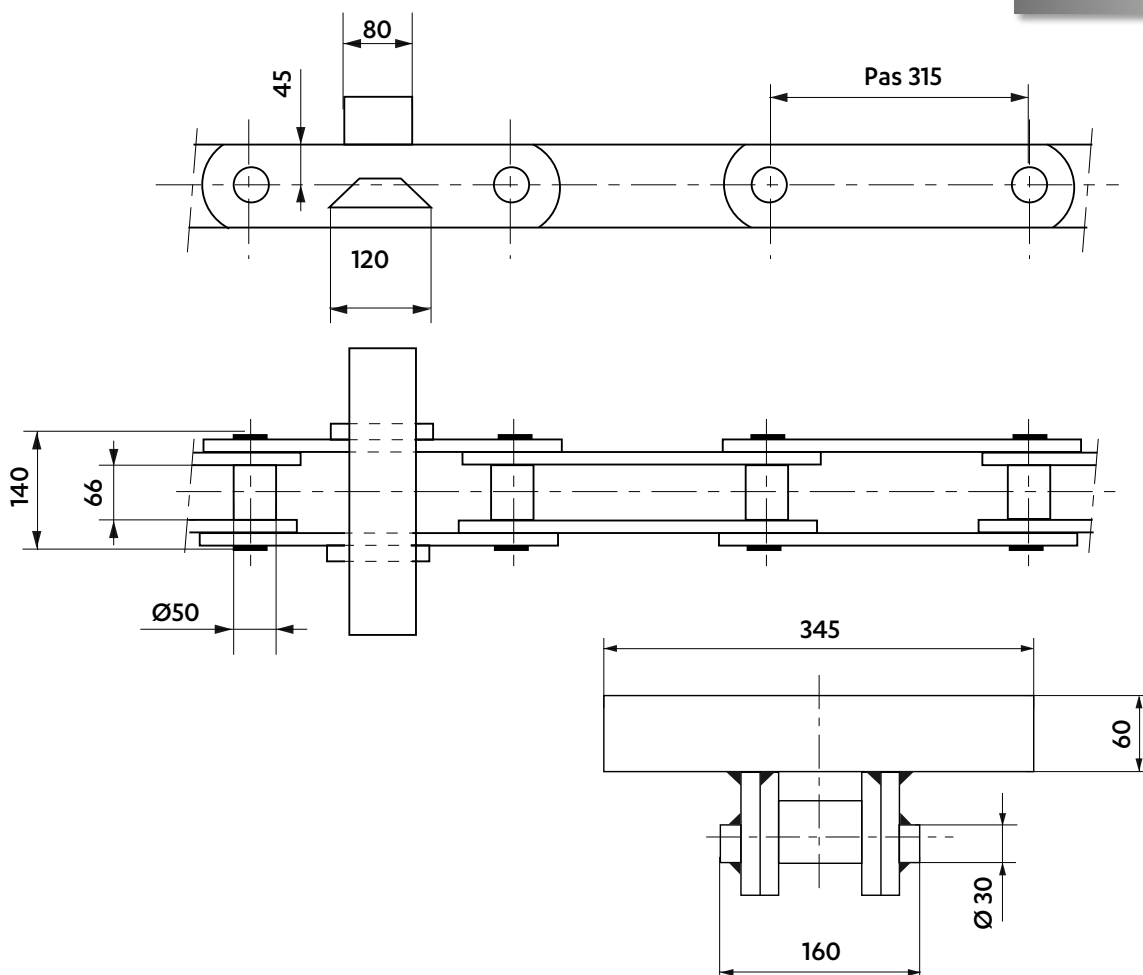

CHAÎNES POUR L'INDUSTRIE DU BOIS

Dimensions en mm

CHAÎNE DE SÉCHOIR

5728-01

Résistance à la traction : 62 kN

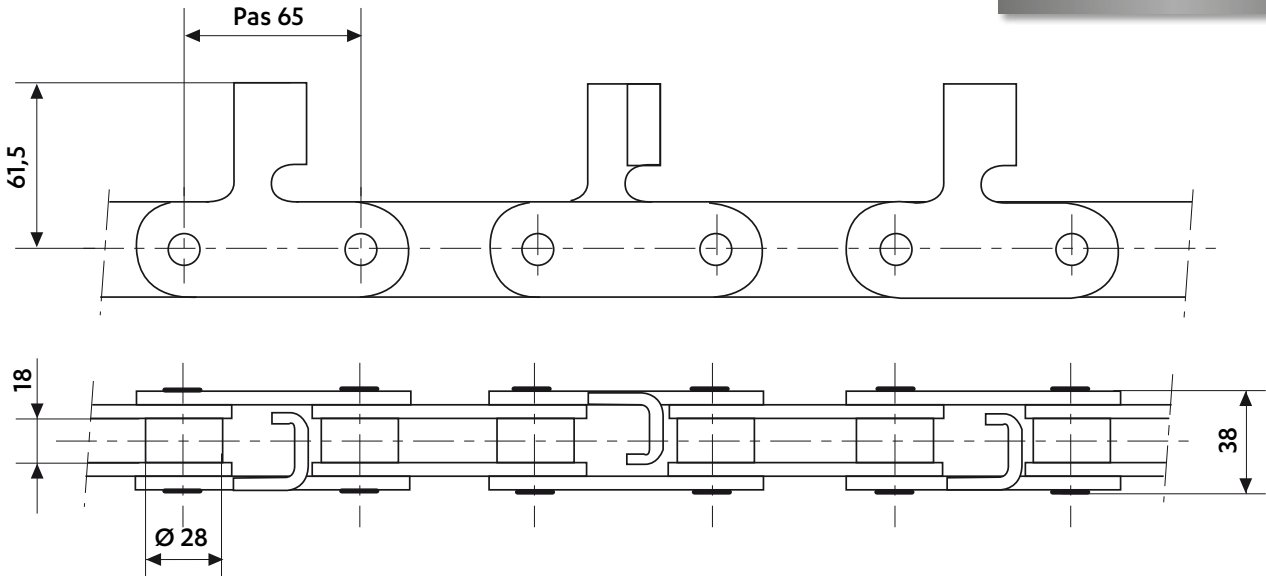

TABLIER À RACLOIRS À 2 CHAÎNES POUR TRANSPORTEUR À ÉCORCES

5308-45

Résistance à la traction : 500 kN

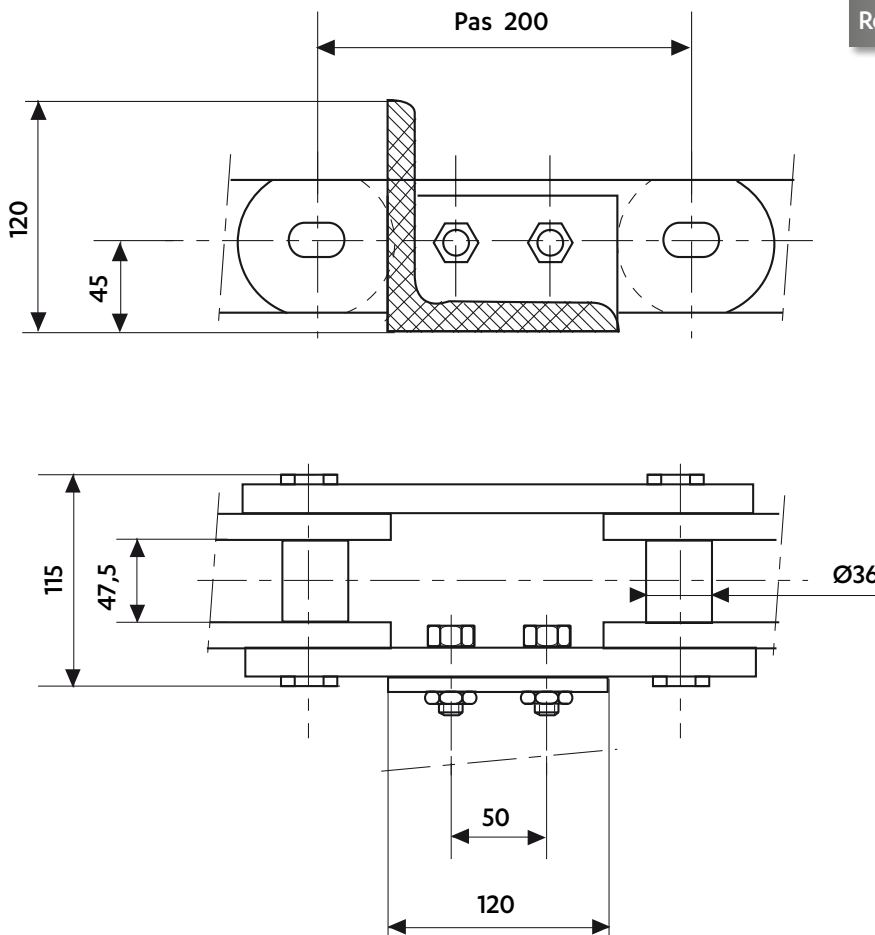

Dimensions en mm

CHAÎNE POUR DÉSILEUSE À BOIS

5310-01
Résistance à la traction : 333 kN

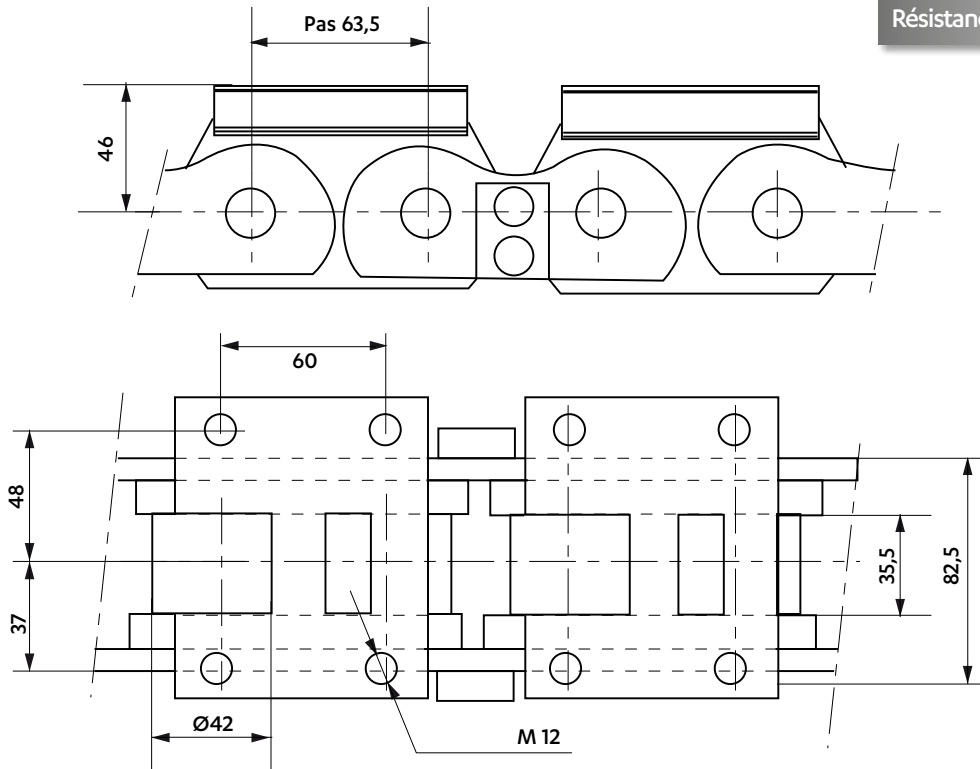

CHAÎNE DE SCIERIE

5999-04

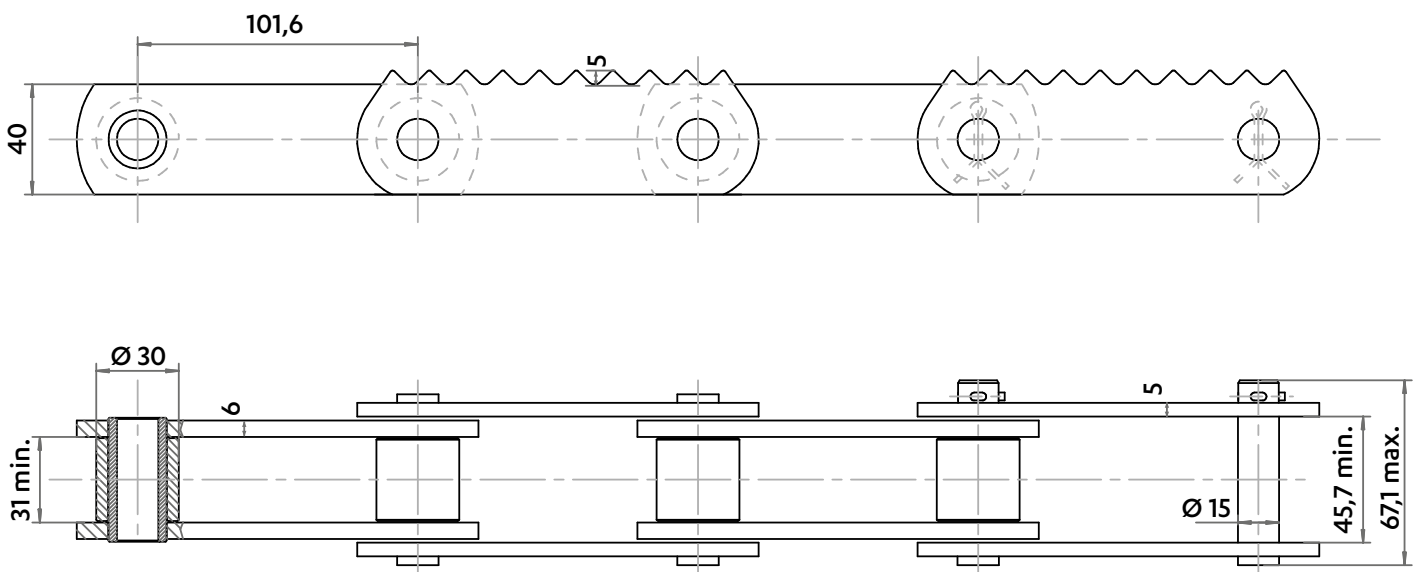

CHAÎNE DE SCIERIE

5022-11

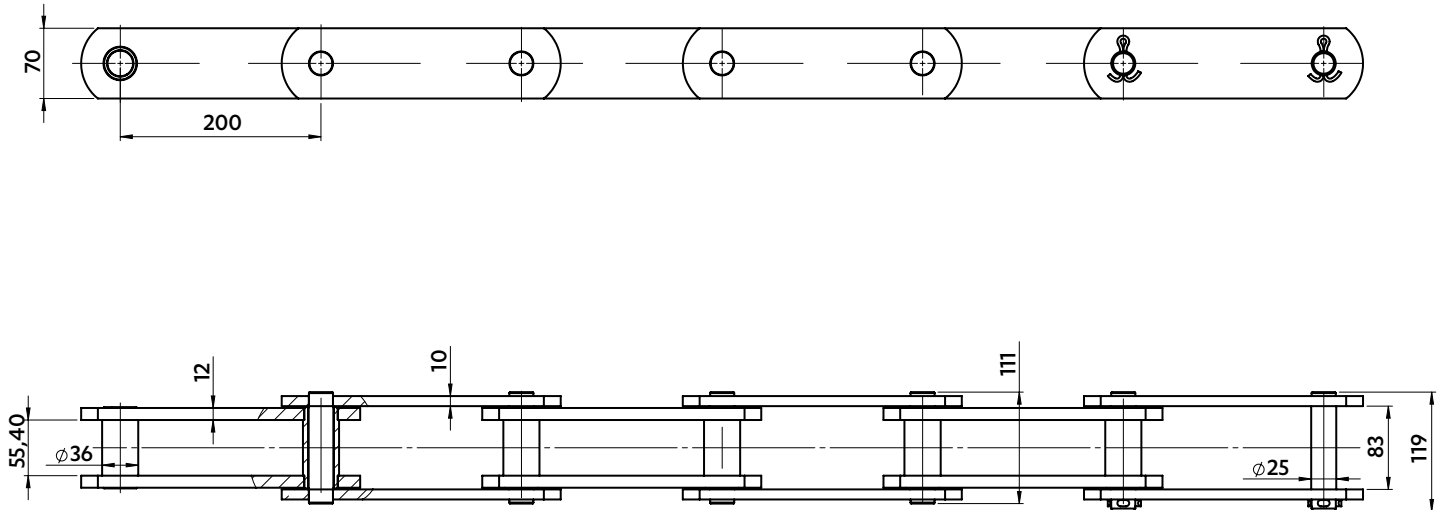

DISQUE 9 DENTS CORRESPONDANT

5022-11

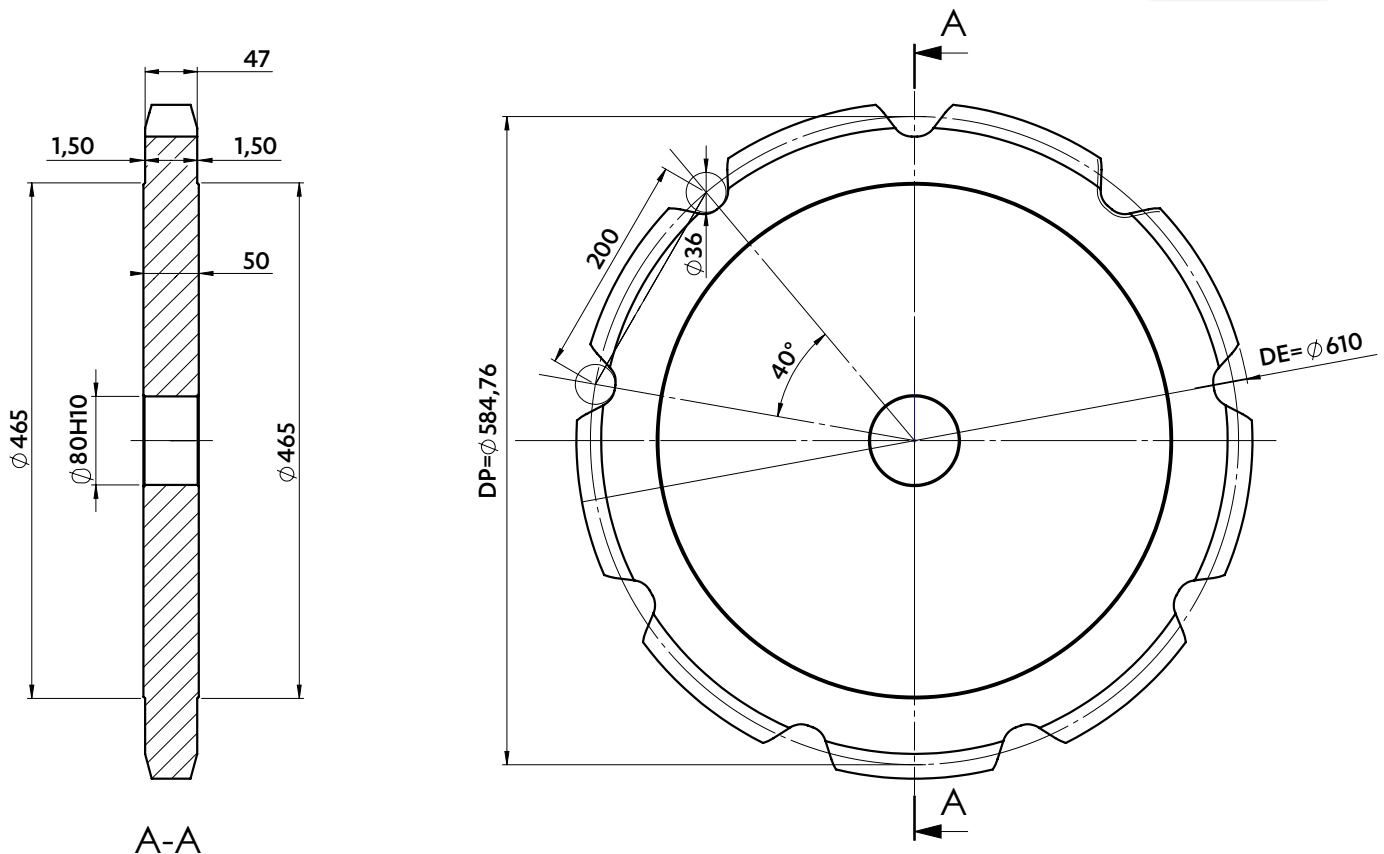

Dimensions en mm

CHAÎNE DE SCIERIE

5271-82
Résistance à la traction : 112 kN

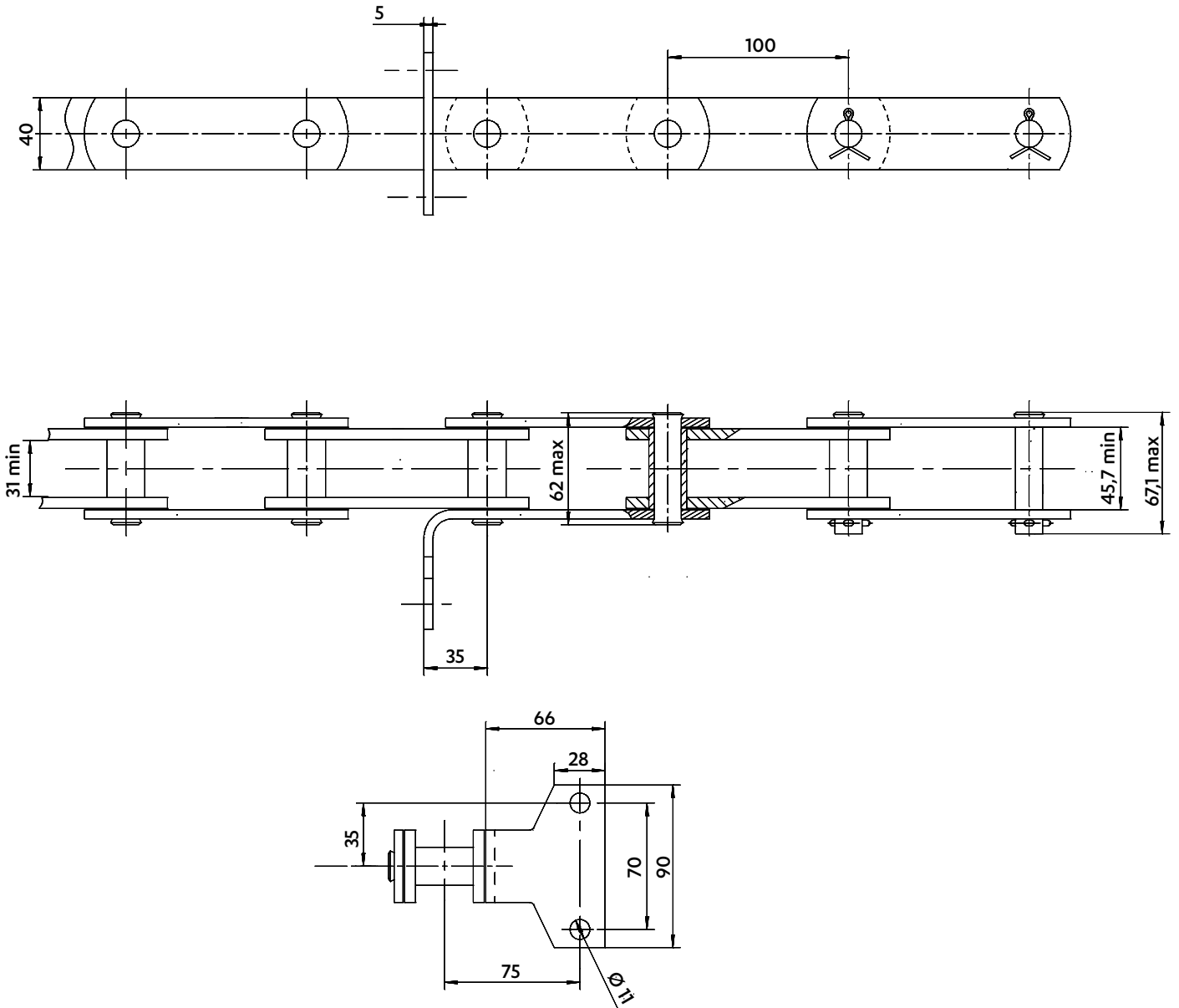

Chaîne M112 avec attaches F2 spéciales

CHAÎNES POUR PARCS D'ATTRACTION

Dimensions en mm

CHAÎNES POUR ATTRACTION

5325-61

Résistance à la traction : 65 kN

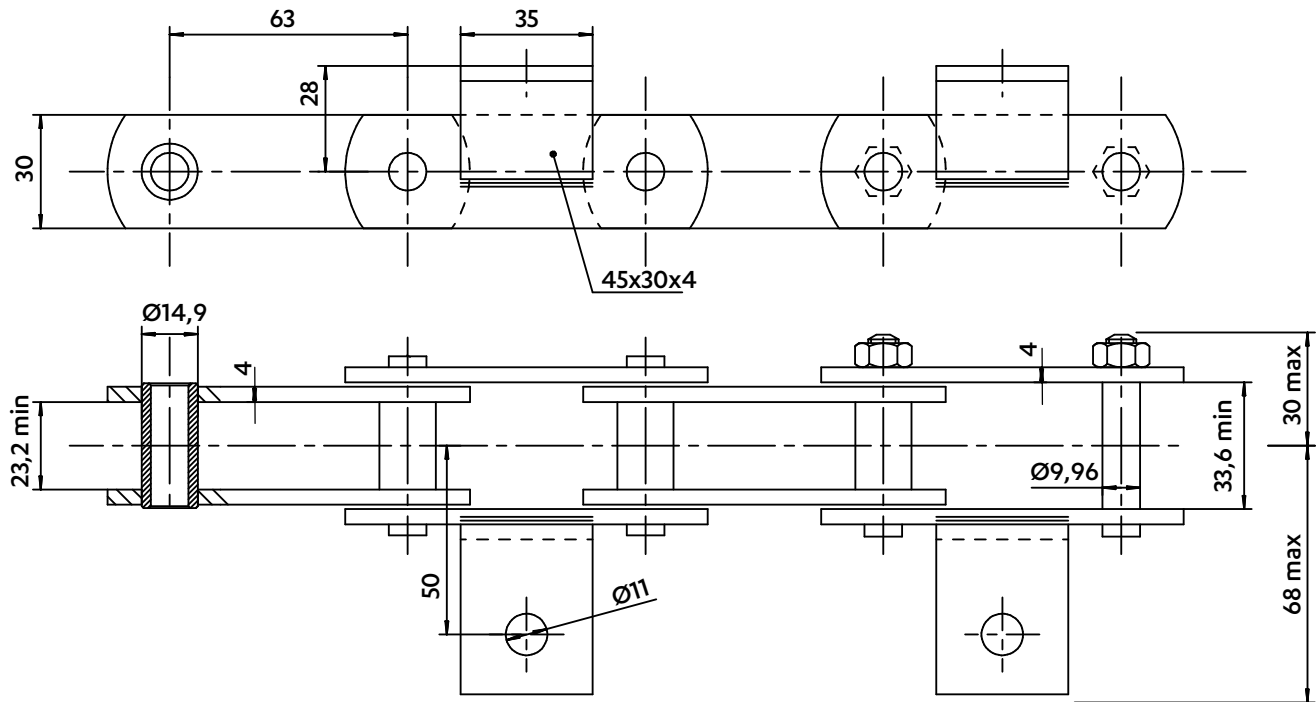

5617-93

Résistance à la traction : 300 kN

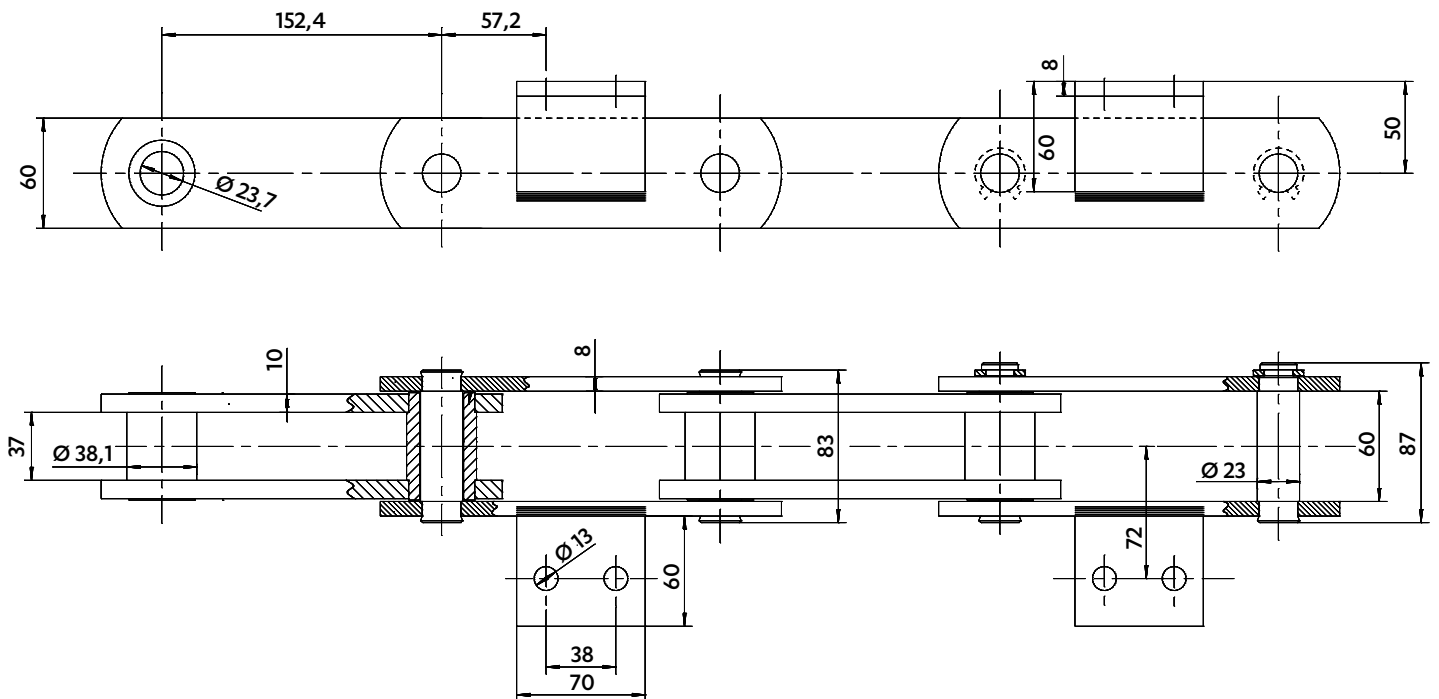

Dimensions en mm

CHAÎNES POUR ATTRACTION

5903-01

Résistance à la traction : 336 kN

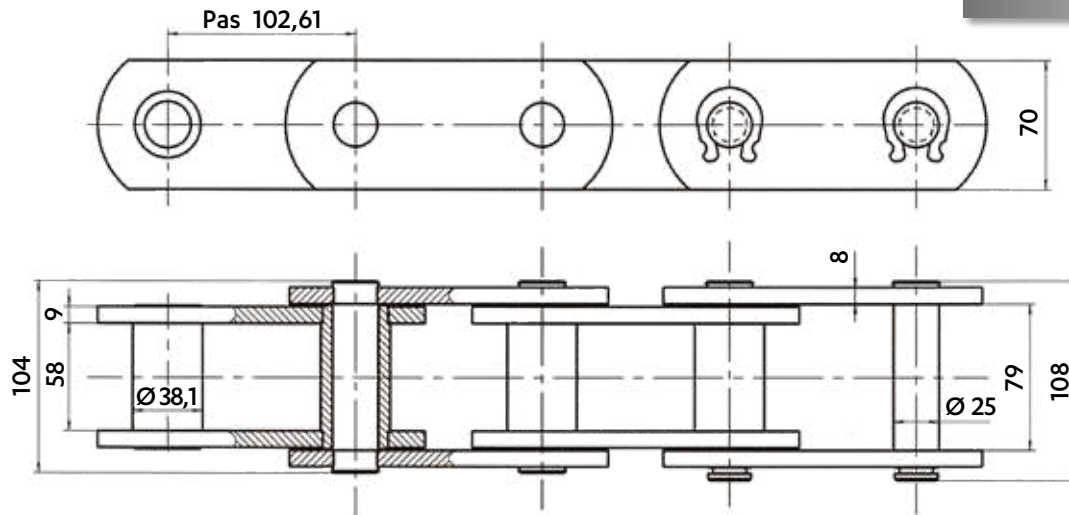

CHAÎNE POUR ATTRACTION AQUATIQUE

5977-07

Résistance à la traction : 600 kN

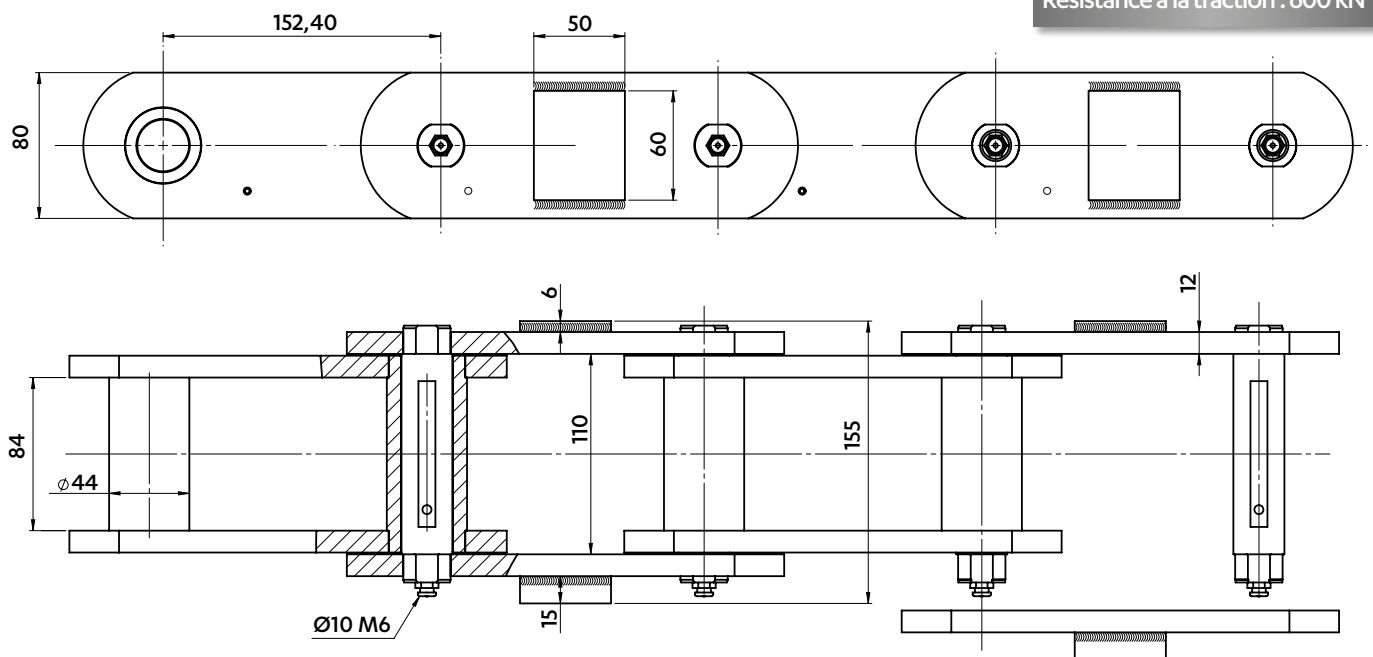

SYSTÈME DE GRAISSAGE AXIAL

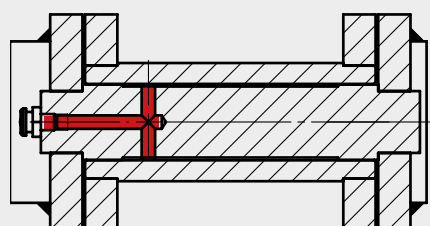

- Lubrifie l'articulation de l'intérieur
- Evite la maintenance
- Augmente la durée de vie de la chaîne

CHAÎNES POUR LE TRANSPORT DE BAGAGES

Dimensions en mm

CHAÎNES DE CARROUSEL POUR TRANSPORTEUR DE BAGAGES

5547-01

Résistance à la traction : 112kN

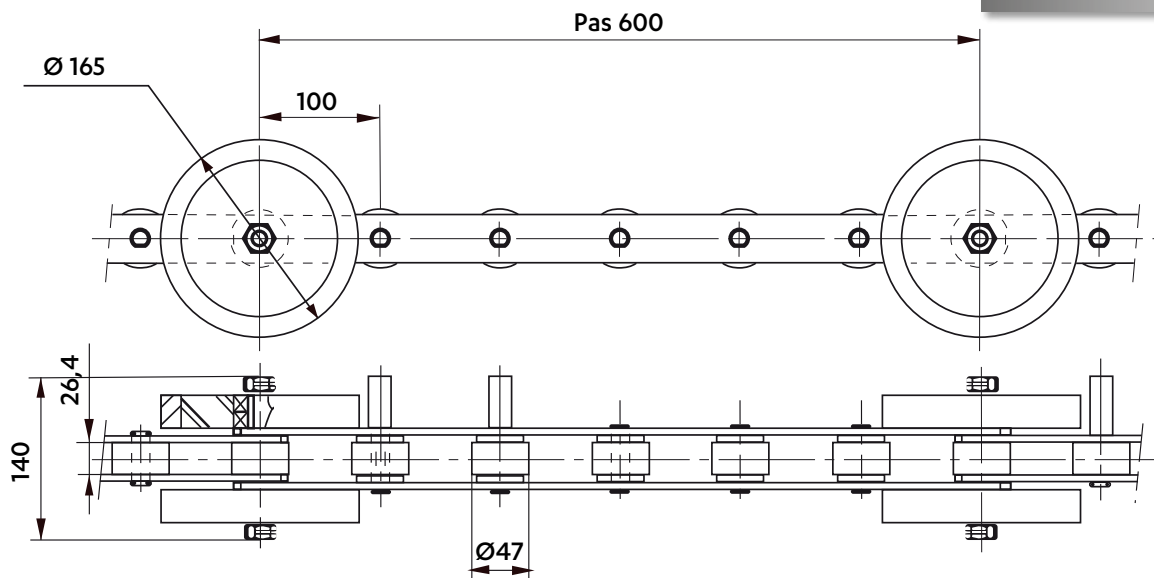

CHAÎNE POUR CONVOYEUR À BAGAGES

5875-02

Résistance à la traction : 80 kN

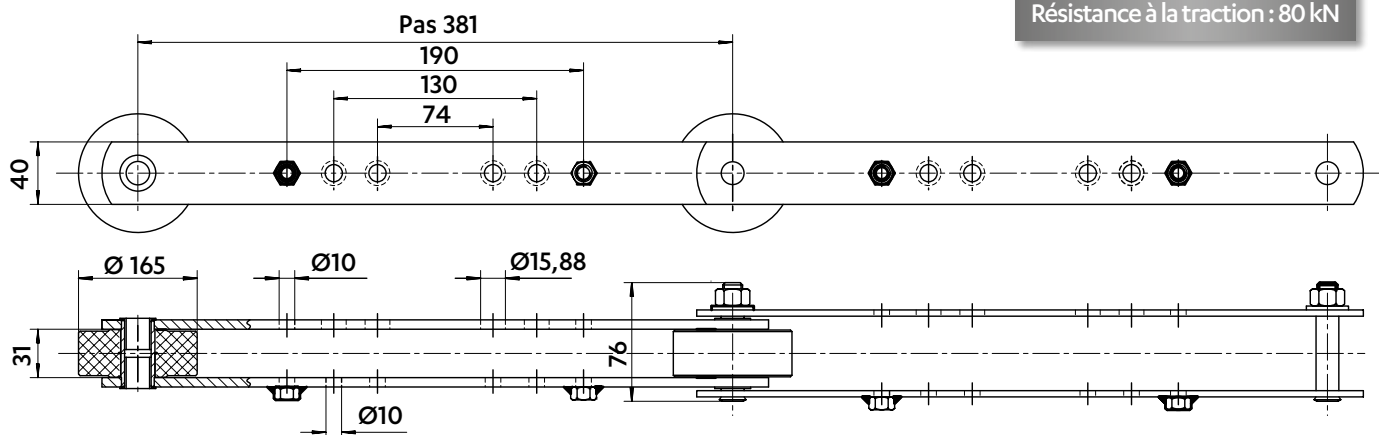

CHAÎNE DELTA VERTE®

BAGUE
AUTOLUBRIFIANTE

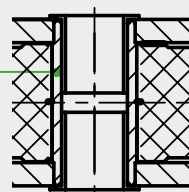

- Résistance à la corrosion (revêtement SEDIS)
- Résistance à l'usure (axes Delta®)
- Evite la maintenance

Dimensions en mm

CHAÎNE D'ÉTUVE ET DE RÉCEPTION

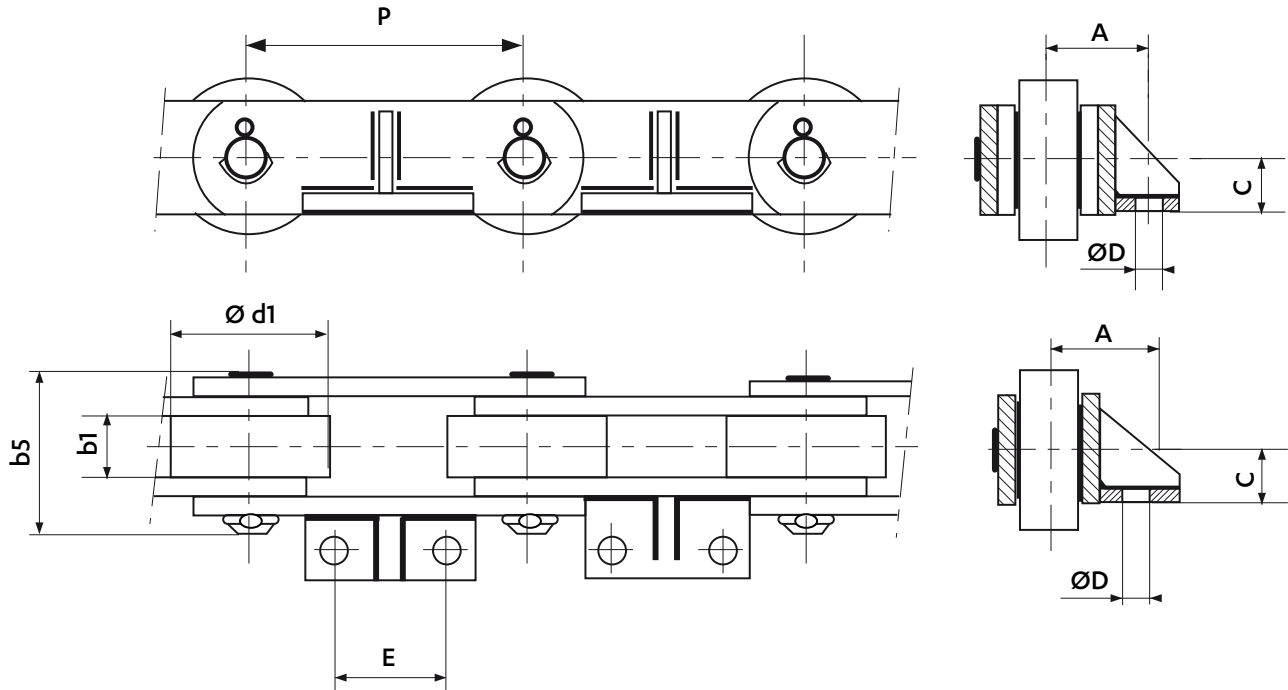

Chaîne	Pas	Largeur mini entre plaques intérieures	Axes		Galets	Attaches				Résistance mini à la traction
	P		b1	b5		d1	h2	C	D	
5617-83	150,0	44	88	102	65	38,5	14	63,5	50,8	400
5749-05	152,4			98						
5678-05*			98	98			17			230
5678-04	175,0	44	101	98	70	31,5	17	70,0	65,0	600
5678-02			101	98			19			600
5678-01			101	98	70	31,5	19	70,0	65,0	600
5678-03	44	44	101	106						600

(*) : attaches soudées sans renfort

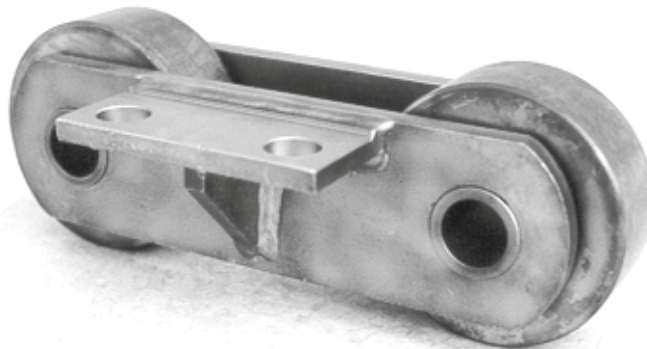

PIGNONS SPÉCIAUX





Exemples de
PIGNONS SPÉCIAUX

EXEMPLES DE PIGNONS SPÉCIAUX

Dimensions en mm

PIGNON EN 2 PARTIES ET À SECTEURS

5747-34

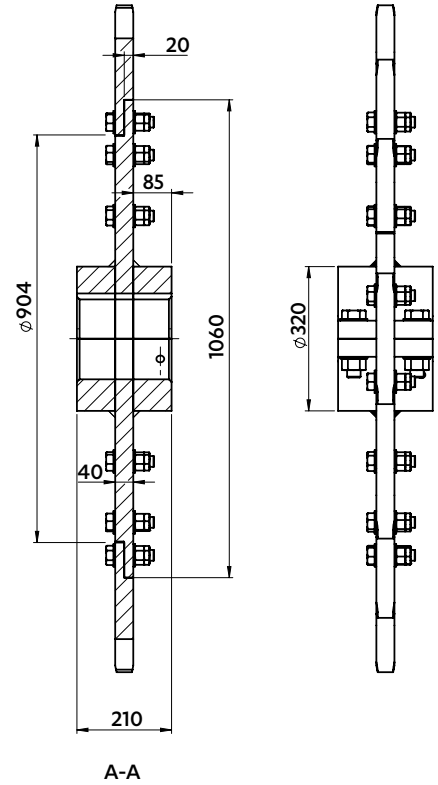
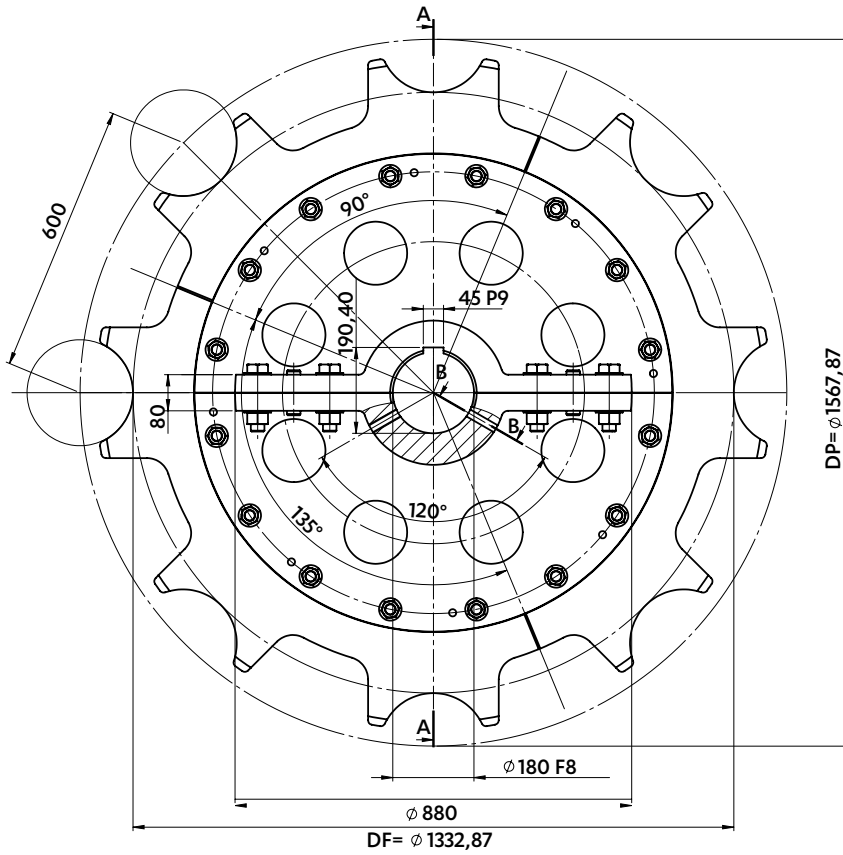

PIGNON À SECTEURS RAPPORTÉS

5977-35

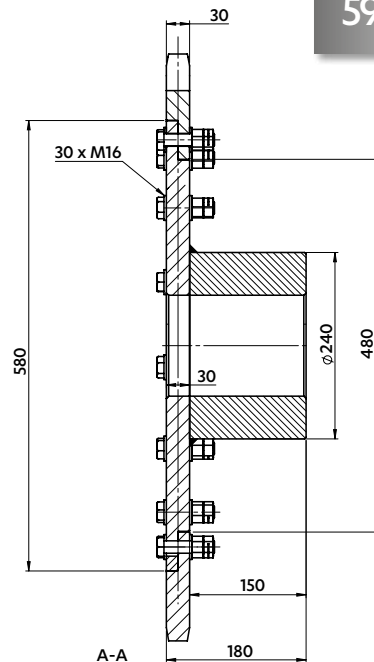
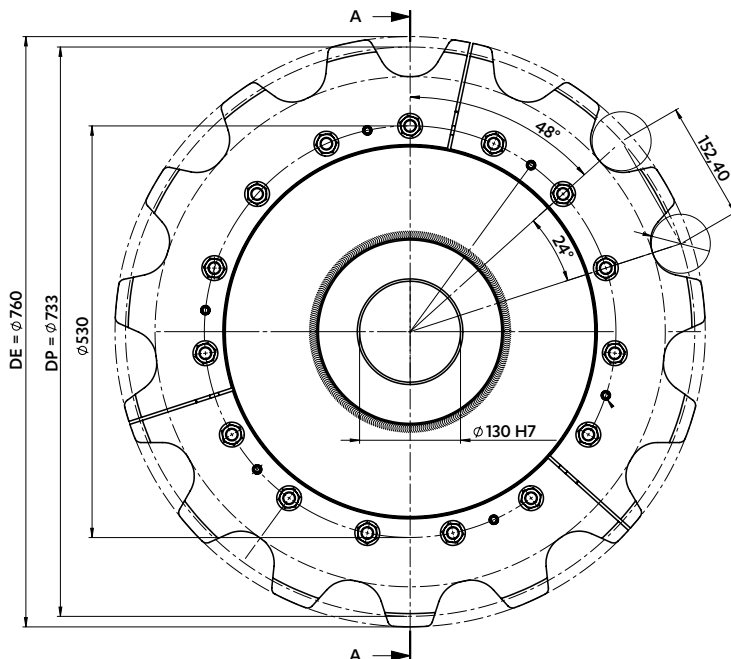

Dimensions en mm

SECTEURS SPÉCIAUX

5280-26

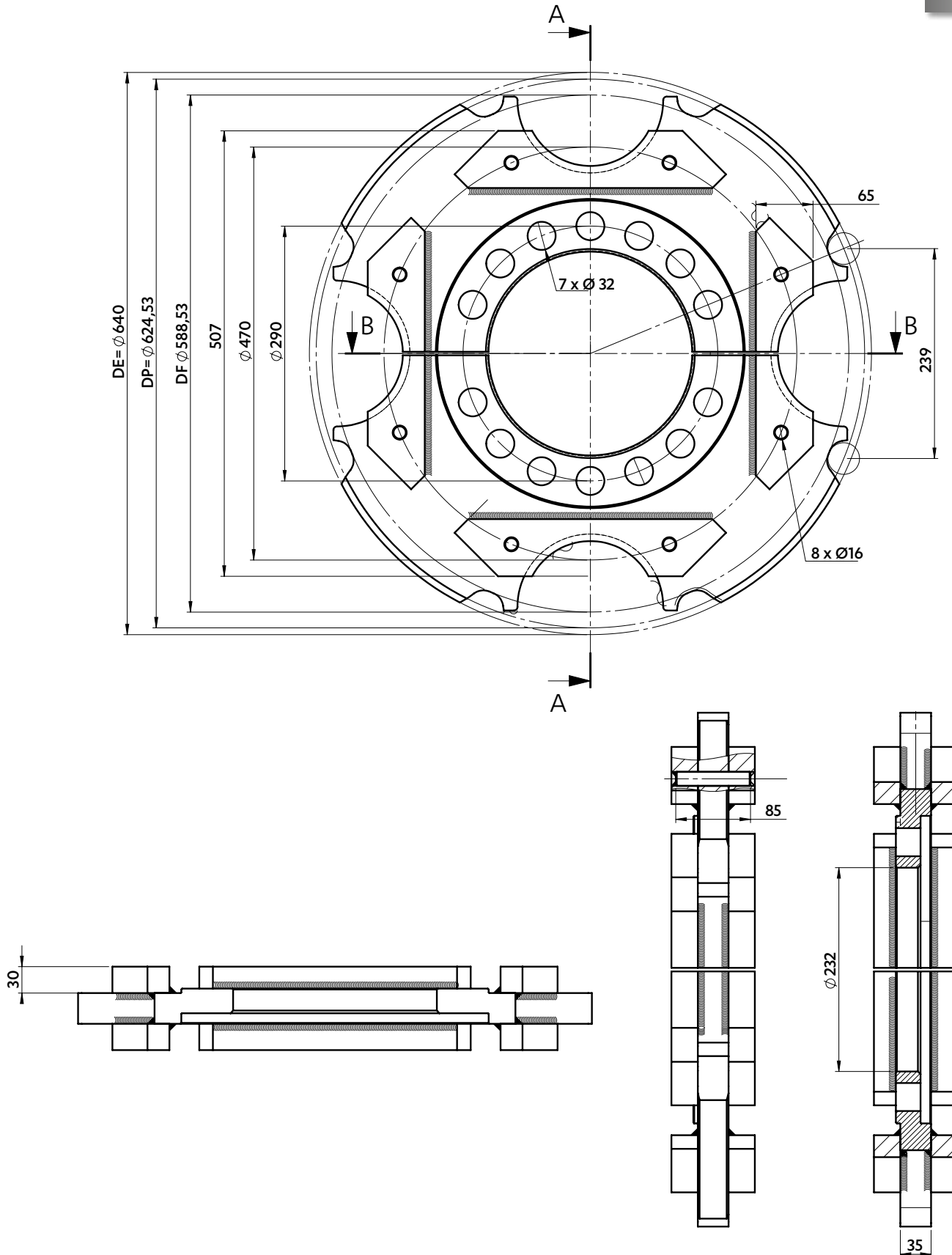

A-A

Dimensions en mm

PIGNON ARBRÉ POUR CHAÎNE DE BARRAGE

5853-05

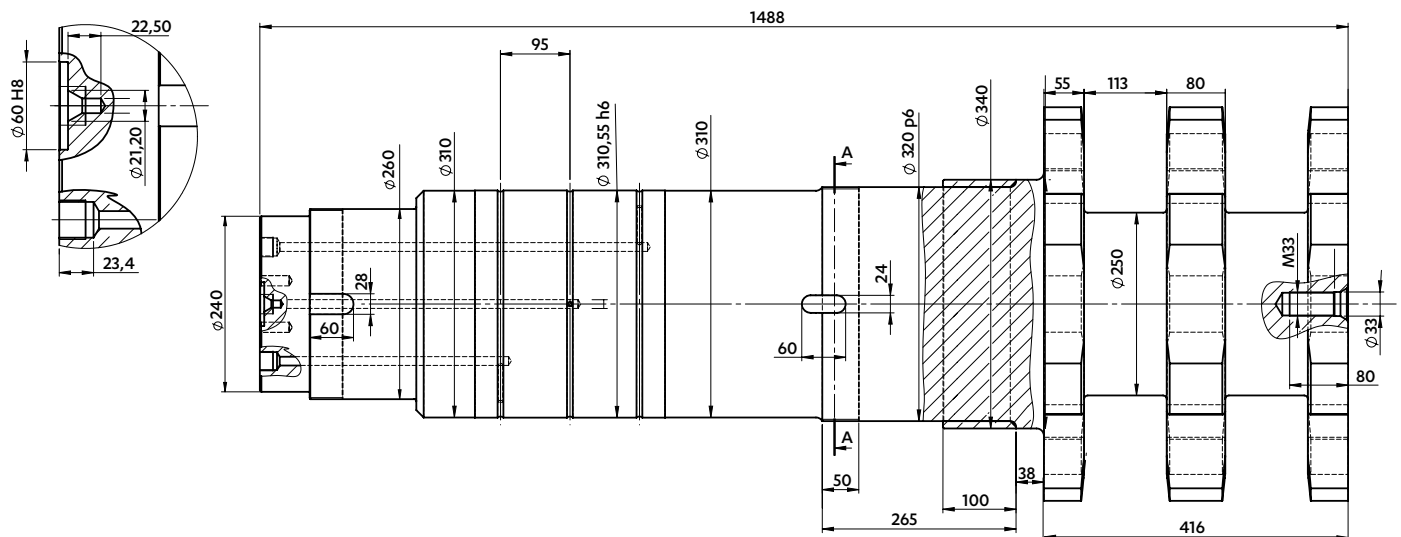
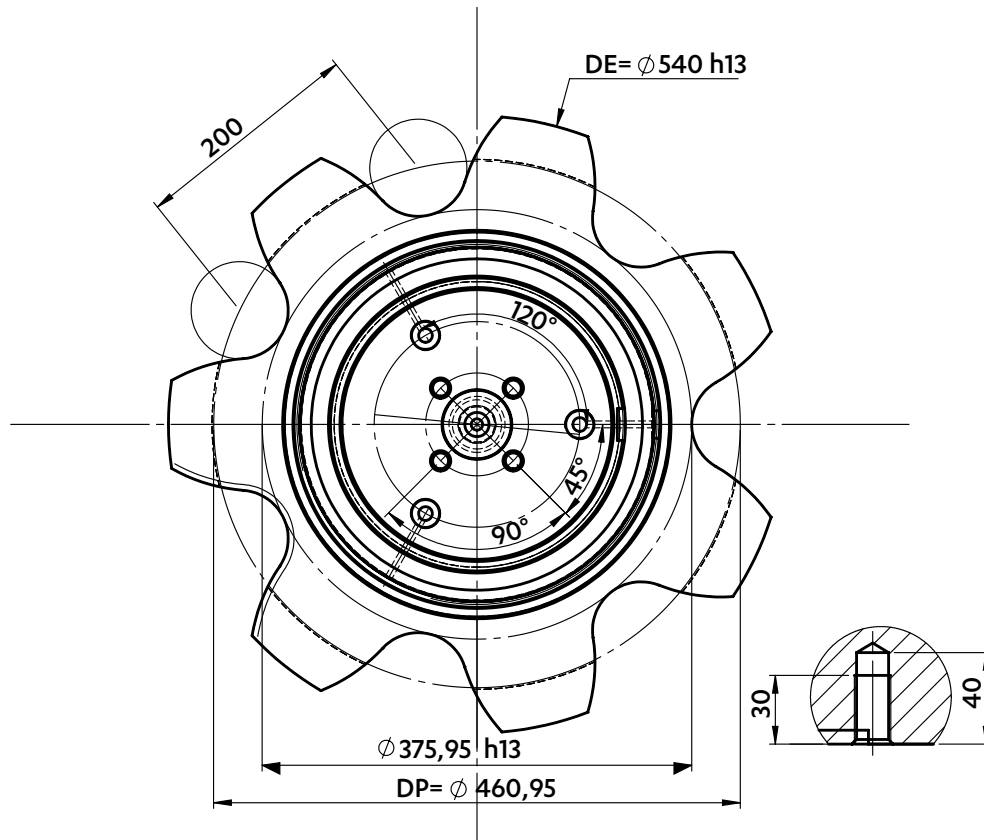

Pignon arbré pour chaîne 5853-04 (voir chapitre barrage)

Dimensions en mm

ENSEMBLE ARBRE + PIGNON DE RENVOI

5813-16

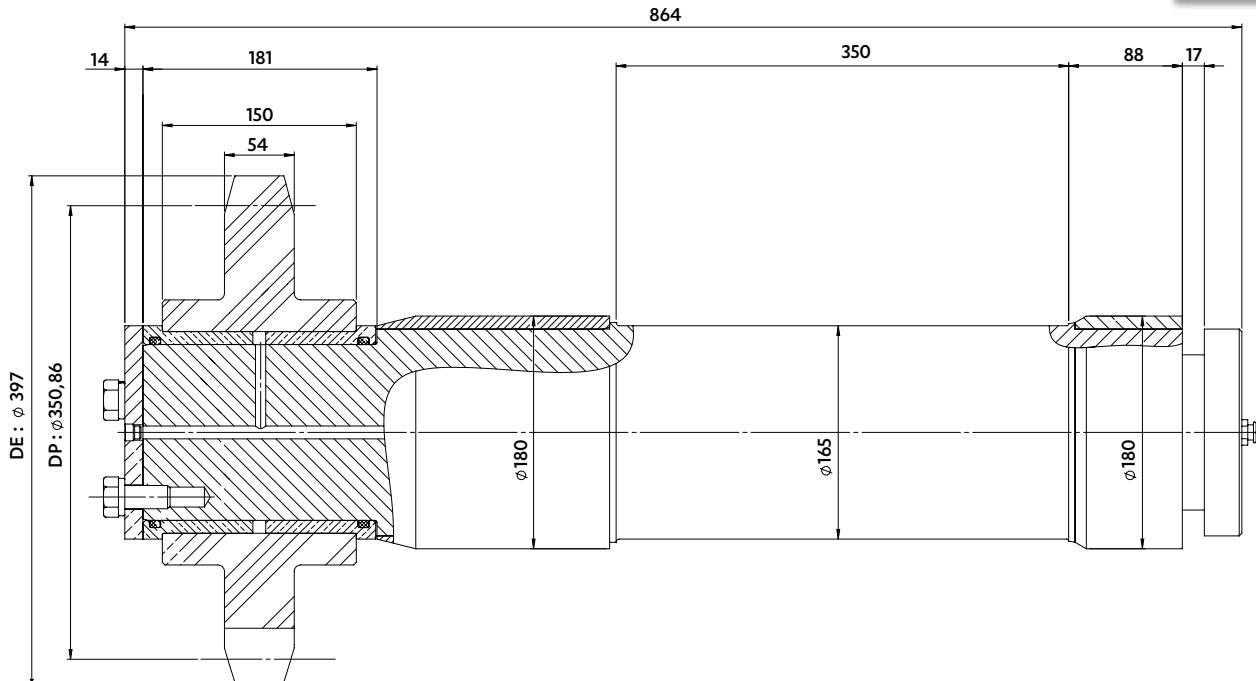

PIGNON DE RENVOI POUR BARRAGE

5733-18

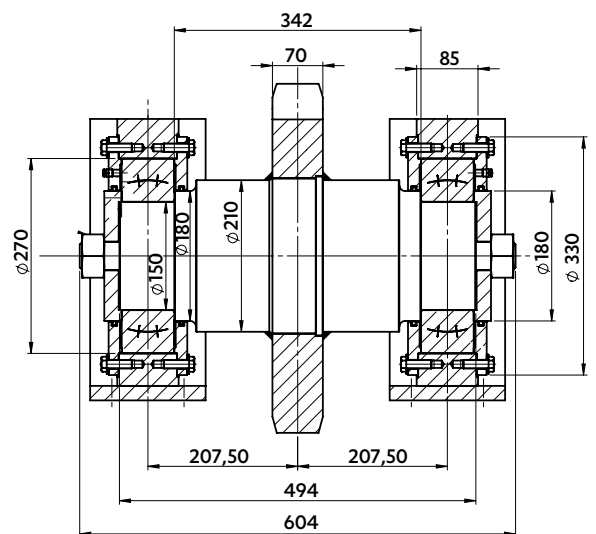
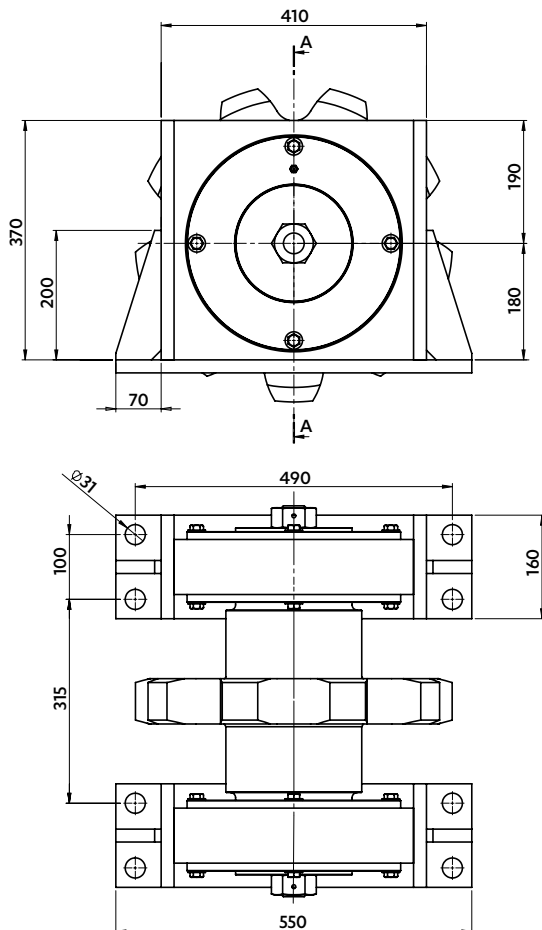

A-A

EXEMPLES DE PIGNONS SPÉCIAUX

Dimensions en mm

PIGNON CANNELÉ

5894-27

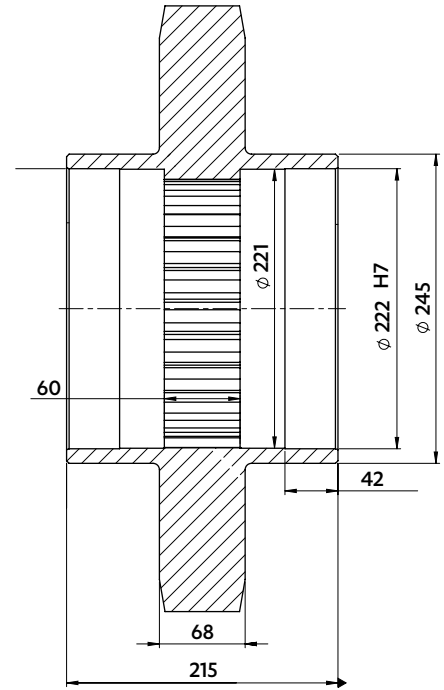
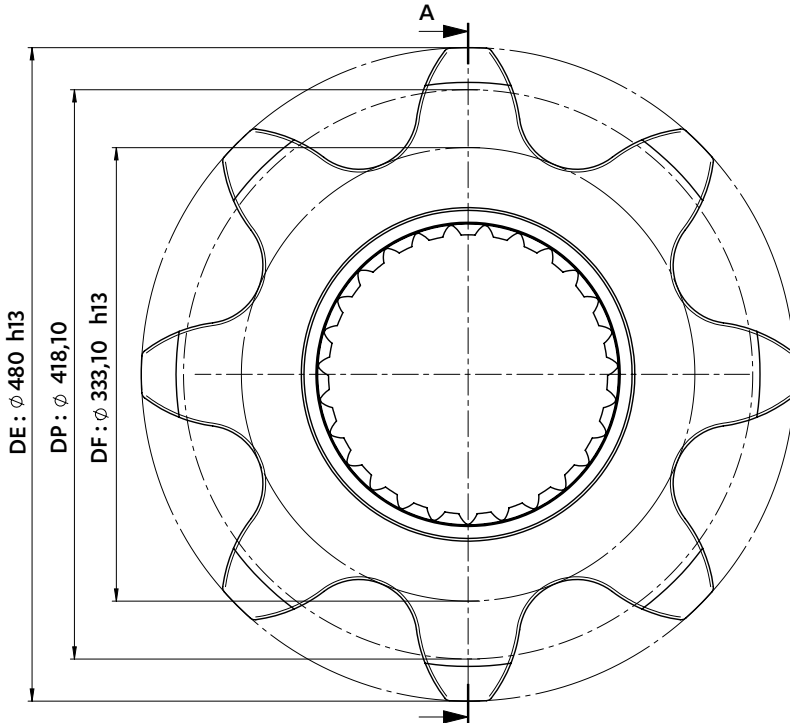

ROUE D'ÉLEVATEUR CIMENTERIE

5343-25

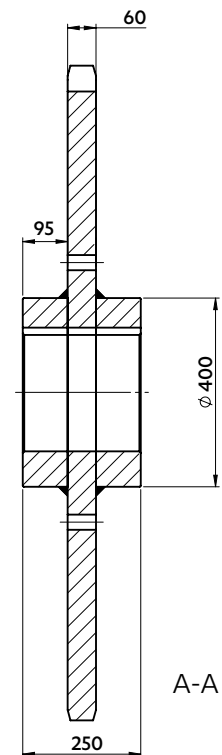
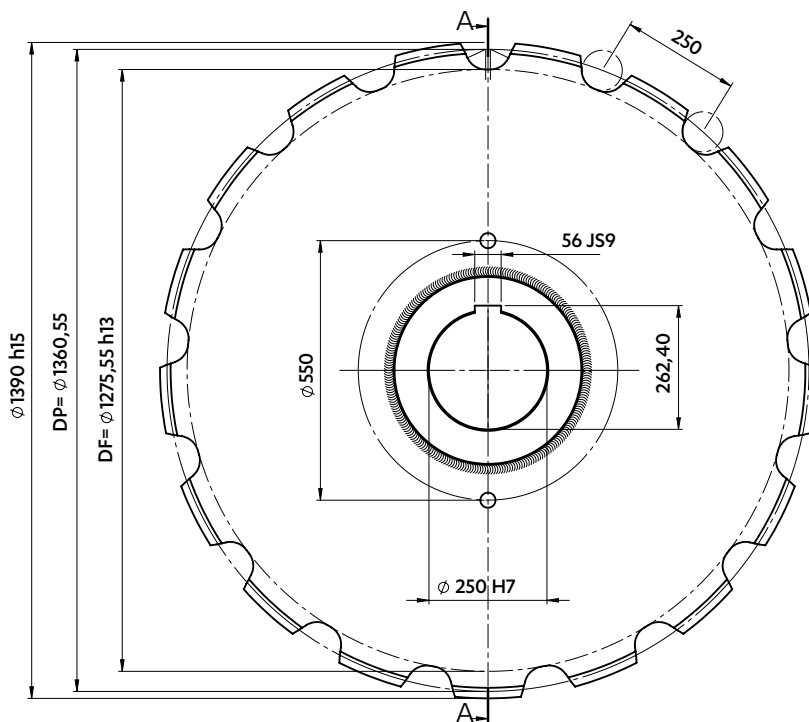

Dimensions en mm

ROUES EN 2 PARTIES

5280-27

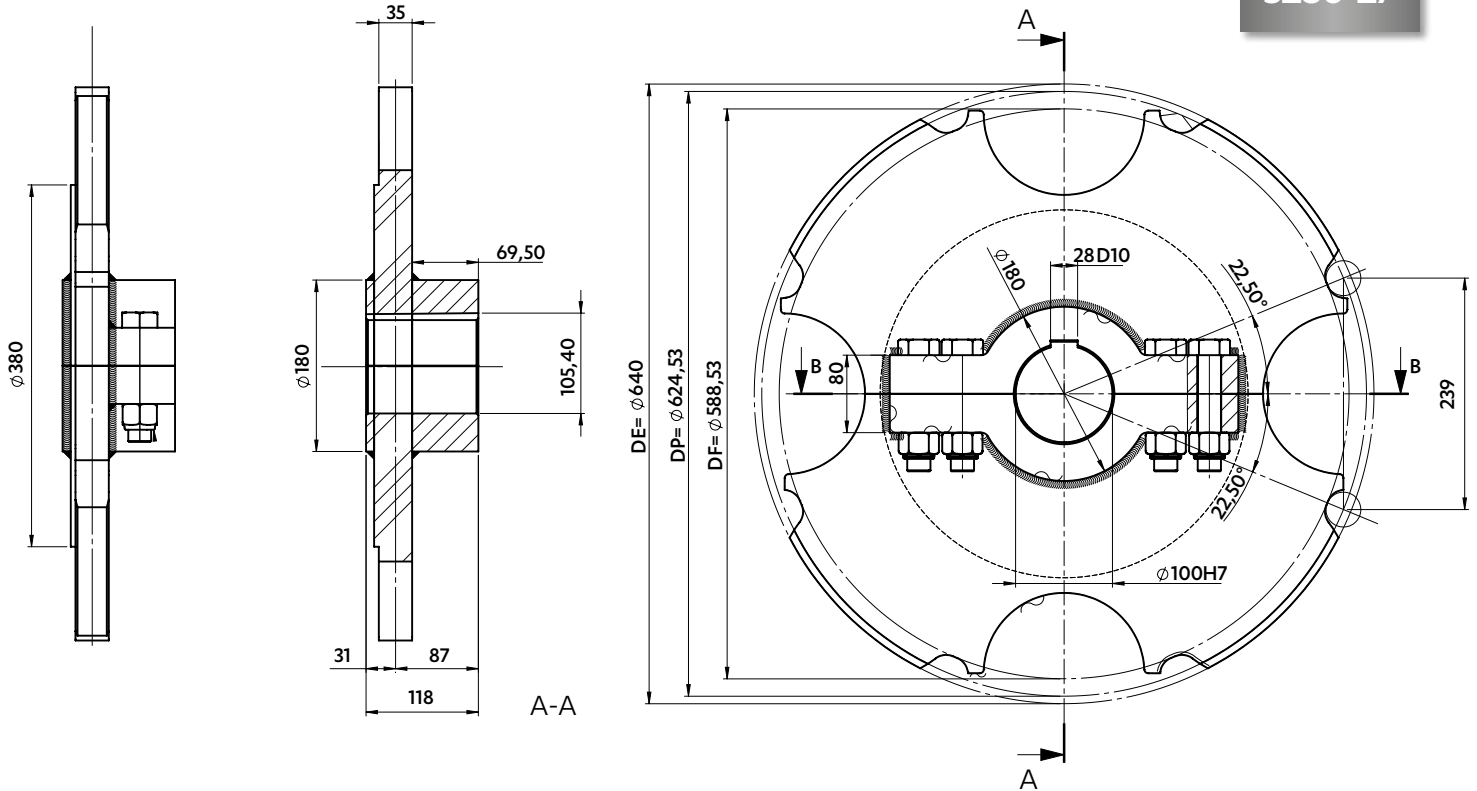

5972-54

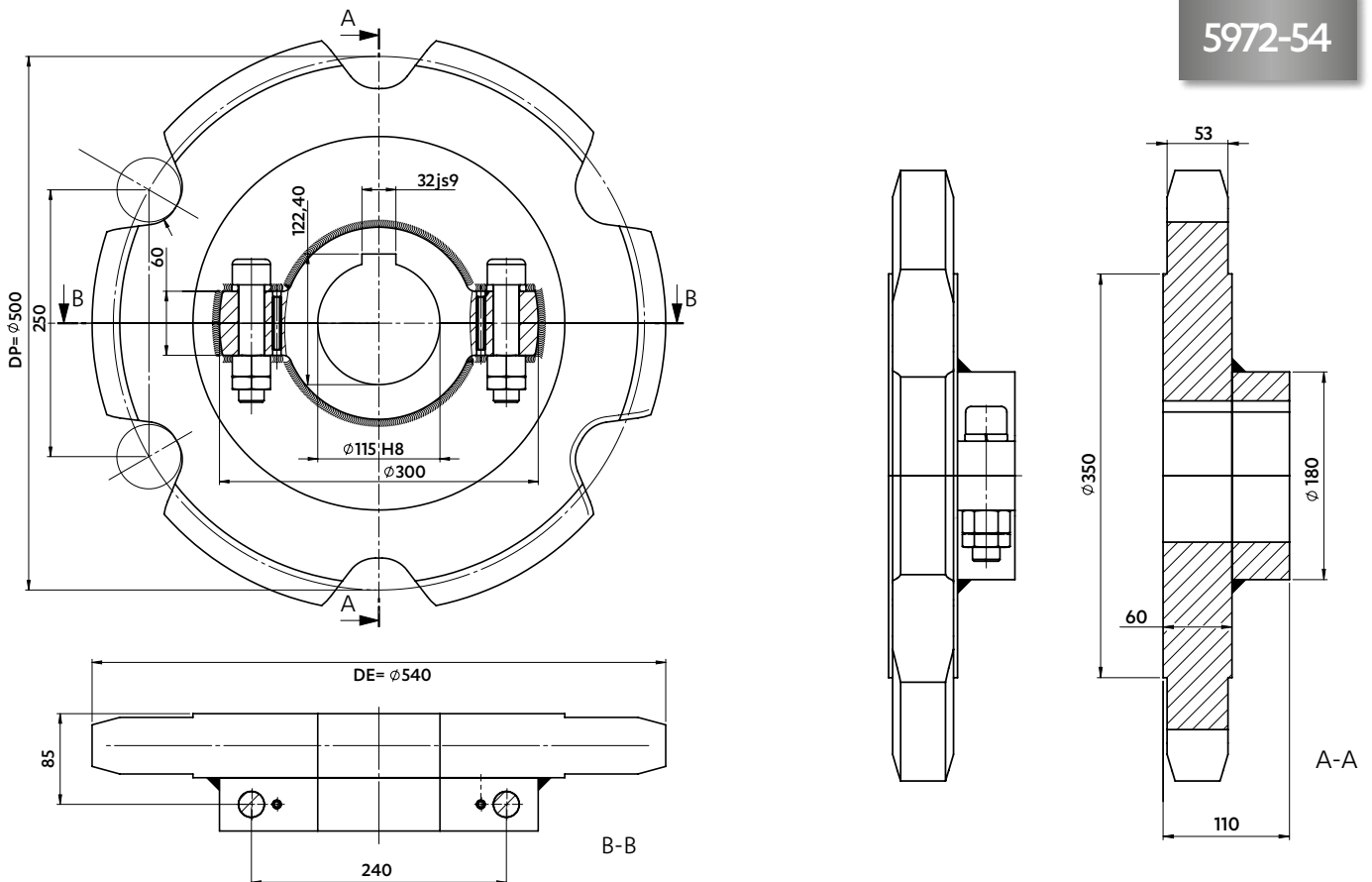

ANNEXES



Customer request	Chain reference	Pitch	Inner plates width	Outer plates width	Minimum Breaking load (kN)	Treatment =>
SEDIS Proposal		mm	min.	min.		

Special conditions of the application (environment, temperature...):

CONNECTING LINKS

Indicate the quantity

External link to be riveted

N° 205

N° 208

35 rue des Bas Trévols, CS 90104, 10003 Troyes, France - Ph



Schémas **DE COTES**

POUR TOUTE DEMANDE DE PRIX, ENVOYEZ -NOUS VOS SCHÉMAS COMPLÉTÉS !

INFORMATIONS CLIENT

Société :

Nom :

Date :

Email :

Tél :

Fax :

CARACTÉRISTIQUES DE LA CHAÎNE

Nombre de chaînes :

Longueurs de chaînes : Mètre / Nb maillons / Pied

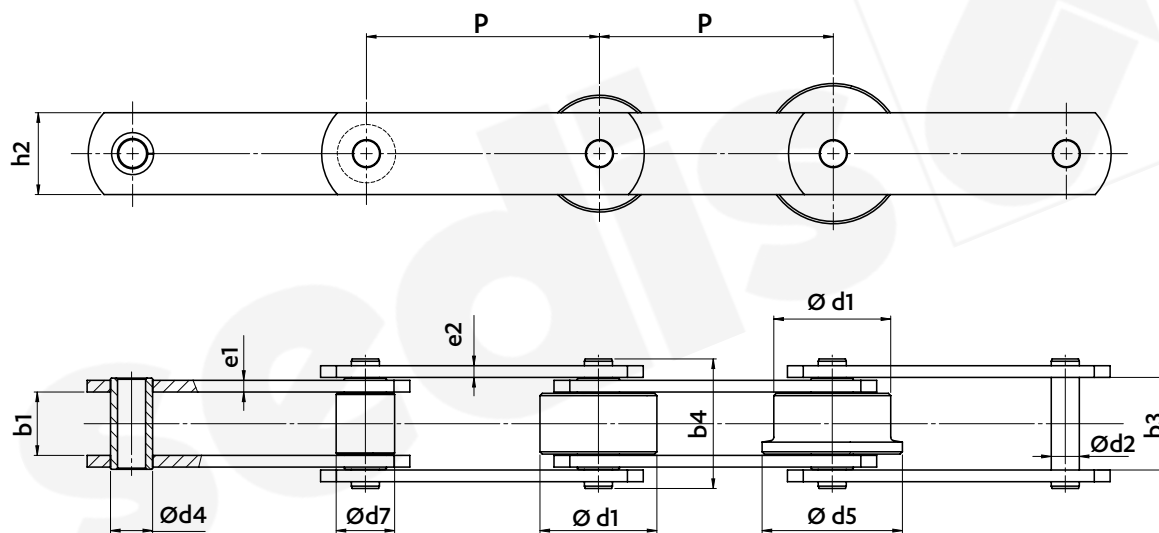

Référence chaîne	P	b1	b3	PLAQUES			AXES		ARTICULATIONS			
	Pas	Entre plaques int.	Entre plaques ext.	h2	e1	e2	d2	b4	d4	d7	d1	d5
	mm	min.	min.	Hauteur plaque max.	Épaisseur plaques int. nom.	Épaisseur plaques ext. nom.	Ø axes max.	Longueur rivé max.	Ø douille max.	Ø rouleau max.	Ø galet max.	Ø galet épaulé max.
Demande client												
Proposition SEDIS	Traitement =>											
	Résistance à la traction mini Rr (KN) =											

Conditions particulières (ambiance...) :

MAILLONS DE JONCTION

N° 205



Maillon extérieur à river

Indiquer la quantité

N° 208



Maillon de jonction goupillé

N° 209



Maillon de jonction à écrous

INFORMATIONS CLIENT

Société :	Nom :	Date :
Email :	Tél :	Fax :

ATTACHES «K»

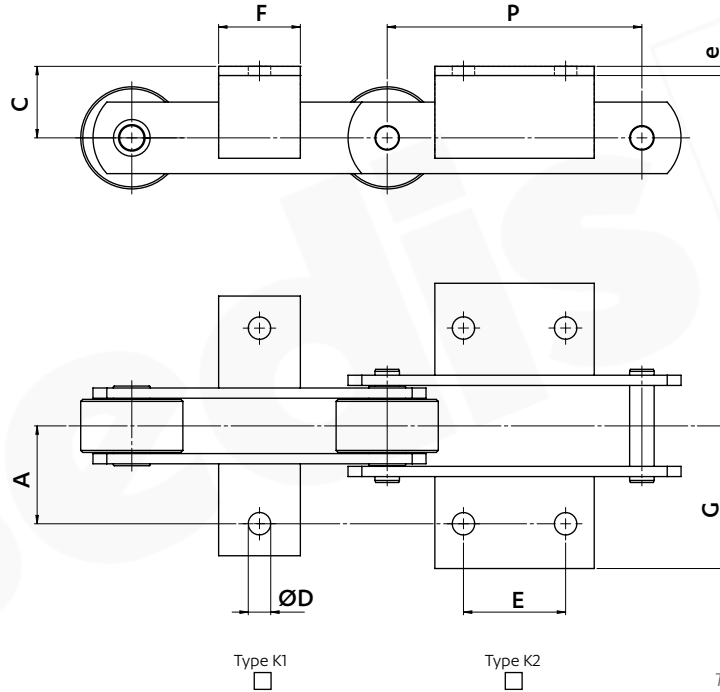

Tous autres types d'équerres sur demande

	P	e	D	E	F	A	G	C
	Pas	Épaisseur d'équerre	Ø des trous	Extraxe longitudinal des trous	Longueur des attaches	Entraxe transversal des trous	Encombrement sur attaches	Hauteur de l'attache
Demande client								
Proposition SEDIS								

Fonctionnement de 2 chaînes en parallèle ? OUI NON

Conditions particulières (ambiance...) :

Montage : Plaques intérieures Plaques extérieures Plaques intérieures et plaques extérieures
 Un côté Deux côtés Alterné

Fréquence des équerres :

Ou indiquez le côté et le positionnement sur le dessin

Nb Maillons

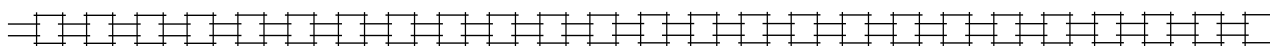

50

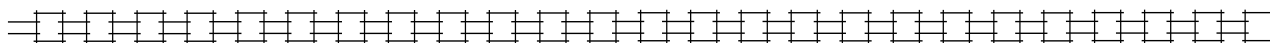

100

INFORMATIONS CLIENT

Société :	Nom :	Date :
Email :	Tél :	Fax :

CARACTÉRISTIQUES DE LA CHAÎNE

Nombre de chaînes : _____

Longueurs de chaînes : _____ Mètre / Nb maillons / Pied

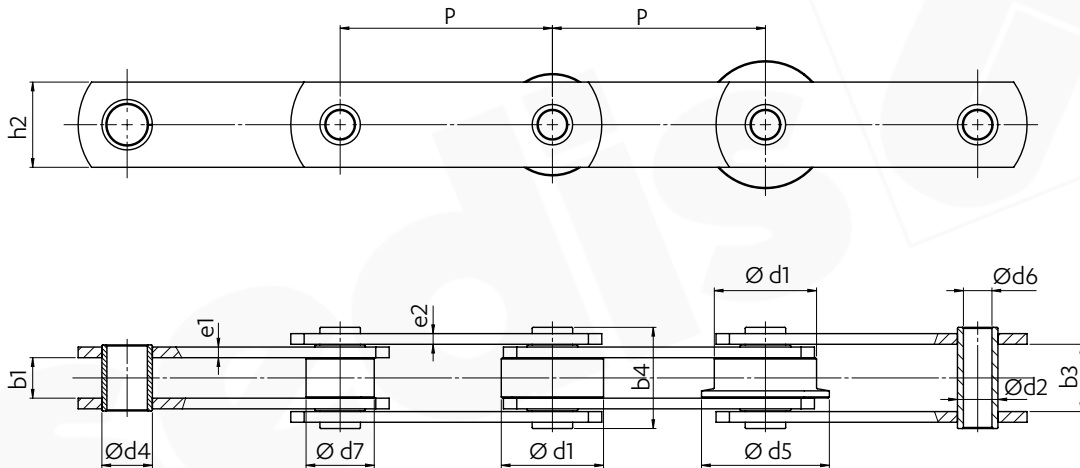

Référence chaîne	PLAQUES			AXES			ARTICULATIONS						
	P	b1	b3	h2	e1	e2	d2	d6	b4	d4	d7	d1	d5
	Pas	Entre plaques int.	Entre plaques ext.	Hauteur plaque	Épaisseur plaques int.	Épaisseur plaques ext.	Ø axes	Ø alésage	Longueur rivé	Ø douille	Ø rouleau	Ø galet	Ø galet épaulé
	mm	min.	min.	max.	nom.	nom.	max.	max.	max.	max.	max.	max.	max.
Demande client													
Proposition SEDIS	Traitement =>												
	Résistance à la traction mini Rr (KN) =												

Conditions particulières (ambiance...) :

MAILLONS DE JONCTION

<div style="background-color: #333; color: white; padding: 2px; border-radius: 5px; display: inline-block;">N° 205</div>  Maillon extérieur à river	<div style="background-color: #333; color: white; padding: 2px; border-radius: 5px; display: inline-block;">N° 208</div>  Maillon de jonction goupillé	<div style="background-color: #333; color: white; padding: 2px; border-radius: 5px; display: inline-block;">N° 209</div>  Maillon de jonction à écrous
Indiquer la quantité <input type="checkbox"/>	<input type="checkbox"/>	<input type="checkbox"/>

INFORMATIONS CLIENT

Société :	Nom :	Date :
Email :	Tél :	Fax :

CARACTÉRISTIQUES DE LA CHAÎNE

Nombre de chaînes : _____

Longueurs de chaînes : _____ Mètre / Nb maillons / Pied

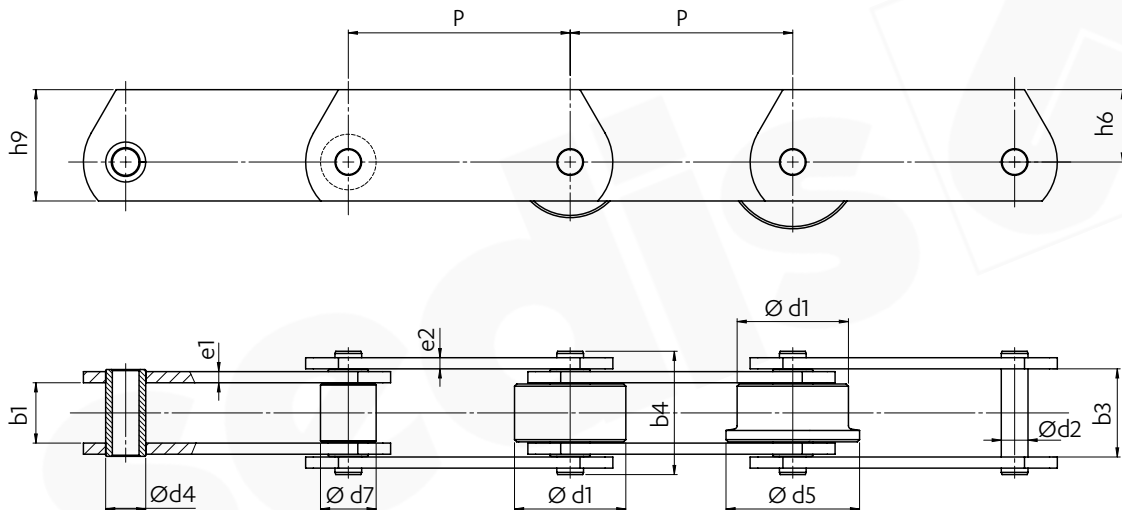

Référence chaîne	PLAQUES		AXES		ARTICULATIONS								
	P	b1	b3	h9	h6	e1	e2	d2	b4	d4	d7	d1	d5
	Pas	Entre plaques int.	Entre plaques ext.	Hauteur	Déport	Épaisseur plaques int.	Épaisseur plaques ext.	Ø axes	Longueur rivé	Ø douille	Ø rouleau	Ø galet	Ø galet épaulé
mm	min.	min.	max.	max.	nom.	nom.	max.	max.	max.	max.	max.	max.	
Demande client													
Proposition SEDIS	Traitement => _____ Résistance à la traction mini Rr (KN) = _____												

Conditions particulières (ambiance...) : _____

MAILLONS DE JONCTION

<div style="background-color: #333; color: white; padding: 2px 10px; border-radius: 5px; display: inline-block;">N° 205</div>  Maillon extérieur à river	<div style="background-color: #333; color: white; padding: 2px 10px; border-radius: 5px; display: inline-block;">N° 208</div>  Maillon de jonction goupillé	<div style="background-color: #333; color: white; padding: 2px 10px; border-radius: 5px; display: inline-block;">N° 209</div>  Maillon de jonction à écrous
Indiquer la quantité <input type="checkbox"/>	<input type="checkbox"/>	<input type="checkbox"/>

INFORMATIONS CLIENT

Société :	Nom :	Date :
Email :	Tél :	Fax :

CARACTÉRISTIQUES DE LA CHAÎNE

Nombre de chaînes : _____

Longueurs de chaînes : _____ Mètre / Nb maillons / Pied

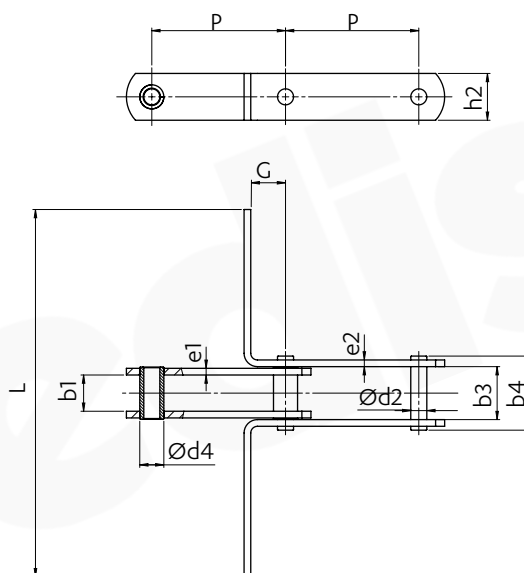

Référence chaîne	P	b1	PLAQUES			AXES		ARTICULATIONS	RACLOIRS	
	Pas mm	Entre plaques int. min.	h2 Hauteur plaques max.	e1 Epaisseur plaques int. nom.	e2 Epaisseur plaques ext. nom.	d2 Ø axes max.	b4 Longueur max.	d4 Ø douille max.	G Cambrage racloirs max.	L Largeur racloir min.
Demande client										
Proposition SEDIS	Traitement =>									
	Résistance à la traction mini Rr (KN) =									

Conditions particulières (ambiance...) :

MAILLONS DE JONCTION

<div style="background-color: #333; color: white; padding: 2px; border-radius: 5px; width: fit-content; margin: 0 auto;">N° 205</div>  <p>Maillon extérieur à river</p>	<div style="background-color: #333; color: white; padding: 2px; border-radius: 5px; width: fit-content; margin: 0 auto;">N° 208</div>  <p>Maillon de jonction goupillé</p>	<div style="background-color: #333; color: white; padding: 2px; border-radius: 5px; width: fit-content; margin: 0 auto;">N° 209</div>  <p>Maillon de jonction à écrous</p>
Indiquer la quantité <input type="checkbox"/>	<input type="checkbox"/>	<input type="checkbox"/>

INFORMATIONS CLIENT

Société :

Nom :

Date :

Email :

Tél :

Fax :

ROUE

Quantité:

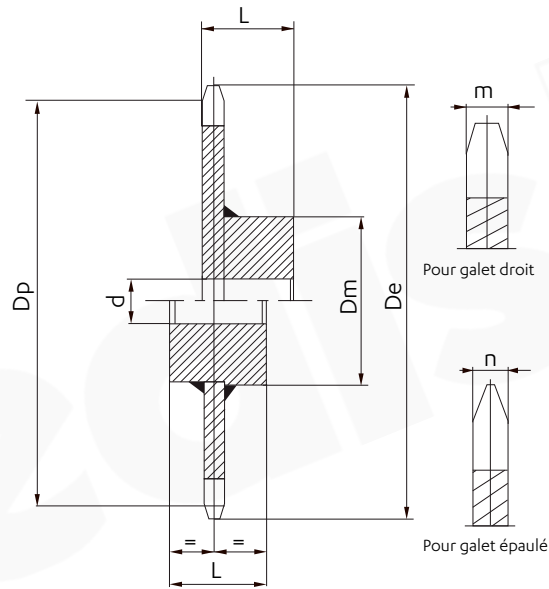

	Type de chaîne (pas, Ø articulation)	Z Nombre de dents	Dp Ø primitif	De Ø extérieur	Dm Ø moyeu	d Ø alésage min.	MOYEU		DENTS	
							L Déporté	L Symétrique	m Largeur de dent	n
Demande client										
Proposition SEDIS	Matière =>									
	Traitement =>									

Conditions particulières (ambiance...) :

***DE VRAIES FORCES
DANS UN MONDE
QUI CHANGE***

SEDIS - SIÈGE SOCIAL & USINE DE TROYES

35 rue des Bas Trévois
CS 90104, 10003 TROYES Cedex
France

-  +33 (0) 3 25 76 29 50
-  +33 (0) 3 25 80 31 62
-  <http://sedis.com/contact>
-  www.sedis.com
-  <https://www.linkedin.com/company/sedis>

SEDIS - USINE DE VERRIERES

6 rue de Verjoux
25300 VERRIERES-DE-JOUX
France

-  +33 (0) 3 81 38 40 60



SEDIS - PLATEFORME LOGISTIQUE

9 rue de la Douane
10600 LA CHAPELLE SAINT LUC
France

-  +33 (0) 3 10 64 17 80



SEDIS COMPANY LTD

248 Mackadown Lane, Kitts Green
BIRMINGHAM, B33 0LE
UK

-  +44 (0) 121 783 2636
-  **office** +44 (0) 870 160 7840
-  sales@sedis.co.uk



SEDIS ITALIA

Via Pietro Mascagni 42
20030 SENAGO (MI)
ITALIA

-  +39 (0) 2 47 76 11 97
-  +39 (0) 2 38 23 67 76
-  aconan@sedis.com

SEDIS GMBH

Schürmannstr. 16
45136 Essen
DEUTSCHLAND

-  +49 (0)201 958 716 40
-  ugrimmert@sedis.com